

LUZ INTERMITENTE B.RO LIGHT - B.RO LIGHT FIX

Los intermitentes para exterior de la línea B.RO son disponibles en dos modelos:

- **B.RO LIGHT:**
Modelo provisto de placa electrónica para autodesplazo de 230 ó 24Vac, se pueden alojar lámpara de esfera 230 Vac - 40W máx. ó 24Vac - 25W máx. con conexión E14.
- **B.RO LIGHT FIX:**
Modelo con portalámpara conexión E14, pueden alojar lámpara a esfera 40W máx., 230Vac ó 25W máx. 24Vac.
No se provee con circuito de autodesplazo por lo que debe ser alimentado con tensión intermitente abastecida desde la centralita.

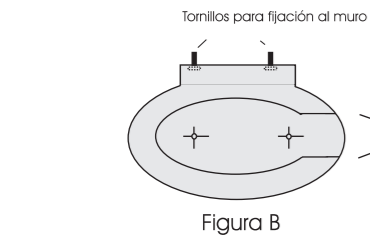
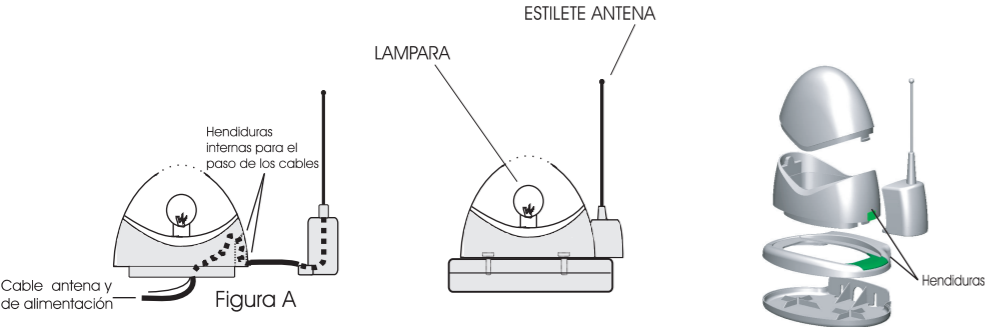

APLICACION DEL INTERMITENTE AL NUEVO SOPORTE
Si el intermitente se utiliza con el estilete antena partir el soporte del destellante a lo largo de las hendiduras "C" ilustradas en la parte derecha de la figura "B". Abrir el intermitente quitando el casquete transparente, partir las hendiduras para que pase el cable antena (si se utiliza) y atornillar el intermitente a su soporte mediante los tornillos provistos. Fijarlo con los tornillos precedentemente atornillados al muro.

CE

En ambos intermitentes puede ser aplicado el correspondiente estilete antena disponible para frecuencias de 30,875 - 40,665 - 300 y 433,92 Mhz; sus siglas respectivas son: AL 30, AL 40, AL 300 y AL 433. El cableado del cable de la antena (si se instala) está ilustrado en la figura "A".

GARANTIA - La garantía del fabricante tiene validez en terminos legales a partir de la fecha impresa y se limita a la reparación o sustitución gratuita de las piezas reconocidas como defectuosas por falta de cuidados esenciales en los materiales o por defectos de fabricación. La garantía no cubre daños o defectos debidos a agentes externos, defectos de mantenimiento, sobrecarga, desgaste natural, elección inexacta, error de montaje u otras causas no imputables al fabricante. Los productos manipulados no serán objeto de garantía y no serán reparados. Los datos expuestos son meramente indicativos. No podrá imputarse ninguna responsabilidad por reducciones de alcance o disfunciones debidas a interferencias ambientales. La responsabilidad a cargo del fabricante por daños derivados a personas por accidentes de cualquier tipo ocasionados por nuestros productos defectuosos, son solo aquellos derivados inderogablemente de la ley italiana.

LUZES INTERMITENTES B.RO LIGHT B.RO LIGHT FIX

As luzes intermitentes para exterior da série B.RO estão disponíveis em dois modelos:

- **B.RO LIGHT:**
Modelo com ficha electrónica para intermitência automática de 230 ou 24Vac para lâmpada esférica 230Vac 40W máx ou 24Vac 25W máx com conexão E14
- **B.RO LIGHT FIX:**
Modelo com porta-lâmpadas conexão E14 para lâmpadas esféricas 40W máx 230Vac ou 25W máx 24Vac.
Não tendo circuito de intermitência automática deve ser alimentado com tensão intermitente fornecida pela central.

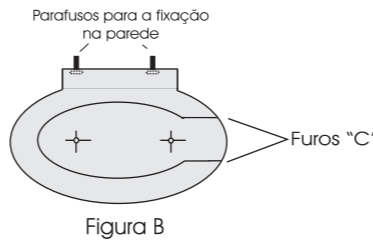
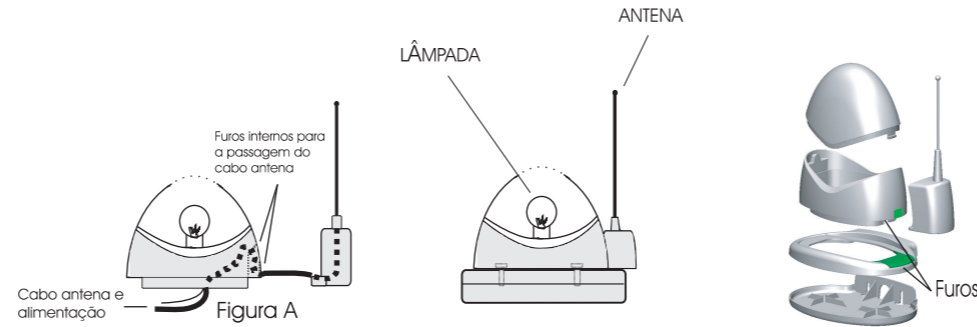

APLICAÇÃO DA LUZ INTERMITENTE AO NOVO SUPORTE
Se a luz intermitente for utilizada com a antena, partir o suporte luz intermitente ao longo dos furos "c" indicados na parte direita da figura "B".
Abrir a luz intermitente tirando a abobada transparente, abrir os furos para a passagem do cabo antena (se utilizado) e parafusar a própria luz intermitente ao suporte mediante os parafusos em dotação.
Fixar tudo nos parafusos anteriormente parafusados na

CE

Em ambas as luzes intermitentes pode ser aplicada a antena apropriada, disponível para as frequências de 30,875 - 40,665 - 300 - 433,92 Mhz, cujas siglas são respectivamente: AL 30, AL 40, AL 300, AL 433. A passagem do cabo antena, se utilizado, está indicada na figura a.

GARANTIA - A garantia do produtor tem validade nos termos da lei a partir da data indicada no produto e limita-se à reparação ou substituição gratuita das peças reconhecidas como defeituosas pelo próprio produtor por falta de qualidades essenciais dos materiais ou por deficiência de laboração. A garantia não abrange os danos ou os defeitos devidos a agentes externos, deficiência de manutenção, sobrecarga, desgaste natural, escolha do tipo inexacto, erro de montagem, ou outras causas não atribuíveis ao produtor. Os produtos alterados não serão nem garantidos nem reparados. Os dados referidos são apenas indicativos. Nenhuma responsabilidade poderá ser atribuída por reduções de alcance ou disfuncões devidas a interferências ambientais. A responsabilidade a cargo do produtor por danos a seja quem for e por acidentes de qualquer natureza causados por nossos produtos defeituosos são apenas e exclusivamente as previstas pela lei italiana.

LAMPEGGIANTI B.RO LIGHT - B.RO LIGHT FIX

I lampeggianti per esterno della linea B.RO sono disponibili in due modelli:

- **B.RO LIGHT:**
Modello munito di scheda elettronica per autolampeggio a 230 o 24Vac, vi si possono alloggiare lampade a sfera 230Vac- 40W max o 24Vac-25W max con attacco E14
- **B.RO LIGHT FIX:**
Modello con portalampade attacco E14, può alloggiare lampade a sfera 40W max, 230Vac o 25Wmax 24Vac
Non essendo munito del circuito di autolampeggio deve essere alimentato con tensione intermitente fornita dalla centralina.

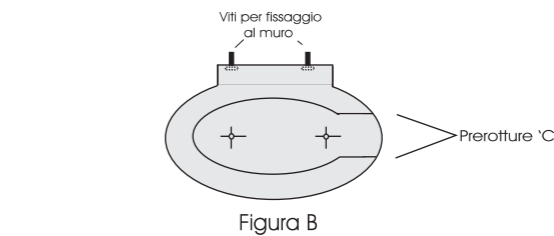
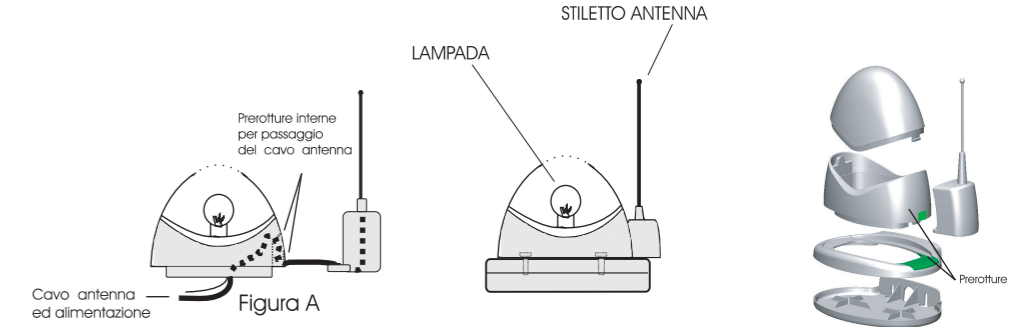

APPLICAZIONE DEL LAMPEGGIANTE AL NUOVO SUPPORTO
Se il lampeggiante viene impiegato con lo stiletto antena, spezzare il supporto lampeggiante lungo le prerotture "C" illustrate nella parte destra di figura "B".
Aprire il lampeggiante togliendo la cupola trasparente, spezzare le prerotture per il passaggio del cavo antenna (se impiegato) ed avvitare il lampeggiante stesso al suo supporto mediante le viti in dotazione.
Fissare il tutto alle viti precedentemente avvitate al muro.

CE

Su entrambi i lampeggianti può essere applicato l'apposito stiletto antena disponibile per frequenze di 30,875 - 40,665 - 300 - 433,92 Mhz; le cui sigle sono rispettivamente: AL 30, AL 40, AL 300, AL 433. Il passaggio del cavo antenna, se impiegato, è illustrato in figura a.

GARANTIA - La garanzia del produttore ha validità a termini di legge a partire dalla data stampigliata sul prodotto ed è limitata alla riparazione o sostituzione gratuita dei pezzi riconosciuti dallo stesso come difettosi per mancanza di qualità essenziali nei materiali o per deficienza di lavorazione. La garanzia non copre danni o difetti dovuti ad agenti esterni, deficienza di manutenzione, sovraccarico, usura naturale, scelta del tipo inesatto, errore di montaggio, o altre cause non imputabili al produttore. I prodotti manomessi non saranno né garantiti né riparati. I dati riportati sono puramente indicativi. Nessuna responsabilità potrà essere addebitata per riduzioni di portata o disfunzioni dovute ad interferenze ambientali. La responsabilità a carico del produttore per i danni derivati a chiunque da incidenti di qualsiasi natura cagionati da nostri prodotti difettosi, sono soltanto quelle che derivano inderogabilmente dalla legge italiana.

CLIGNOTANTS B.RO LIGHT - B.RO LIGHT FIX

Les clignotants pour extérieur de la ligne B.RO sont disponibles en deux modèles:

- **B.RO LIGHT:**
Modèle équipé d'une carte électronique à 230Vac ou 24Vac pour autoclignotant.
On peut y installer une ampoule à sphère 40W max-230Vac ou 25W max 24Vac, culot E14.
- **B.RO LIGHT FIX:**
Modèle avec embrochement pour ampoules à sphère 40W max- 230Vac, ou 25W 24Vac culot E14.
En n'ayant pas de carte électronique il doit être alimenté avec une tension variable fournie par la centrale.

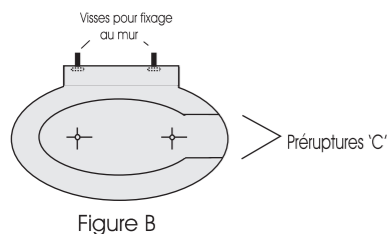
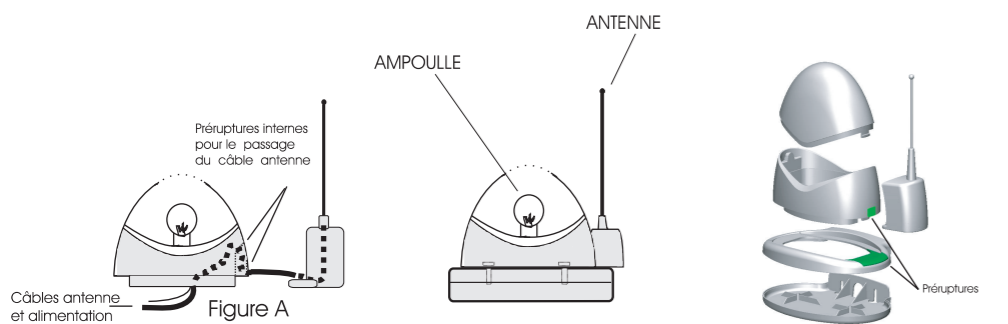

APPLICATION CLIGNOTANT SUR LE NOUVEAU SUPPORT
Si le clignotant est employé avec le stylet antenne, rompre le support du clignotant le long des préruptures "C", illustrées dans la partie droite de la figure "B".
Ouvrir le clignotant en retirant le dôme transparent, casser les préruptures pour le passage du câble de l'antenne (si employé) et visser le clignotant sur son support avec les vis fournies. Fixer le tout aux vis précédemment vissées au mur.



Sur les deux modèles, il est possible d'appliquer le spécial stylet antenne disponible pour fréquences 30,875 - 40,665 - 300 - 433,92 MHz; les codes sont: AL 30, AL 40, AL 300, AL 433. Le passage du câble antenne, si employé, est illustré dans la figure A.

GARANTIE - La garantie du producteur a une validité conforme aux dispositions de la loi à compter de la date estampillée sur le produit et se limite à la réparation ou substitution gratuite des pièces reconnues par le fabricant comme défectueuses pour cause de défaut des caractéristiques essentielles des matériaux ou pour cause de défaut d'usinage. La garantie ne couvre pas les dommages ou défauts dus aux agents externes, à tout manque d'entretien, toute surtension, usure naturelle, tout choix inadapté du type de produit, toute erreur de montage, ou autres causes non imputables au producteur. Les produits modifiés ne seront ni garantis ni réparés.
Les données reportées sont purement indicatives. Le producteur ne pourra en aucun cas être reconnu comme responsable des réductions de portée ou diffusions dues à toute interférence environnementale. La responsabilité du producteur pour les dommages subis par toute personne pour cause d'accidents de toute nature dus à un produit défectueux, est limitée aux responsabilités visées par la loi italienne.

BLINKLEUCHTEN B.RO LIGHT - B.RO LIGHT FIX

Die Blinkleuchten sind in zwei verschiedenen Versionen verfügbar:

- **B.RO LIGHT:**
Gelbes Blinklicht mit Eigen-Blinklichtkreis 230Vac oder 24Vac für Glühbirne 40W (max)-230Vac oder 25W 24Vac, mit Anschluss E14.
- **B.RO LIGHT FIX:**
Blinklicht, gelbes Dauerlicht (Glühbirne 40W max - 230Vac, 25W max - 24Vac) Anschluss E-14, geeignet für alle Steuereinheiten mit integriertem Blinklichtkreis.

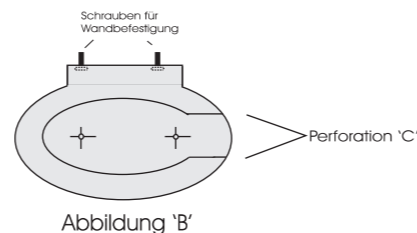
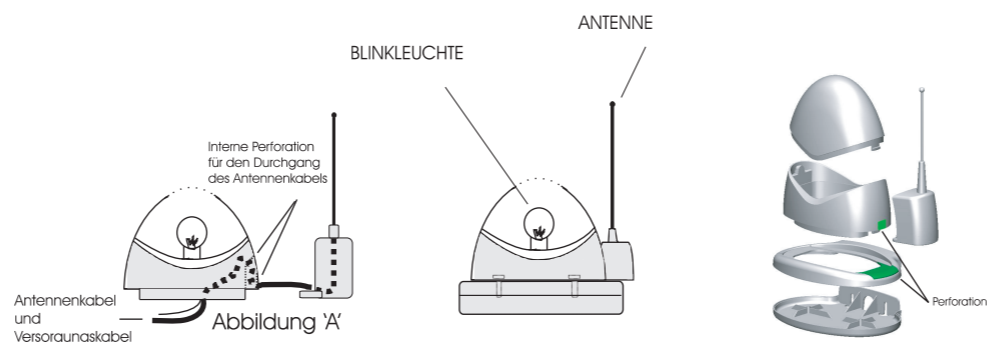

ANBRINGEN DES BLINKLICHTS AM NEUEN HALTER
Wird das Blinklicht mit der Antenne verwendet, den Halter des Blinklichts entlang der Perforation "C", die auf der rechten Seite der Abbildung "B" zu sehen ist, abbrechen. Die transparente Abdeckung vom Blinklicht entfernen, für den Durchgang des Antennenkabels (soweit vorhanden) entlang der perforierten Stelle abbrechen und das Blinklicht selbst mit Hilfe der mitgelieferten Schrauben auf dem Halter verriegeln.
Jetzt das ganze an die mauer befestigen.



Mit beiden Versionen kann die Antenne, verfügbar für 30.875 - 40.665 - 300 - oder 433.92 Mhz., verwendet werden. Die Siegel sind: AL 30, AL 40, AL 300, AL 433. Für den Durchgang des Antennenkabels (soweit vorhanden) sehen sie Abbildung "A".

GARANTIE - Die gesetzliche Herstellergarantie läuft mit dem auf dem Produkt aufgedruckten Datum an und beschränkt sich auf die kostenlose Reparatur oder den kostenlosen Ersatz der Teile, die aufgrund schwerer Materialmängel oder schlechter Verarbeitung vom Hersteller als fehlerhaft anerkannt werden. Die Garantie deckt keine durch äußere Einwirkung, mangelnde Wartung, Überlastung, natürlichen Verschleiß, falsche Typenwahl, und Montagefehler verursachte Schäden oder andere nicht dem Hersteller anzulastende Schäden oder Fehler. Durch Manipulierung beschädigte Produkte werden weder ersetzt noch repariert.
Die angegebenen Daten sind als unverbindliche Richtwerte zu betrachten. Es besteht kein Ersatzanspruch im Falle einer verminderten Reichweite oder bei Funktionsstörungen aufgrund von Umwelteinflüssen. Die Verantwortlichkeit des Herstellers für Personenschäden durch Unfälle jeglicher Art aufgrund einer Fehlerhaftigkeit unserer Produkte beschränkt sich unabdingbar auf die nach italienischem Gesetz vorgesehene Haftung.

FLASHING LIGHTS B.RO LIGHT - B.RO LIGHT FIX

The flashing lights are available in two different models:

- **B.RO LIGHT:**
Blinking yellow light with automatically blinking light circuit 230Vac or 24Vac. Suitable for a 40-Watt-230Vac or 25W - 24Vac bulb with connection E14.
- **B.RO LIGHT FIX:**
Non blinking yellow light. Suitable for a 40-Watt bulb (max) with connection E14; voltage 230Vac or 25W max voltage 24Vac
It can be used with control units with on-board blinking circuit or it should be supplied with alternating voltage.

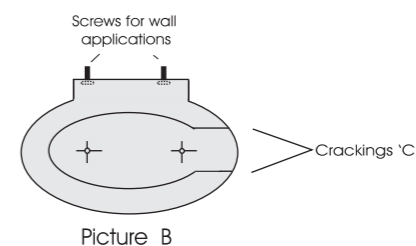
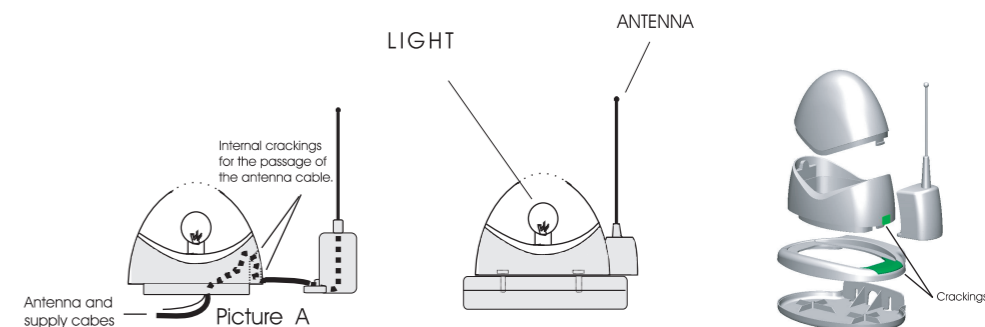

INSERTION OF THE BLINKING LIGHT IN THE NEW BEARING
If the blinking light is used with the antenna fitting, please break the bearing along the crackings "C" illustrated on the right part of picture "B". Open the blinking light by removing the yellow dome, break the cracking to allow the insertion of the antenna cable (if cable is used) and screw the blinking light at its support with the screws you'll find as outfit. Fix everything with the screws to the wall.



Antenna fitting is available for both models and for frequency 30.875 - 40.665 - 300 - or 433.92 Mhz; the initials are:AL30, AL40, AL300, AL433. For insertion of antenna cable (if it is used) see picture A.

GUARANTEE - In compliance with legislation, the manufacturer's guarantee is valid from the date stamped on the product and is restricted to the repair or free replacement of the parts accepted by the manufacturer as being defective due to poor quality materials or manufacturing defects. The guarantee does not cover damage or defects caused by external agents, faulty maintenance, overloading, natural wear and tear, choice of incorrect product, assembly errors, or any other cause not imputable to the manufacturer. Products that have been misused will not be guaranteed or repaired.
Printed specifications are only indicative. The manufacturer does not accept any responsibility for range reductions or malfunctions caused by environmental interference. The manufacturer's responsibility for damage caused to persons resulting from accidents of any nature caused by our defective products, are only those responsibilities that come under Italian law.