

## Mod. SUPER SIM



OPERATORE IRREVERSIBILE PER CANCELLI SCORREVOLI  
OPERATEUR IRREVERSIBLE POUR PORTAILS COULISSANTES  
IRREVERSIBLE OPERATOR FOR SLIDING GATES  
SELBSTHEMMENDER TORANTRIEB FÜR SCHIEBETOREN  
OPERADOR IRREVERSIBLE PARA VERJAS CORREDERAS



## INSTRUCTIONS IMPORTANTES POUR LA SECURITE

### IL EST IMPORTANT POUR LA SECURITE DES PERSONNES DE SUIVRE ATTENTIVEMENT TOUTES INSTRUCTIONS

1° - Ce manuel d'instruction est adressé seulement au personnel spécialisé qui a une connaissance des critères de construction et des dispositifs de protection contre les accidents en ce qui concerne les portails, les portes et les portes cochères motorisées (suivre les normes et les lois en vigueur).

2° -L'installateur devra remettre, à l'utilisateur final, une notice technique conformément à la norme EN12635.

3° -L'installateur doit avant de procéder à l'installation, prévoir l'analyse des risques de l'automatisation finale et la mise en sécurité des zones dangereuses identifiées (selon la norme EN 12453/12445).

4° -Le câblage des différents éléments électriques externes à l'opérateur (ex. photocellules, clignotants, etc...) doit être effectué selon la norme EN 60204-1 et aux modifications apportées au paragraphe 5.2.2 de la norme EN 12453

5° -La pose éventuelle d'une commande manuelle par bouton pour la mise en marche de l'automatisme ne doit pas être positionnée dans une zone qui mettrait en danger l'opérateur; il est également important de l'installer de sorte à éviter toute action accidentelle des boutons.

6° - Gardez les commandes de l'automatisme (boutons poussoirs, télécommande etc.) hors de la portée des enfants. Les commandes doivent être placées au minimum à 1,5 m du sol, et hors de rayon d'action des pièces mobiles.

7° -Avant d'exécuter quelconques opération d'installation, réglage, entretien de l'installation, couper la tension avec l'interrupteur magnétothermique approprié connecté en amont.

**ATTENTION - UNE INSTALLATION INCORRECTE PEUT CAUSER DE GRANDS DOMMAGES**

L'ENTREPRISE ALLMATIC N'ACCEPTE AUCUNE RESPONSABILITÉ pour des dommages éventuels provoqués par le manque d'observation lors de l'installation des normes de sécurité et lois actuellement en vigueur.

## GARDER MODE D'EMPLOI

### INSTRUCTIONS TRÈS IMPORTANTES EN MATIÈRE DE SÉCURITÉ POUR L'INSTALLATION

1° - Si la centrale électrique ne dispose d'aucun interrupteur, il faut en installer un de type magnétothermique en amont de cette dernière (omnipolaire avec ouverture minimale des contacts correspondant à 3mm); la marque de cet interrupteur devra être en conformité avec les normes internationales. Ce dispositif doit être protégé contre toute remise en fonction accidentelle (ex. en l'installant dans un coffre fermant à clé).

2° -En ce qui concerne la section et le type des câbles, le conseil de la A M est celui d'utiliser un câble de type NP107VVF présentant une section minimale de 1,5mm<sup>2</sup> et, quoi qu'il en soit, de se conformer à la norme IEC 364, ainsi qu'aux normes d'installation en vigueur dans le pays de destination.

3° - Positionnement d'un éventuel jeu de photocellules : le faisceau des photocellules ne doit pas être à une hauteur supérieure à 70 cm du sol et 20 cm du bord du vantail. Leur correct effectivité fonctionnement doit être vérifié terminant l'installation, selon le point de la 7.2.1 de la EN 12445.

4° - Afin de satisfaire aux limites imposées par la norme EN 12453, si la force d'impact dépasse la limite de 400N, il sera nécessaire de détecter une présence sur la hauteur totale du portail (jusqu'à un maximum de 2,5m) -Les cellules photoélectriques dans ce cas-ci doivent être s'appliquent extérieurement entre les colonnes et intérieurement pour toute la course de la pièce de mobil chaque 60÷70cm pour toute la taille de la colonne de la porte jusqu'à un maximum de 2,5m (EN 12445 point 7.3.2.1)

N.B.:La mise à terre de l'installation est obligatoire. Les données figurant dans le présent manuel sont fournies à titre purement indicatif. La ALLMATIC se réserve le droit de les modifier à tout moment, sans aucun préavis. Effectuer l'installation en conformité avec les normes et les lois en vigueur.

## LAYOUT SYSTEME

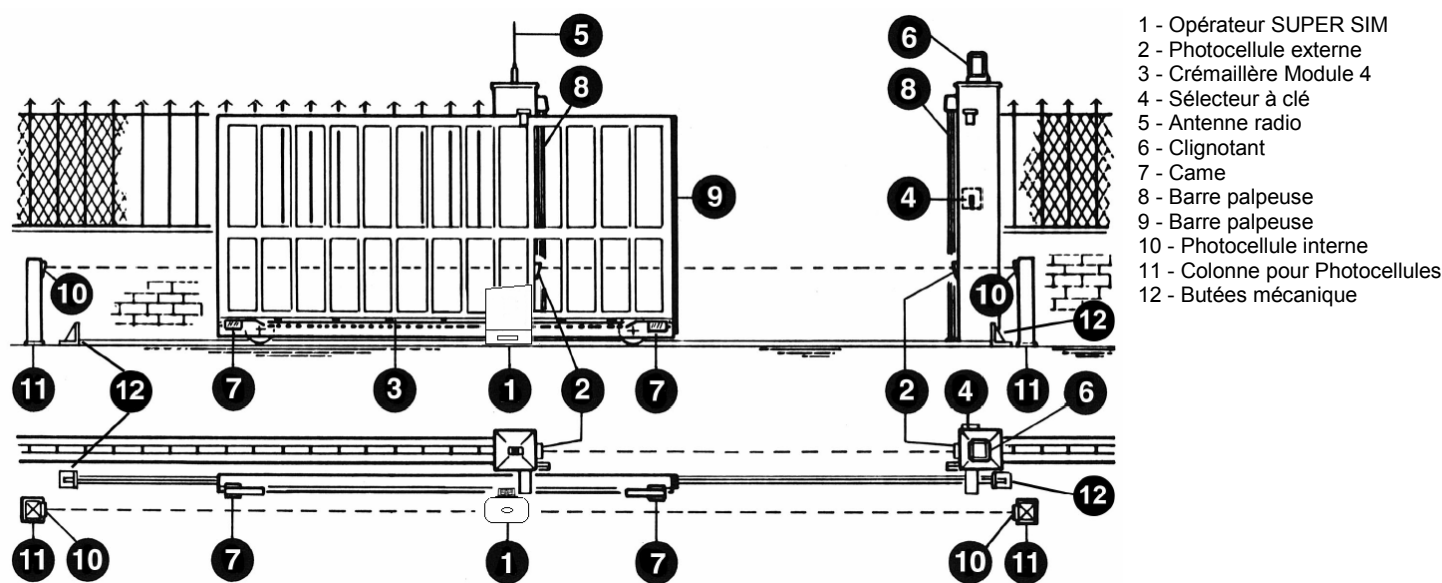

## DONNÉES TECHNIQUES

Moteur irréversible pour portes coulissantes avec poids maximal de 1000 kgs. L'irréversibilité de cet opérateur permet que la porte n'ait pas besoin de serrure électrique pour une fermeture efficace.

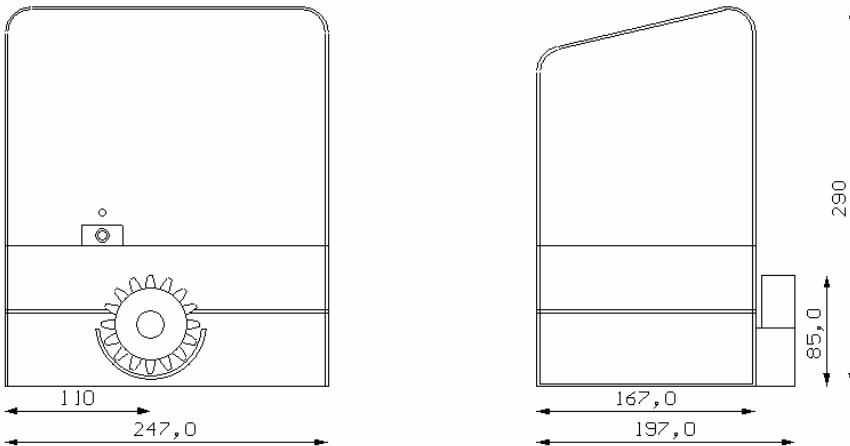

Caratteristiche tecniche		Super SIM
Alimentation	(Vac 50Hz)	230
Absorption	(A)	1.7
Puissance du moteur	(W)	330
Poids maxi. du portail	(Kg)	1000
Condensateur	(µF)	12.5
Vitesse	(m/min)	10
Tours moteur	(rpm)	1400
Service	(%)	50
Degré de protection	(IP)	44
Poids de l'opérateur	(Kg)	10.5
Bruit	(dBA)	<30
Intervention thermique	(°C)	140
Vitesse à vide	(m/min)	10

## INSTALLATION SUPER SIM

CONTRÔLE AVANT L'INSTALLATION  
- LA PORTE DOIT SE DÉPLACER SANS FRICTION.

ATTENTION : Il est obligatoire de conformer le portail aux normes et lois dans. Le portail peut être automatisée seulement s'il est dans un bon état et s'il est conforme à la norme EN 12604.

- Le battant ne doit pas avoir de portes pour piéton. Dans le cas contraire des précautions appropriées doivent être prises selon le point 5.4.1 de l'EN 12453 (par exemple pour bloquer le mouvement du moteur quand la porte est ouverte, grâce à un micro commutateur convenablement connecté à l'unité de commande).
- Vous ne devez pas produire des points de prise au piège (par exemple entre le portail ouvert et le mur).
- Outre aux fins de course présent sur l'unité, il est indispensable qu'aux positions extrême de la course soit présent une butée mécanique fixe qui arrête le portail dans le cas d'un mauvais fonctionnement des fins de course. Pour cela, la butée mécanique doit être dimensionner pour supporter la poussée statique du moteur et l'énergie cinétique de celui-ci.
- Les colonnes de la porte doit avoir quelques guides d'anti-déraillement sur la partie supérieure pour éviter des sorties involontaires.

ATTENTION : Enlevez les arrêts mécaniques du type décrit dans l'image. Aucun arrêt mécanique ne doit exister au fond de la porte parce qu'ils ne sont pas assez sûre.

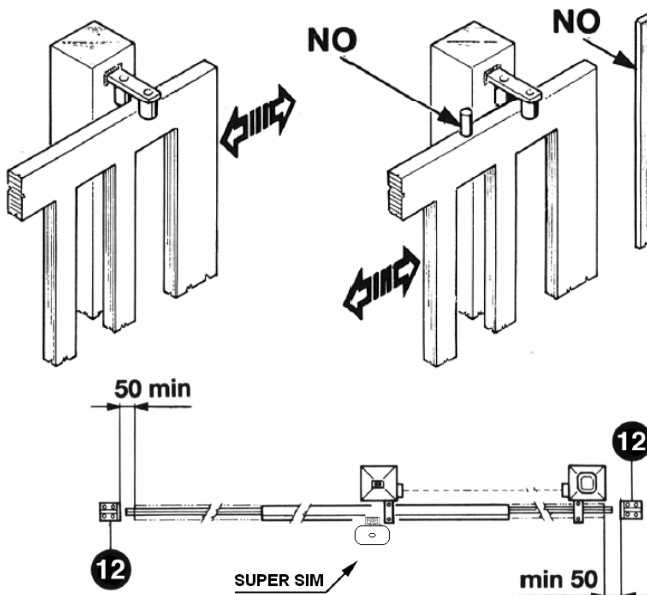

Parties à installer conformément à la norme EN12453

TYPE DE COMMANDE	USAGE DE LA FERMETURE		
	Personne expertes (au dehors d'une zone publique*)	Personne expertes (zone publique)	Usage illimité
homme presente	A	B	non possible
impulsion en vue (es. capteur)	C ou E	C ou E	C et D, ou E
impulsion hors de vue (es. boîtier de commande)	C ou E	C et D, ou E	C et D, ou E
automatique	C et D, ou E	C et D, ou E	C et D, ou E

\* exemple typique: fermetures qui n'ont pas d'accès à un chemin public

A: Touche de commande à homme present (à action maintenue)

B: Sélecteur à clef à homme mort

C: Réglage de la puissance du moteur.

D: Dispositif de limitation des forces

E: Cellules photo-électriques (Appliquer chaque 60÷70cm pour toute la taille de la colonne de la porte jusqu'à un maximum de 2,5m - EN 12445 point 7.3.2.1).

## SYSTÈME OUVRANT AVEC LEVIER

En cas d'absence d'alimentation électrique, le moteur pourra être ouvert en tournant dans le des aiguille d'une montre la clef appropriée fournie (voir le dessin) et en tirant le levier à 90 °).

Pour bloquer le moteur, reporter de nouveau le levier dans la position initiale et tournez la clé dans le sens anti-horaire



## INSTALLATION

### ASSEMBLAGE DE LA CRÉMAILLÈRE GALVANISÉE

- Débloquer le moteur et positionner le portail en ouverture totale.
- Visser les cliquets à chaque élément du support en ayant le soin pour les mettre sur la partie supérieure de la fente.
- Appuyer la partie de crémaillère au pignon du moteur, mettre à niveau et souder les cliquets à la porte, répète l'opération décrite ci-dessus pour les éléments restants du support.
- Vérifier que tous les éléments soient parfaitement alignés et que la porte face sa course sans résistance; il est important que la crémaillère soit soulevée de 1-2 millimètres pour éviter que le poids de la porte soit sur le pignon du moteur.

**Pour les crémaillères en NYLON, procéder en vissant directement la crémaillère sur le portail**

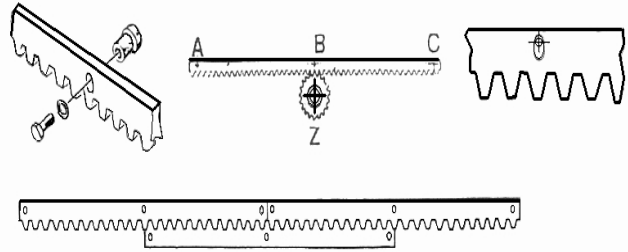

### INSTALLATION DES CAMES

1. Visser les cames en acier angulaire fourni.
2. Insérer ceux-ci sur la crémaillère de manière à ce que le portail n'ait pas heurter les butées mécanique **qui doivent être présent**.

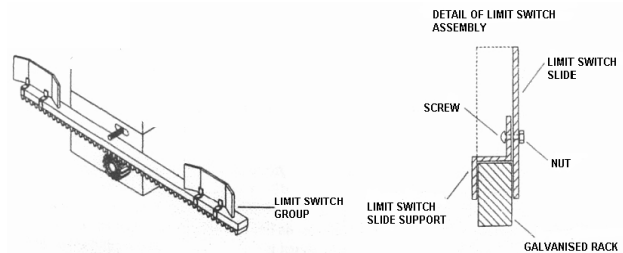

### INSTALLATION DU MOTEUR

Préparer un espace de ciment à niveau relevé de 40-50 millimètres au moins. Prévoir la sortie de 2 tubes flexibles pour le passage des câbles électriques en correspondance de la partie de l'accès au moteur. SIM SUPER pourra être fixé à terre ou sur la plaque de soutien par 4 ancrages en correspondance des trous prédisposés A-B-C-D. La plaque de soutien (si utilisée) pourra être fixée à terre dans la correspondance aux trous prédisposés 1 2 3 4.

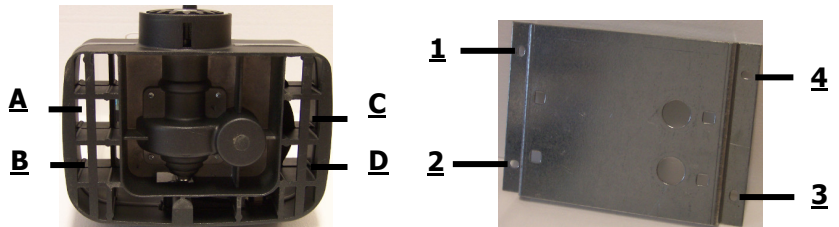

### LA MAINTENANCE

SUPERSIM n'a pas besoin de maintenance particulière, vérifie périodiquement les dispositifs de sécurité. La périodicité moyenne de maintenance est de 1 an; lubrifiez avec le graisseur les roues de la porte.

### AVERTISSEMENT

- Manipuler le moteur avec soin pendant les phases d'assemblage et démontage de leurs propres sièges pour éviter des incidents à qui le manipule ou à d'éventuelle personne, le poids du moteur est de 9 Kg.
- En cas de maintenance, débranchez le moteur du réseau électrique avec le commutateur différentiel. S'abstenir de n'importe quelle intervention et appeler un technicien autorisé.
- Ne pas toucher le moteur avec les mains humides.
- Dans le cas où le moteur a été utilisé de la façon intensive, ne touchez pas le moteur si vous n'êtes pas sûrs qu'il est froid.
- Rester loin du rayon d'action du portail quand il est en le mouvement.
- Actionner le portail seulement quand il est complètement visible.
- La vitesse de déplacement du portail ne doit pas excéder 12m/min en conformité avec l'UNI 8612 normes.

**Pour l'installation, se conformer aux normes et législations anti-accident UNI 8612 et CEI en vigueur.**

**Prévoir dans tous les cas un commutateur différentiel de 16A et seuil de 0,030 A**

**l'installation doit être effectuée seulement par un personnel qualifiée, respectant ce qui est prévu par la loi 46 du 5 mars 1990 et toutes les modifications et intégrations successives .**

**GARANTIE** - La garantie du producteur a une validité conforme aux dispositions de la loi à compter de la date estampillée sur le produit et se limite à la réparation ou substitution gratuite des pièces reconnues par le fabricant comme défectueuses pour cause de défaut des caractéristiques essentielles des matériaux ou pour cause de défaut d'usinage. La garantie ne couvre pas les dommages ou défauts dus aux agents externes, à tout manque d'entretien, toute surtension, usure naturelle, tout choix inadapté du type de produit, toute erreur de montage, ou autres causes non imputables au producteur. Les produits modifiés ne seront ni garantis ni réparés.

Les données reportées sont purement indicatives. Le producteur ne pourra en aucun cas être reconnu comme responsable des réductions de portée ou diffusions dues à toute interférence environnementale. La responsabilité du producteur pour les dommages subis par toute personne pour cause d'accidents de toute nature dus à un produit défectueux, est limitée aux responsabilités visées par la loi italienne.