

Mod. SUPER SIM 24V



OPERATORE IRREVERSIBILE PER CANCELLI SCORREVOLI
OPERATEUR IRREVERSIBLE POUR PORTAILS COULISSANTES
IRREVERSIBLE OPERATOR FOR SLIDING GATES
SELBSTHEMMENDER TORANTRIEB FÜR SCHIEBETOREN
OPERADOR IRREVERSIBLE PARA VERJAS CORREDERAS



IMPORTANTES INSTRUCCIONES DE SEGURIDAD PARA LA INSTALACIÓN KIT

-CUIDADO

UNA INCORRECTA INSTALACIÓN PUEDE CAUSAR GRAVES DAÑOS

SEGUIR TODAS LAS INSTRUCCIONES DE INSTALACIÓN

1° -Este manual de instrucciones está exclusivamente dirigido a personal especializado que conozca los criterios de construcción y de los dispositivos de protección contra accidentes con cancelas, puertas y portales motorizados (atenerse a las normas y a las leyes vigentes).

2° -El instalador tendrá que dar al utilizador final un manual de instrucciones de acuerdo con la EN 12635.

3° -El instalador antes de proceder con la instalación tiene que hacer una análisis de los riesgos del cierre automatizado final y la puesta en seguridad de los puntos identificados como peligrosos (siguiendo las normas EN 12453 / EN 12445).

4° -El cableaje de los varios componentes eléctricos externos al operador (por ejemplo fotocélulas, los intermitentes, etc) tiene que ser efectuado según la EN 60204-1 y a las modificaciones sucesivas aportadas por el punto 5.2.2 della EN 12453.

5° -El eventual montaje de un panel de mandos para la gestión del movimiento manual tiene que ser efectuado posicionando el panel en modo que quién lo accione no se encuentre en una posición peligrosa; además se tiene que hacer en modo que el riesgo de accionamiento accidental de los pulsadores sea mínimo.

6° -Tener los mandos del automatismo (panel de mandos, mando a distancia, etc.) lejos del alcance de los niños. Los mandos tienen que ser puestos a una altura mínima de 1,5mt del suelo y fuera del radio de acción de las partes móviles.

7° -Antes de ejecutar cualquier operación de instalación, ajuste o mantenimiento del sistema, quitar la corriente accionando el respectivo interruptor magnetotérmico conectado antes del mismo.

LA EMPRESA ALLMATIC NO ES RESPONSABLE por eventuales daños provocados por la falta de respeto de las normas de seguridad, durante la instalación y de las leyes actualmente vigentes.

CONSERVAR CUIDADOSAMENTE ESTAS INSTRUCCIONES

1° -En el caso de que no sea previsto en la central eléctrica, instalar antes de la misma, un interruptor de tipo magnetotérmico (omnipolar con una abertura mínima de los contactos de 3mm) que dé un sello de conformidad con las normas internacionales. Este dispositivo tiene que estar protegido contra cierres accidentales (por ejemplo instalándolo dentro de un panel cerrado a llave).

2° -Para la sección y el tipo de los cables, la ALLMATIC aconseja utilizar cables de tipo H05RN-F con sección mínima de 1,5mm² e igualmente atenerse a la norma IEC 364 y a las normas de instalación del propio País.

3° -Posicionamiento eventual de un par de fotocélulas. El rayo de las fotocélulas no debe estar a más de 70 cm de altura desde el suelo y a una distancia de la superficie de movimiento de la puerta, no superior a 20 cm. El correcto funcionamiento tiene que ser controlado al final de la instalación de acuerdo con el punto

7.2.1 de la EN 12445.

4° -Para satisfacer los límites impuestos por la EN 12453, si la fuerza de punta supera el límite normativo de 400 N, es necesario recurrir al control de presencia activa en toda la altura de la puerta (hasta a 2,5m max). Las fotocélulas en este caso se tienen que colocar en el exterior entre las columnas y en el interior por todo el recorrido de la parte móvil cada 60+70cm en toda la altura de las columnas de la cancela hasta un máximo de 2,5m (EN 12445 punto 7.3.2.1) -es. columnas altas de 2,2mt => 6 par de fotocélulas -3 internas y 3 externas (mejor si están provistas de sincronismo -6 FIT SYNCRO con 2 TX SYNCRO).

PS.:Es obligatorio la puesta a tierra del sistema.

Los datos descritos en el presente manual son solamente indicativos. La ALLMATIC se reserva de modificarlos en cualquier momento. Realizar el sistema respetando las normas y las leyes vigentes.

DISPOSICIÓN DE LA INSTALACIÓN

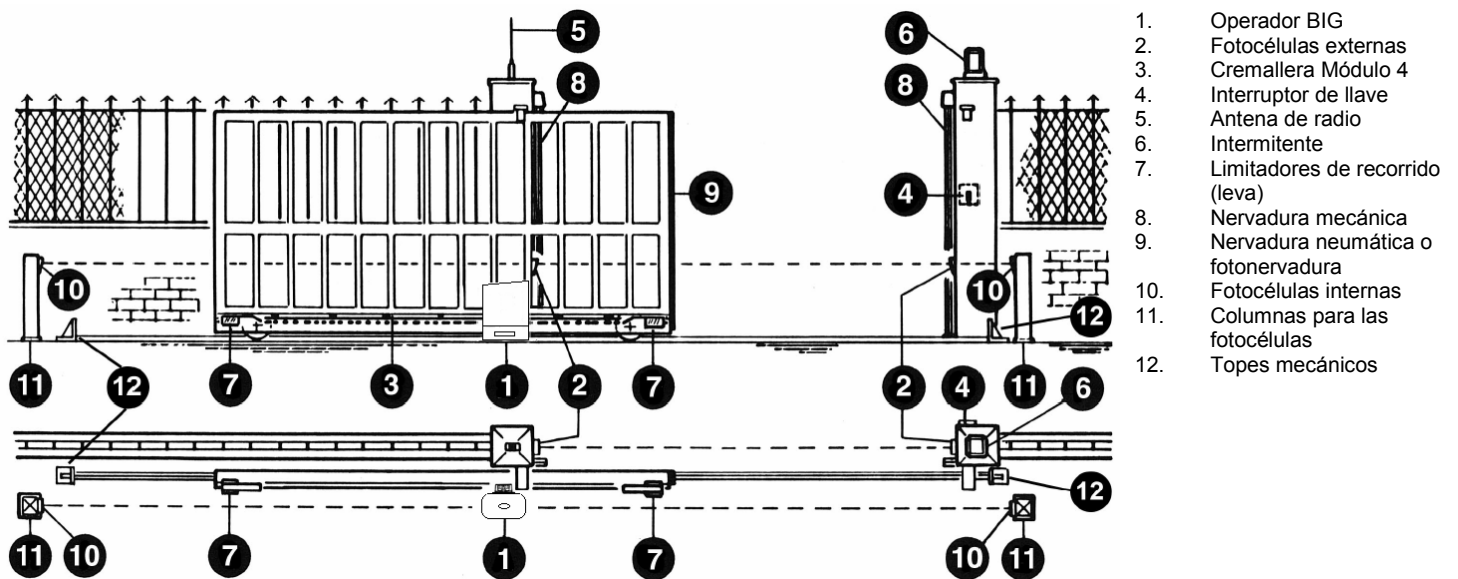

1. Operador BIG
2. Fotocélulas externas
3. Cremallera Módulo 4
4. Interruptor de llave
5. Antena de radio
6. Intermitente
7. Limitadores de recorrido (leva)
8. Nervadura mecánica
9. Nervadura neumática o fotonervadura
10. Fotocélulas internas
11. Columnas para las fotocélulas
12. Topes mecánicos

DATOS TECNICOS

Operador irreversible para cancelas correderas de peso máximo de 1000 Kg.
La irreversibilidad de este operador permite que la cancela no necesite ningún tipo de cerradura eléctrica por un cierre eficaz.

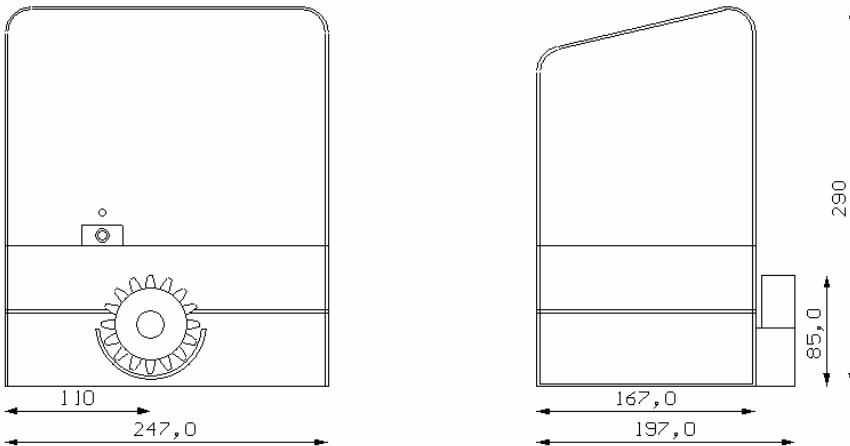

Datos técnicos		Super SIM 24
Alimentación	(Vcc)	230
Absorción	(A)	1.3
Potencia motor	(W)	330
Peso máx cancela	(Kg)	1000
Velocidad	(m/min)	12
Giros motor	(rpm)	1800
Servicio	(%)	60
Grado de protección	(IP)	44
Peso operador	(Kg)	9
Ruido	(dBA)	<30

INSTALACION SUPER SIM

CONTROL PRE- INSTALACION

- LA CANCELA DEBE MOVERSE SIN FRICCIONES

ATENCIÓN: Es obligatorio uniformar los datos de la cancela a las normas y leyes en vigor. La cancela puede ser automatizada sólo si está en buenas condiciones y si responde a la norma EN 12604.

- La hoja no debe presentar puertas peatonales. En caso contrario será necesario tomar las oportunas precauciones en acuerdo con el punto 5.4.1 de la EN 12453 (por ejemplo obstaculizar el movimiento del motor cuando la puerta está abierta, gracias a un micro-interruptor oportunamente conectado en el cuadro de control).

- No se deben producir puntos de captura (por ejemplo entre hoja abierta de la cancela y verja).

- A más de los finales de carrera presentes en las unidades, es necesario que a cada una de las dos posiciones extremas de la carrera sea presente un paro mecánico fijo que pare la cancela en el caso de mal funcionamiento de los finales de carrera.

A tal fin el paro mecánico debe ser dimensionado para soportar el empuje estático del motor más la energía cinética de la cancela.

- Las columnas de la cancela deben tener superiormente unas guías anti-descañillamiento para evitar desenganches involuntarios.

ATENCIÓN: Eliminar paros mecánicos del tipo descrito en la imagen. No deben ser presentes paros mecánicos encima a la cancela ya que no son suficientemente seguros.

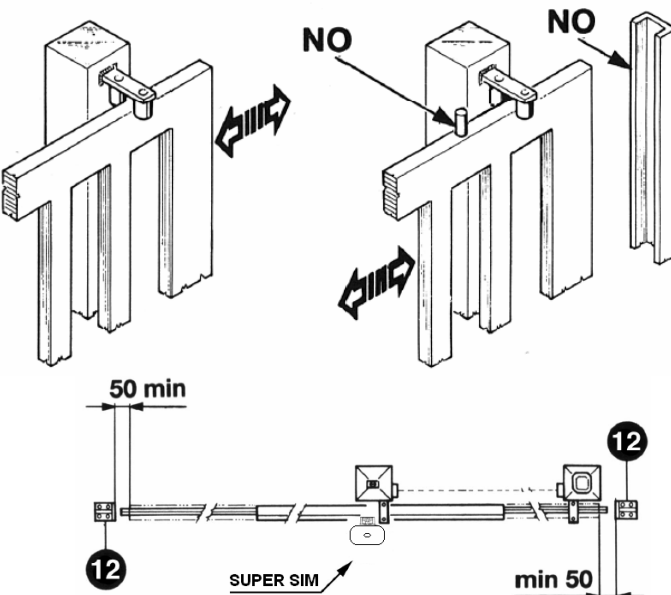

Componentes a instalar según la norma EN12453

TIPO DE MANDO	USO DEL CIERRE		
	Personas expertas (fuera de un área pública)*	Personas expertas (área pública)	Uso ilimitado
en presencia de alguien	A	B	non posivel
con impulsos a la vista (ej. sensor)	C o E	C o E	C e D, o E
con impulso no a la vista (ej. telemando)	C o E	C e D, o E	C e D, o E
automatico	C e D, o E	C e D, o E	C e D, o E

*un ejemplo típico son los cierres que no dan a la calle.
A: Pulsador de mando en presencia de alguien, (es decir con acción mantenida),
B: Interruptor de llave en presencia de alguien
C: Regulación de la fuerza del motor.
D: Nervaduras
E: Fotocélulas, (Da aplicarse cada 60±70cm por toda la altura de la puerta hasta un máximo de 2,5m (EN 12445 punto 7.3.2.1).

SISTEMA DE DESBLOQUEO A PALANCA

En caso de falta de energía eléctrica, el motoreductor podrá ser desbloqueado girando la palanca apropiada en sentido horario (hacia la derecha) y tirando la palanca a 90°.

Para bloquear el motor recolocar la palanca de desbloqueo en la posición inicial y girar la llave en sentido anti-horario.



INSTALACION

INSTALACION DE LA CREMALLERA GALVANIZADA

- Desbloquear el motoreductor y colocar la cancela en apertura total
- Atornillar los pestillos a cada elemento de cremallera haciendo atención de posicionarlos en la parte superior del ojal.
- Apoyar la parte de cremallera al piñón del motor, poner en bolla y soldar los pestillos a la cancela, repetir la operación descrita encima para los elementos de cremallera que quedan de instalar.
- Verificar que todos los elementos sean perfectamente alineados y que la cancela efectue su carrera sin resistencia; es importante que toda la cremallera sea levantada de 1 o 2 mm. para evitar que el peso de la cancela incumba sobre el piñón del motor.

Para la cremallera en NYLON proceder atornillando directamente la cremallera a la cancela.

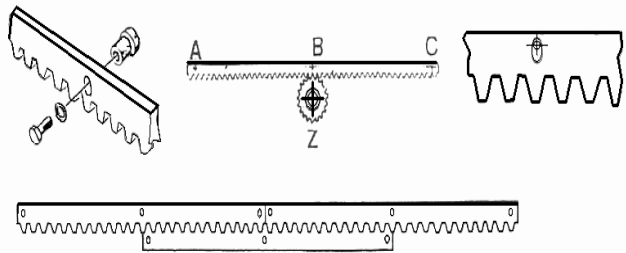

INSTALACION CHAPAS PARA FINALES DE CARRERA

1. Atornillar las chapas a los angulares en equipo,
2. Insertar los mismos en la cremallera metálica en manera tal que la cancela no vaya a chocar los paros mecánicos de los cuales debe ser equipada.

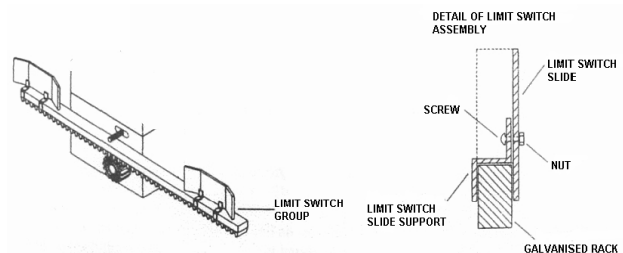

INSTALACION DEL MOTOREDUCTOR

Predisponer una area de cemento en bolla sobrelevada de la tierra de almenos 40-50 mm.
Prever la salida de dos tubos flexibles por el pasaje de los cables eléctricos en correspondencia de la parte de acceso del motoreductor.
El SUPER SIM podrá ser fijado a la tierra o a la contreplaca a travez de 4 anclajes en correspondencia de los agujeros predispuestos A-B-C-D.
La contreplaca (si utilizada) podrá ser fijada a la tierra en correspondencia de los agujeros predispuestos 1-2-3-4.

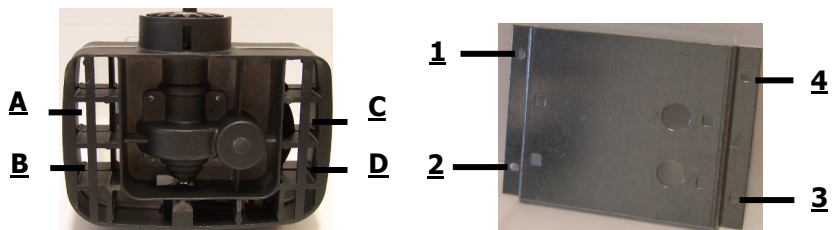

MANUTENCION

El motoreductor SIM no necesita de una particular manutencion, controlar periodicamente los dispositivos de seguridad. La periodicidad media de manutencion es de: 1 año; lubricar con lubricador las ruedas de la cancela.

ADVERTENCIAS

- Manipular con cuidado el motoreductor durante las fases de instalación y desmontaje de sus propias sedes para evitar accidentes a quien lo maneja o a eventuales personas presentes, el peso del motoreductor es de más o menos 9 Kg.
- En caso de manutención desconectar el motoreductor de la red eléctrica a travez del interruptor diferencial. Abstenerse de cualquiera intervención y llamar un técnico autorizado.
- No tocar el motoreductor con manos mojadas.
- No tirar el cable de alimentación.
- En caso en que el motoreductor sea estado utilizado en manera intensiva no tocar el motor sin estar seguros que sea refrigerado.
- Mantenerse fuera del radio de acción de la cancela si ella está en movimiento.
- Accionar la cancela sólo cuando es completamente visible.
- La velocidad de deslizamiento de la hoja no debe superar los 12m/min. en obtemperancia a las normas UNI8612.

Para la instalación seguir las normas anti-infortunios UNI 8612 y CEI en vigor.

En todos casos prever un interruptor diferencial de 16° y umbral 0,030 A.

La instalación tendrá que ser efectuada sólo por personal profesionalmente calificado, en respecto a cuanto previsto de la ley nr.46 del 5 marzo 1990 y sucesivas modificaciones y integraciones.

GARANTIA - La garantía del fabricante tiene validez en terminos legales a partir de la fecha impresa y se limita a la reparacion o sustitucion gratuita de las piezas reconocidas como defectuosas por falta de cuidados esenciales en los materiales o por defectos de fabricacion. La garantía no cubre danos o defectos debidos a agentes externos, defectos de mantenimiento, sobrecarga, desgaste natural, eleccion inexacta, error de montaje u otras causas no imputables al fabricante. Los productos manipulados no seran objeto de garantía y no seran reparados. Los datos expuestos son meramente indicativos. No podra imputarse ninguna responsabilidad por reducciones de alcance o disfunciones debidas a interferencias ambientales. La responsabilidad a cargo del fabricante por danos derivados a personas por accidentes de cualquier tipo ocasionados por nuestros productos defectuosos, son solo aquellos derivados inderogablemente de la ley italiana.