

Motoréducteur électromécanique à installation interne.
Motoreductor electromecánico para montaje interno.

MADE IN ITALY



Motoréducteur BAS
 Motoreductor BAS

Radiocommande
 Mando

Motoréducteur électromécanique BAS à basse tension pour l'actionnement de portes basculantes à utilisation domestique.

Motoreductor electromecánico BAS a baja tensión para el accionamiento de puertas basculantes.

- > Simple: Fins de course réglables en ouverture et fermeture
- > Pratique: grâce à la possibilité du déblocage du moteur avec une confortable poignée
- > Compact: centrale avec récepteur radio et lumière de courtoisie en dotation

- > Simple: finales de carrera regulables en apertura y cierre
- > Práctico: gracias a la posibilidad de instalar el desbloqueo con manija
- > Compacto: central de mando con radio receptor y luz de cortésia incorporados

Sophisticated central with speed reductions in opening and closing.
Sofisticada central de mando con paros suaves ajustables en apertura y cierre.

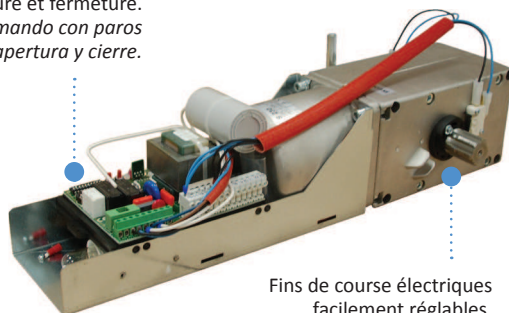

Fins de course électriques facilement réglables.
Finales de carrera eléctricos fácilmente ajustable.

Lumière de courtoisie
 Luz de cortésia



Déblocage confortable d'urgence avec poignée.
 Cómodo desbloqueo de emergencia.

Caractéristiques techniques / Características técnicas

BAS 230

Alimentation / Alimentación		230 Vac - 50 Hz
Alimentation moteur / Alimentación motor		230 Vac - 50 Hz
Absorption moteur / Absorción motor	(A)	1.3
Puissance moteur / Potencia motor	(W)	250
Dimension maximum de la porte / Dimensión máxima puerta	(m ²)	10
Condensateur / Condensador	(μF)	12.5
Couple maximum / Par máximo	(Nm)	200
Temps ouverture/fermeture / Tiempo apertura-cierre	(sec)	15
Service / Servicio	(%)	50
Degré de protection / Grado de protección	(IP)	30
Centrale de commande / Central de mando		ERMES2

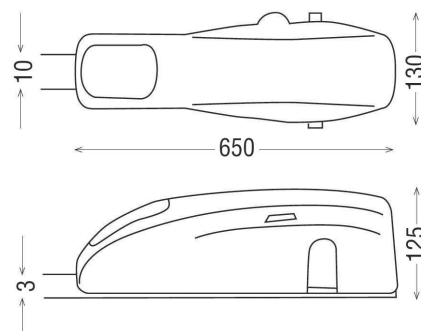



L'automatisation du garage pour un vrai confort et sécurité.

El automatismo del garage para una gran comodidad y seguridad.

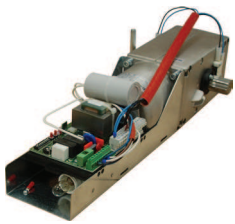

BAS 230 Motoréducteur électromécanique irréversible 230 Vac complet de centrale, module radio et lumière de courtoisie. Centrale ERMES2 avec récepteur radio incorporé. Apprentissage simple et rapide, ralentissement en ouverture et fermeture, friction électronique réglable, gestion indépendante de la course d'ouverture et de fermeture.

BAS 230 *Motoreductor electromecánico irreversible 230 Vac completo de central de mando ERMES2 incorporada con radio receptor y luz de cortesía. Regulación de par electrónico, ralentización en apertura y cierre regulables, gestión independiente del recorrido de apertura y cierre.*

Cod.

BAS230 avec centrale
BAS230 moteur seulement

*BAS230 con central de mando
BAS230 solo motor*

12007200
64000210

Nota: Pour les portes avec surface supérieure à 8 m² et jusqu'à 16 m², 2 moteurs doivent être installés latéralement. Dans ce cas, il est possible l'installation de la porte piéton.

Nota: para puertas con superficie mayor de 8m² y hasta 16m², deben ser instalados 2 motores ubicados lateralmente; en este caso es posible el montaje de la puerta peatonal.

ACCESSOIRES / ACCESORIOS



Longeron de fixation, longueur 150 cm, en acier galvanisé.

Estribo de fijación, longitud 150 cm, en acero galvanizado.

64100070



Dispositif de déblocage SB-COR à poignée avec cordon.

Dispositivo de desbloqueo SB-LEV a manija con cordel.

64102100



Set complet KIT1 avec bras courbes.

Set completo KIT1 con brazos curvos.

64100060



Set complet KIT2 avec bras droits.

Set completo KIT2 con brazos rectos.

64100061



Set complet KIT3 avec bras droits pour deux moteurs.

Set completo KIT3 con brazos rectos para dos motores.

64100062



Set complet KIT4 avec bras courbes pour deux moteurs.

Set completo KIT4 con brazos curvos para dos motores.

64100063