

## CT ACTION 09



Centralina per portoni sezionali  
Guida per l'installazione

CE

**AM** ALLMATIC

## 1. Introduzione

ACTION 09 è una centralina dedicata alla movimentazione di portoni sezionali mossi da motore a 24Vcc con encoder. La coesistenza di vari tipi di sicurezze, quali ad esempio il controllo della corrente assorbita dal motore ed il controllo della velocità, permette un rapido intervento nella prevenzione antischiacciamento. La particolare tecnologia utilizzata consente l'apprendimento e la regolazione dinamica degli sforzi richiesti al motore nel normale funzionamento. La gestione della posizione tramite encoder montato sul motore ne consente l'utilizzo in assenza di finecorsa elettrici. ACTION 09 possiede ingressi dedicati al collegamento dei finecorsa, del pulsante passo-passo, del pulsante per pedonale, dell'orologio, dei fotodispositivi e dello stop di sicurezza oltre all'uscita per lampeggiante 24Vac. La centrale permette la regolazione tramite trimmer del tempo di richiusura automatica e della forza esercitata dal motore.

**ATTENZIONE: la centralina ACTION 09 deve essere utilizzata con i trasformatori TCT50 (230Vac) o TCT34 (120Vac)**

## 2. Configurazione

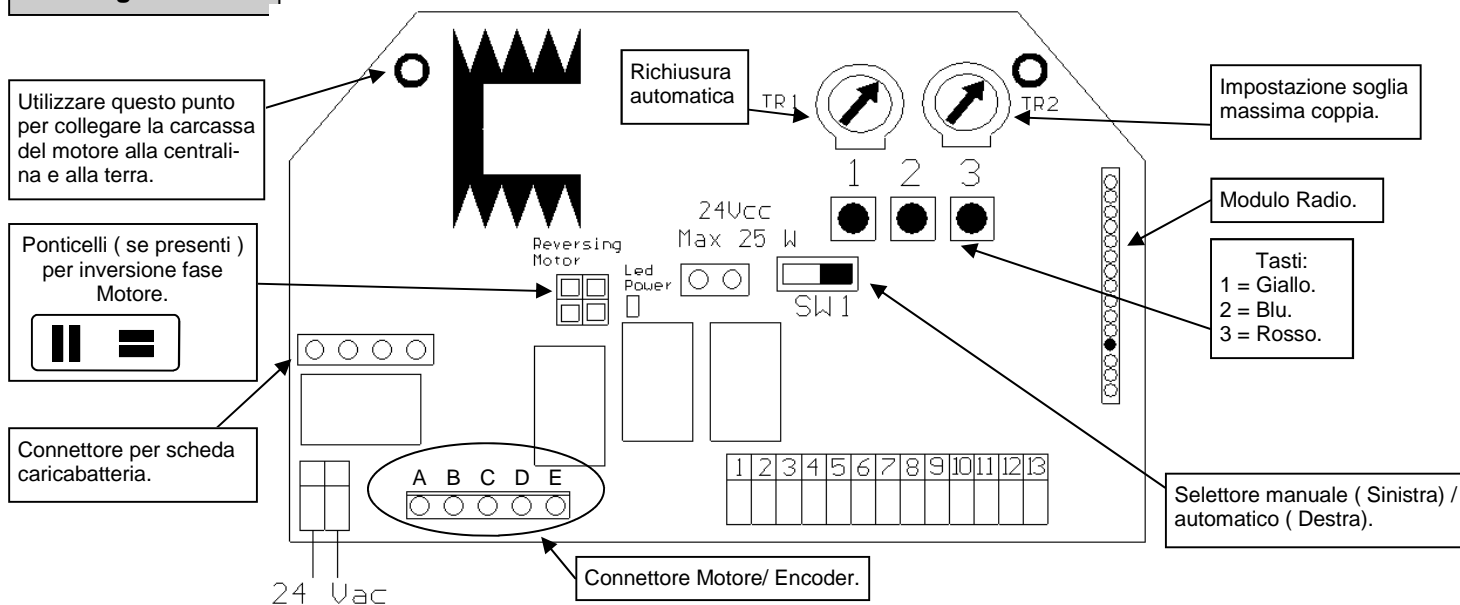

## 3. Collegamenti elettrici

Morsetto	Funzione	Impostazione
1 - 2	Uscita lampeggiante	Out: 24 Vac 25W MAX
3	Positivo alimentazione TX & RX fotocellula	Out: +24Vcc
4	Negativo alimentazione TX fotocellula	Out: GND TX
5	Negativo alimentazione RX fotocellula e comune pulsanti e sicurezze	Out: GND RX Comune
6	Ingresso finecorsa chiusura	Norm. Chiuso (NC)
7	Ingresso finecorsa apertura	Norm. Chiuso (NC)
8	Ingresso pulsante STOP	Norm. Chiuso (NC)
9	Ingresso contatto RX fotocellula	Norm. Chiuso (NC)
10	Ingresso pulsante di pedonale / Orologio	Norm. Aperto (NA)
11	Ingresso pulsante di passo passo	Norm. Aperto (NA)
12	Ingresso schermo antenna	GND
13	Ingresso antenna	Antenna

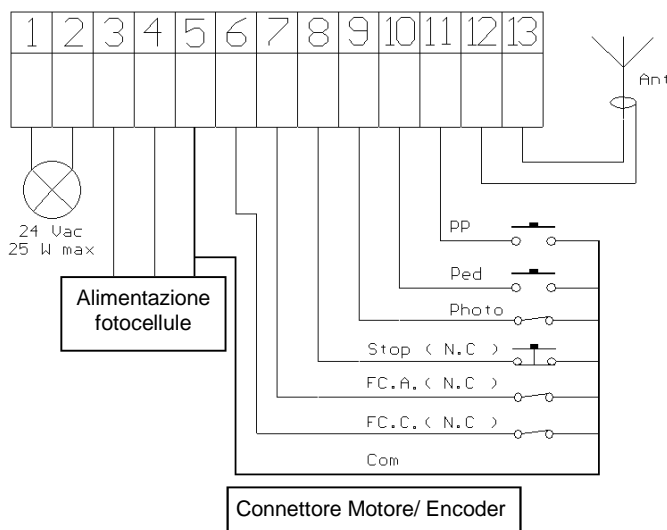

**Qualunque contatto Normalmente Chiuso (N.C.) deve essere ponticellato al comune se non utilizzato.**

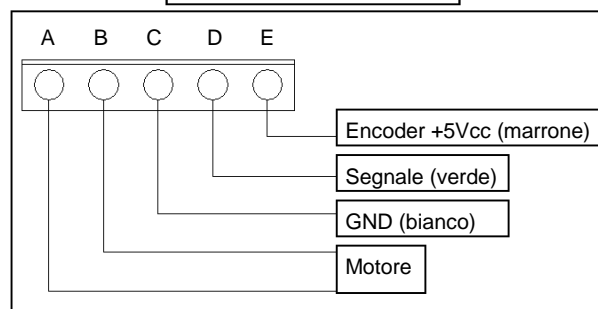
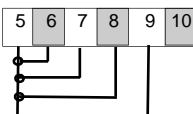

**Nota: Corrispondenza colori valida solo per motore PRAKT.**

Al fine di ottenere un corretto funzionamento degli accessori (fotodispositivi in particolare) collegati alla centralina è molto importante che tutto il sistema (motore + centralina) abbia un unico riferimento di massa. Si deve quindi collegare con un cavetto la carcassa del motore e la centralina nel punto indicato in figura. Se si dispone poi di una buona terra è opportuno collegare ad essa tutto il sistema.

## 4. Impostazioni.

Questo capitolo contiene importanti informazioni per una sicura e corretta installazione. Seguire scrupolosamente tutte le istruzioni in quanto un errato montaggio può comportare rotture o malfunzionamenti dell'automazione.

**ATTENZIONE:** prima di iniziare la programmazione dell'automazione disattivare tutte le serrature del portone (maniglia sbloccata, serratura aperta).

### 4.1 Controlli preliminari

Prima di dare alimentazione al sistema, controllare tutti i cablaggi effettuati. In particolare controllare che non ci siano fili spellati, cortocircuiti tra fili e che tutti gli accessori siano collegati alla morsettiera nei punti indicati nello schema di pagina precedente.

Una volta data alimentazione:

1. Verificare che non ci siano attriti eccessivi; a questo scopo sbloccare la slitta e con le dovute precauzioni muovere manualmente il serramento in apertura ed in chiusura prendendolo nel punto di ancoraggio dell'asta al serramento stesso.  
La forza necessaria per compiere questa azione non deve superare i 15Kg (150N).
2. Verificare che il led POWER sia acceso fisso ed il serramento sia in posizione di chiusura.
3. Verificare che il modulo radio sia inserito.
4. Verificare il collegamento dei motori e degli encoder seguendo la procedura descritta di seguito;  
Questa procedura permette di verificare il senso di rotazione dei motori, eventuali inceppamenti o malfunzionamenti durante il movimento dell'anta. È importante eseguire questo controllo per evidenziare errori di cablaggio o quant'altro possa pregiudicare un normale funzionamento.

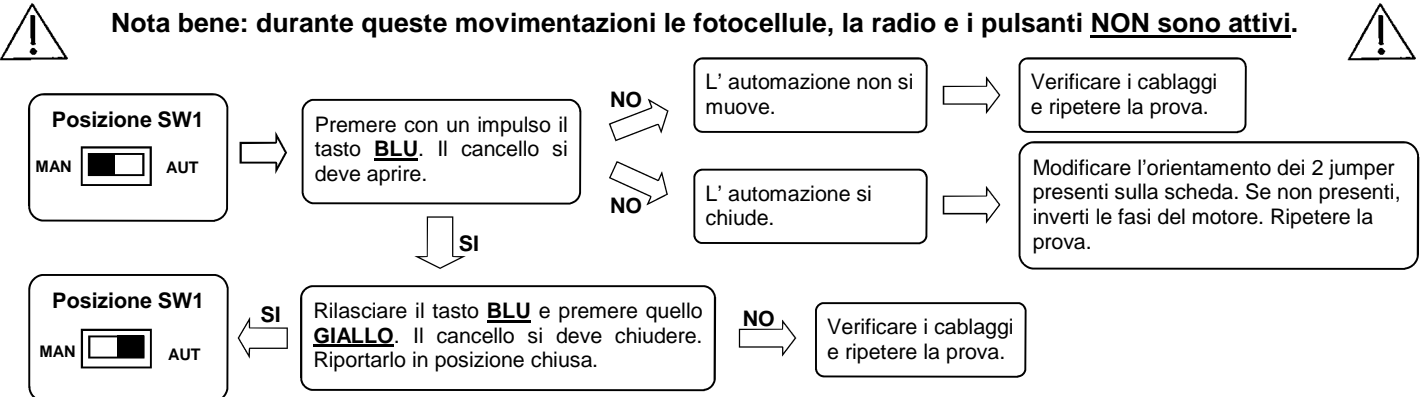

### 4.2 Movimentazione manuale

Questa procedura va effettuata SOLO dall'installatore e SOLO durante la messa in opera del sistema. Questa movimentazione deve essere eseguita solo in particolari condizioni in cui non sia possibile riportare il serramento in posizione di chiuso in modalità automatica.

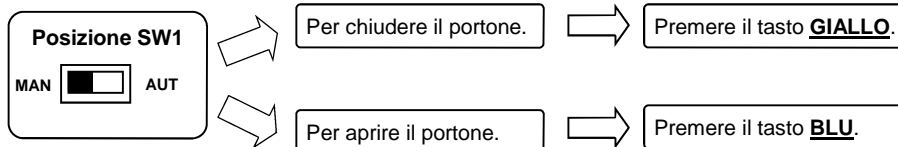

**ATTENZIONE:** La riattivazione della modalità automatica (AUT) comporta l'utilizzo della posizione raggiunta come posizione di chiusura totale.  
**ATTENZIONE:** Durante la movimentazione manuale la sicurezza antischiacciamento è esclusa.

### 4.3 Memorizzazione telecomandi (solo a portone chiuso)

Memorizzare almeno un telecomando ad 1 tasto. La centralina viene fornita con decodifica a codice variabile, per variare il tipo di decodifica vedere paragrafo 5.9. Durante il funzionamento normale il 1° tasto memorizzato esegue la funzione di passo passo (apertura e chiusura), il 2° tasto (facoltativo) gestisce la funzione di accensione della luce di cortesia.

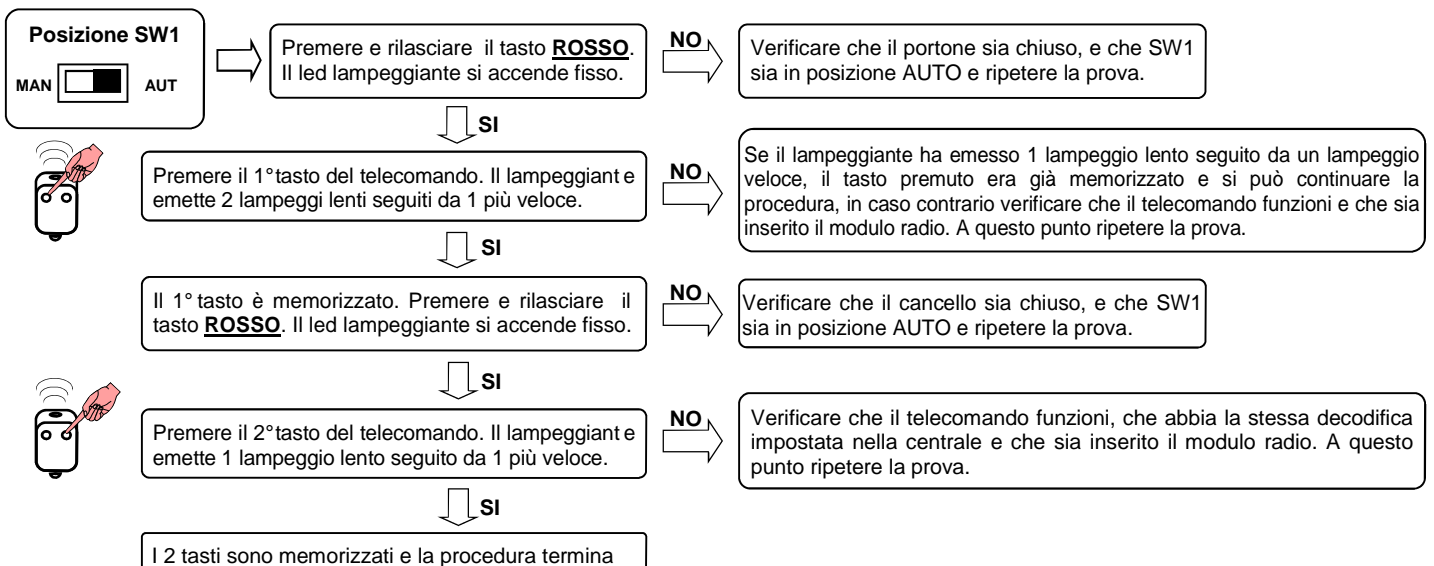

#### 4.4 Programmazione della corsa.

Questa procedura va effettuata SOLO dall'installatore e SOLO durante la messa in opera del sistema. Per una corretta programmazione, prima di effettuare modifiche, riportare sempre il cancello in posizione totalmente chiusa ( vedi paragrafo 4.2).

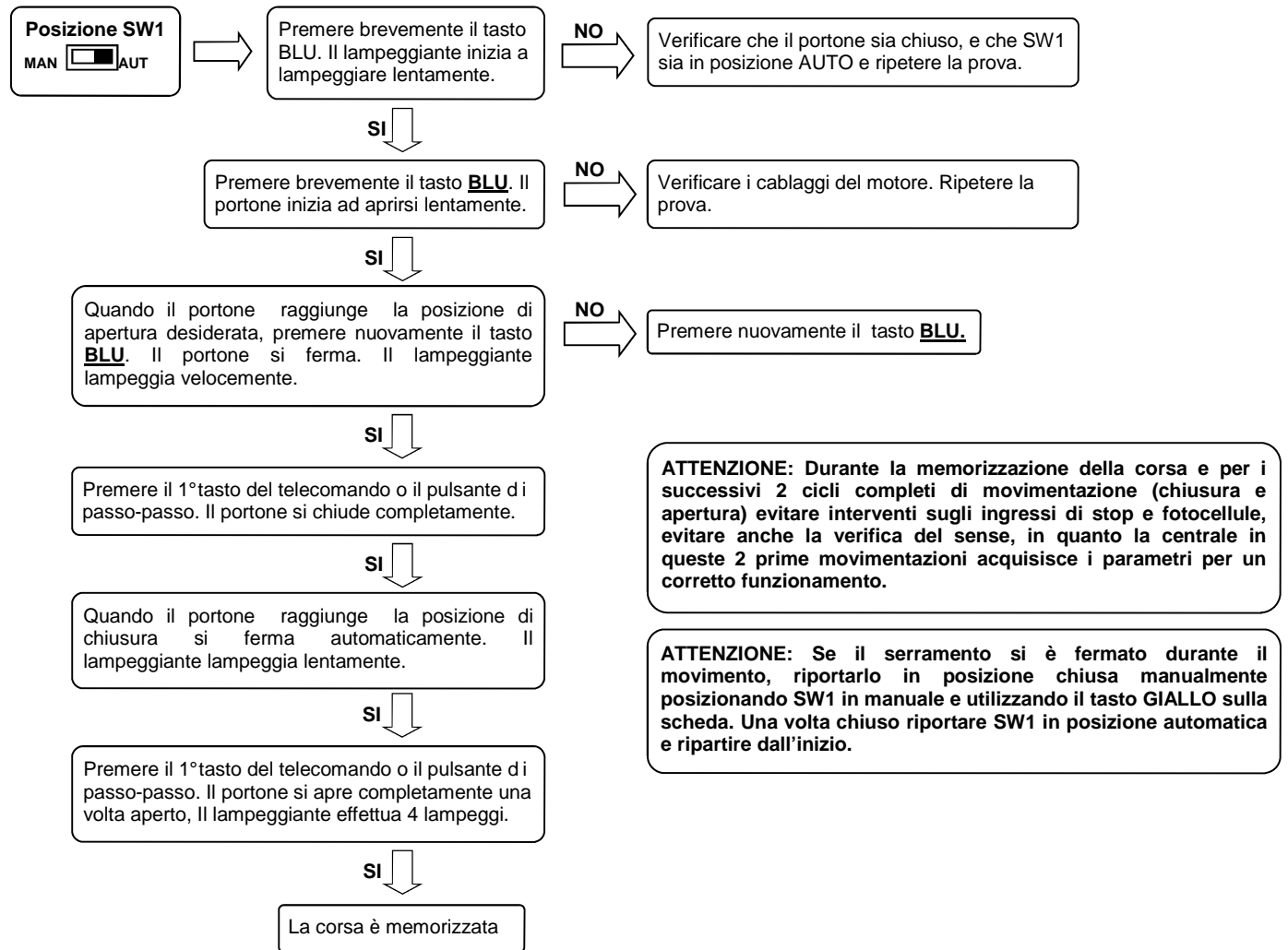

#### 4.5 Regolazione della sicurezza antischiacciamento

Questa procedura va effettuata SOLO dall'installatore e SOLO durante la messa in opera del sistema. Per una corretta programmazione, prima di effettuare modifiche, riportare sempre il cancello in posizione totalmente chiusa (Vedi paragrafo 4.2). Per un corretto funzionamento il portone deve muoversi manualmente con uno sforzo inferiore a 15 Kg.

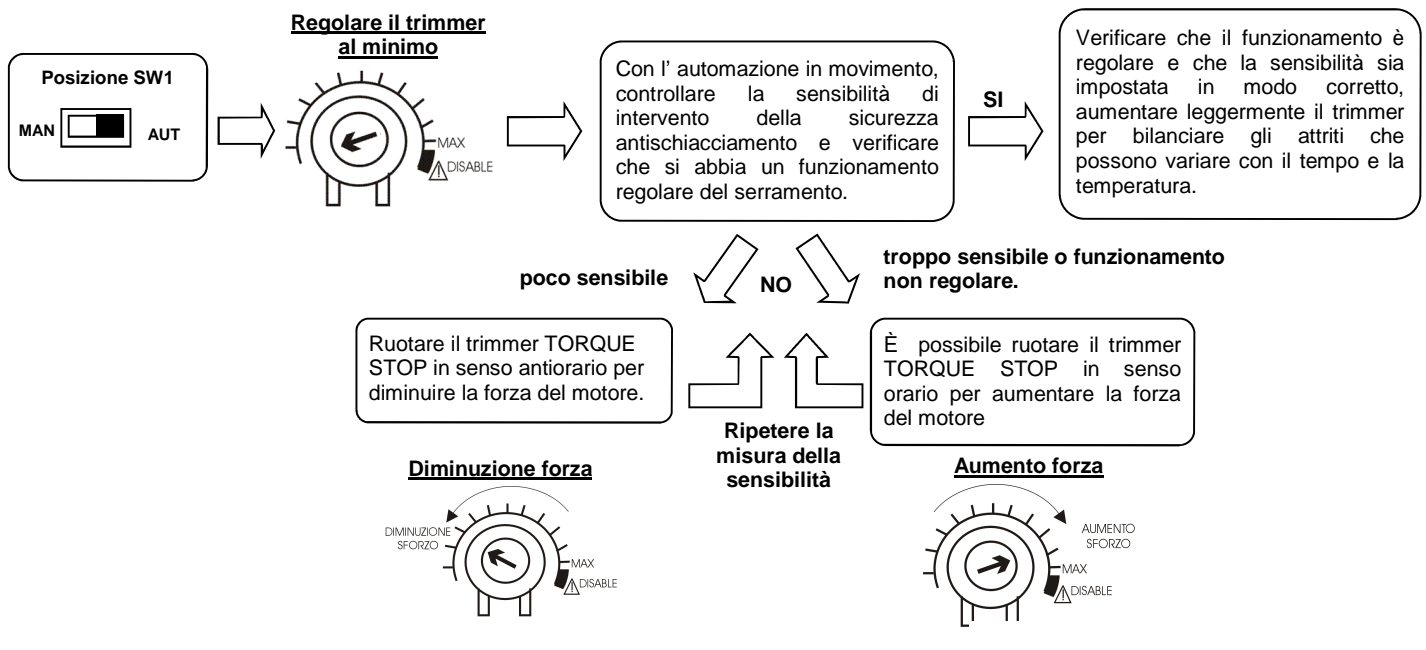

#### 4.6 Regolazione della richiusura automatica

Questa procedura va effettuata SOLO dall'installatore e SOLO durante la messa in opera del sistema. Per una corretta programmazione, prima di effettuare modifiche, riportare sempre il cancello in posizione totalmente chiusa (Vedi paragrafo 4.2).

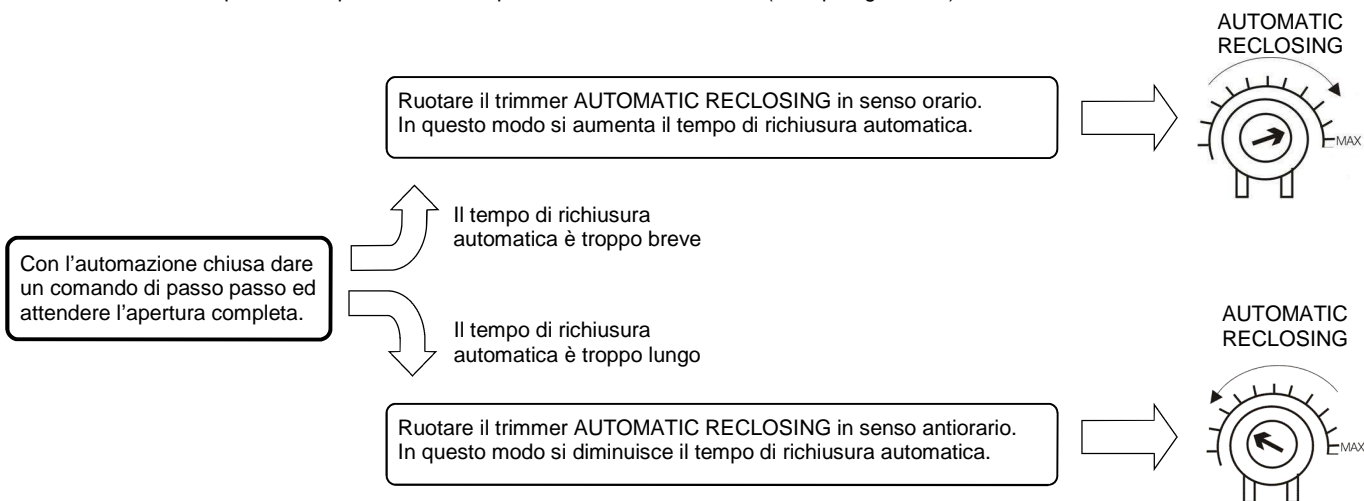

#### Disabilitazione della richiusura automatica

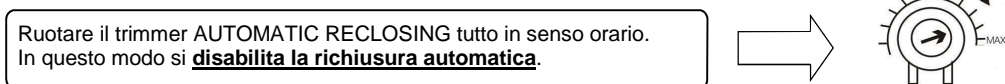

#### Richiusura automatica da fotocellule

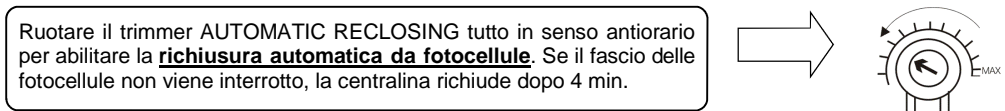

**ATTENZIONE: la richiusura automatica viene disattivata se durante la chiusura si verifica l'intervento del sensore antischiacciamento e la conseguente riapertura.**

#### 4.7 Resincronizzazione

Questa operazione deve essere effettuata SOLO nel caso si osservi ripetutamente che il serramento non raggiunge la corretta posizione di chiusura (o se tende ad oltrepassarla) oppure ci si trovi nelle condizioni descritte al punto 4.8.

L'operazione di resincronizzazione consiste nell'attivazione in chiusura del serramento a velocità ridotta con lo scopo di trovare il punto di chiusura totale; la movimentazione si arresta automaticamente nel punto in cui viene trovato un fermo meccanico che ne ostacola il moto. Tale posizione viene identificata come posizione di chiusura.

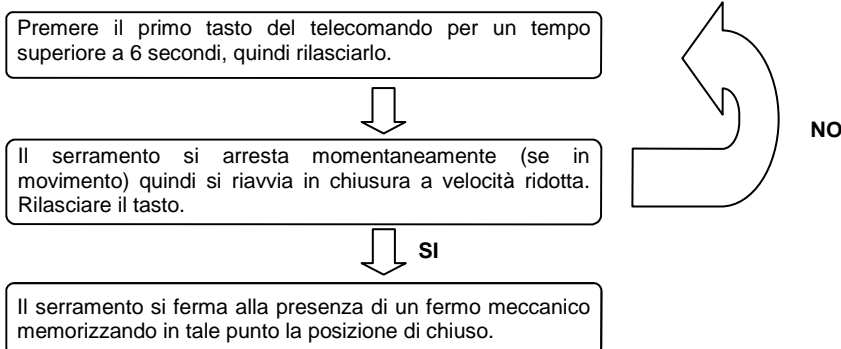

**ATTENZIONE: durante l'operazione di resincronizzazione l'intervento della sicurezza antischiacciamento viene interpretato come identificazione della posizione di chiuso. Per evitarne l'intervento involontario la sensibilità della stessa risulta notevolmente ridotta rispetto alle condizioni di normale funzionamento.**

#### 4.8 Sbloccaggio della serratura.

Nel caso di apertura del serramento con serratura innestata, si ha l'intervento della sicurezza che comporta l'arresto del serramento. Un successivo riavvio della movimentazione, per motivi di sicurezza, avviene nella sola direzione di apertura. In questo caso è possibile che la serratura rimanga bloccata a causa della tensione esercitata dal serramento. Se ciò avviene si consiglia di ricorrere all'operazione di resincronizzazione (punto 4.7).

#### 4.9 Regolazione della tensione della cinghia

Per un funzionamento ottimale della centralina ed in particolare della sicurezza antischiacciamento, è necessaria la taratura della tensione della cinghia di trasmissione del moto. La regolazione deve essere eseguita in modo che, durante la fase di resincronizzazione (punto 4.7) con trimmer di regolazione della forza in posizione di normale utilizzo, la cinghia non presenti slittamenti ovvero assicurandosi che non fuoriesca dalla propria sede.

## 5. Funzioni avanzate

Queste procedure sono rivolte SOLO all'installatore e SOLO durante la messa in opera del sistema. Per una corretta programmazione, prima di effettuare modifiche, riportare sempre il cancello in posizione totalmente chiusa (Vedi paragrafo 4.2).

N° lampeggi	Funzione selezionata	Lampeggio	Tasto giallo	Tasto blu	Impostazione di fabbrica
1	Prelampeggio	Lento = disattivato / Veloce = attivo	attivazione	disattivazione	disattivato
2	Test Fotocellule	Lento = disattivato / Veloce = attivo	attivazione	disattivazione	disattivato
3	Condominiale	Lento = disattivato / Veloce = attivo	attivazione	disattivazione	disattivato
4	Inversione su fotocellula	Lento = disattivato / Veloce = attivo	attivazione	disattivazione	attivo
5	Orologio	Lento = disattivato / Veloce = attivo	attivazione	disattivazione	disattivato
6	Inversione su sens	Lento = disattivato / Veloce = attivo	attivazione	disattivazione	attivo

### Attivazione menu di configurazione

Per modificare lo stato di una qualsiasi di queste funzioni è necessario attivare il **menu di configurazione**. Questo particolare stato della centralina può essere attivato solo da **portone fermo e completamente chiuso**. Nel menu di configurazione la centralina scorre automaticamente le funzioni su cui è possibile intervenire. Il led del lampeggiante segnala la funzione selezionata di volta in volta con un numero di lampeggi variabile. Il passaggio da una funzione ad un'altra viene eseguito automaticamente (basta mantenere sempre premuto il tasto rosso). La centrale inizia selezionando la prima funzione (segnalata da 1 lampeggio), successivamente mantenendo premuto il tasto rosso si passa alla seconda funzione (segnalata da 2 lampeggi) e così via. Per abilitare la modalità di apprendimento procedere nel seguente modo:

1. Chiudere completamente il portone.
2. Premere e mantenere **sempre** premuto il pulsante **rosso**.
3. Dopo 4-5 secondi il led del lampeggiante esegue una serie di 8 lampeggi (che avvisano dell'attivazione del menu di configurazione). Terminata la serie di lampeggi la centralina è entrata nel menu di configurazione. **Non rilasciare ancora il tasto**.
4. Una volta individuata (tramite il numero di lampeggi del led del lampeggiante) la funzione che si desidera modificare, **rilasciare** il tasto rosso. In questo modo la funzione desiderata viene selezionata. Una volta selezionata la funzione, la centrale ne evidenzia l'impostazione lampeggiando con una frequenza lenta (1 lampeggio al secondo) o con una frequenza veloce (2 lampeggi al secondo) per indicare se la funzione è attiva o no secondo quanto riportato in tabella.
5. Premere quindi il tasto corrispondente (si faccia riferimento alla tabella) al nuovo stato che si desidera impostare per la funzione selezionata. La frequenza di lampeggio varierà a seconda della scelta fatta.

A questo punto è possibile modificare ulteriori funzioni o, se si è terminato, uscire dalla fase di apprendimento. Nel caso si desideri modificare altre funzioni premere e mantenere premuto nuovamente il tasto rosso. Dopo alcuni secondi la centrale inizierà nuovamente a selezionare in sequenza le varie funzioni. Procedere quindi come spiegato sopra.

Se invece si desidera uscire dall'apprendimento è sufficiente portare la leva del selettore S1 in posizione manuale, attendere 1-2 s e successivamente riportarla in posizione automatica. In questo modo la centrale esce dalla modalità di apprendimento e si predispone per il funzionamento normale.

### 5.1 Prelampeggio

Attivando la funzione viene abilitato il prelampeggio. Tale funzione esegue PRIMA di ogni movimentazione una serie di lampeggi ad indicare l'imminente movimento.

### 5.2 Test fotocellule

Questa centrale è dotata di una funzione (attivabile tramite menu) che permette di effettuare un controllo sul funzionamento delle fotocellule prima di ogni azionamento del motore. Si ha così la possibilità di incrementare la sicurezza del sistema in caso di danneggiamento del fotodispositivo (p.e. relé di uscita incollato) o di un cortocircuito indesiderato sull'ingresso fotocellule. In caso di guasto la centrale lo segnala effettuando un singolo lampeggio alla pressione di un tasto e non eseguendo alcuna movimentazione. Questo controllo viene effettuato dopo che la centrale ha ricevuto un comando a muovere, ma prima di dare tensione al motore.

### 5.3 Funzione condominiale

Con questa funzione attiva, ogni comando impartito via radio o con i pulsanti di passo-passo e/o pedonale provoca solo l'apertura del portone. La chiusura è affidata alla funzione di richiusura automatica, che dovrà pertanto **ESSERE NECESSARIAMENTE ATTIVATA** in quanto ogni comando di chiusura viene ignorato. Nel caso in cui la funzione condominiale sia attiva e venga disabilitata la richiusura automatica tramite il rispettivo trimmer di regolazione (ruotato tutto in senso orario), la centralina si pone in stato di allarme segnalato mediante lampeggi veloci del lampeggiante.

### 5.4 Inversione su fotocellula

Con questa funzione attiva, la centralina durante la fase di apertura non ferma il movimento in caso d'interruzione del fascio delle fotocellule mentre inverte completamente se l'interruzione avviene durante la chiusura.

Disattivando questa funzione, la centralina blocca il movimento sia in apertura che in chiusura fino alla rimozione dell'ostacolo. Una volta rimosso l'ostacolo la centralina avvia l'automazione in apertura.

### 5.5 Funzione orologio

Attivando la funzione orologio, l'ingresso **PEDONALE** diventa ingresso **orologio** dove è possibile collegare un timer per l'apertura programmata dell'automazione. Il contatto viene interpretato come richiesta di apertura e di permanenza nello stato aperto finché il contatto rimane chiuso. Quando il contatto si apre, l'automazione si chiude automaticamente.

### 5.6 Inversione su sens

Con questa funzione attiva, se viene rilevato un sens durante la fase di apertura la centralina blocca ed inverte brevemente. Durante la fase di chiusura, la centralina inverte completamente tranne negli ultimi centimetri della corsa dove effettua una breve inversione.

Disattivando questa funzione, la centralina blocca il movimento sia in apertura che in chiusura se viene rilevato un sens fino ad un prossimo comando.

## 5.7 Reset

Qualora si renda necessario effettuare un reset della centralina (cancellazione dei parametri della corsa e ricaricare le impostazioni di fabbrica), procedere come segue:

1. Togliere l'alimentazione al sistema.
2. Impostare il selettore SW1 su AUT (automatico).
3. Premere il tasto rosso.
4. Mantenerlo premuto mentre si ridà alimentazione al sistema.
5. Mantener ancora premuto finché il lampeggiante non si accende 3 volte.
6. A questo punto rilasciarlo. Il reset è stato effettuato.

## 5.8 Cancellazione di un singolo trasmettitore (Solo con la decodifica a codice variabile)

Qualora si renda necessario cancellare un singolo trasmettitore, procedere come segue:

1. Impostare il selettore SW1 su AUT (automatico).
2. Premere il tasto nascosto di un telecomando già appreso, oppure premere il tasto rosso della centralina, il lampeggiante si accende.
3. Premere il tasto nascosto e contemporaneamente il primo pulsante del telecomando che si vuole cancellare, il lampeggiante si spegne e la cancellazione è completata.

## 5.9 Selezione del tipo di decodifica e cancellazione totale della memoria

Qualora si renda necessario variare il tipo di decodifica (da codice variabile a codice fisso o viceversa) o cancellare tutti i telecomandi appresi, procedere come segue:

1. Togliere l'alimentazione al sistema.
2. Impostare il selettore SW1 su MAN (manuale).
3. Premere i tasti blu + rosso contemporaneamente se si vuole selezionare la decodifica a codice fisso o premere unicamente il tasto rosso se si vuole selezionare la decodifica a codice variabile.
4. Mantenerli premuti mentre si ridà tensione al sistema.
5. Mantenerli ancora premuti finché il lampeggiante non si accende 3 volte.
6. A questo punto rilasciarli. Impostare SW1 su AUTO. La selezione della decodifica e la cancellazione totale della memoria sono stati effettuati.

**Nota bene:** Questa procedura effettua una cancellazione totale della memoria della centralina. Quindi si ha la completa eliminazione dei parametri precedentemente memorizzati (corsa cancello, telecomandi memorizzati...) e le funzioni avanzate tornano alle impostazioni di fabbrica. È quindi necessario ripetere le programmazioni precedenti. Si consiglia quindi di impostare il tipo di decodifica come primo punto, prima di eseguire qualsiasi altra programmazione.

**Per riprogrammare la corsa non è necessario resettare la memoria!!!!**

## 6. Guida alla risoluzione dei principali problemi.

Problema	Probabile causa	Soluzione
Attivando il comando di apertura, l'automazione non si muove	Mancanza di alimentazione elettrica	Verificare la presenza della tensione elettrica e tutti i collegamenti alla rete elettrica.
	Fusibile bruciato	Sostituire il fusibile con uno di pari caratteristiche
Attivando il comando di apertura, il portone si muove per un breve tratto e poi si ferma	- Collegamento encoder non corretto - Corsa non appresa correttamente	- Verificare il cablaggio dei fili dell'encoder. - Effettuare un nuovo apprendimento della corsa.
Attivando il comando di apertura, l'automazione si muove in chiusura	Jumper direzione motore invertiti	Invertite i Jumper (se presenti) oppure invertire i cavi di alimentazione del motore.
Non si riesce ad entrare in programmazione telecomandi	Il portone non è chiuso	Riportare (in manuale) il portone in chiusura. Se il portone era chiuso, impostare il selettore SW1 in manuale, attendere 1 secondo e riportarlo in automatico. Riprovare ad entrare in apprendimento.
Non si riesce a programmare i telecomandi	Il tipo di decodifica impostato nella centrale non corrisponde al tipo di telecomando in uso	Verificare quale decodifica è stata impostata ed eventualmente selezionare quella corrispondente ai telecomandi in uso.
Non si riesce ad entrare in programmazione corsa	Il portone non è chiuso	Riportare (in manuale) il portone in chiusura. Se il portone era chiuso, impostare il selettore SW1 in manuale, attendere 1 secondo e riportarlo in automatico. Riprovare ad entrare in apprendimento.
La centrale è alimentata ma il portone non si muove.	Un ingresso normalmente chiuso non è attivo	Verificare l'ingresso fotocellule, l'ingresso stop e i finecorsa. Se non utilizzati cortocircuitarli con il comune.

**GARANZIA** - La garanzia del produttore ha validità a termini di legge a partire dalla data stampigliata sul prodotto ed è limitata alla riparazione o sostituzione gratuita dei pezzi riconosciuti dallo stesso come difettosi per mancanza di qualità essenziali nei materiali o per deficienza di lavorazione. La garanzia non copre danni o difetti dovuti ad agenti esterni, deficienza di manutenzione, sovraccarico, usura naturale, scelta del tipo inesatto, errore di montaggio, o altre cause non imputabili al produttore. I prodotti manomessi non saranno né garantiti né riparati. I dati riportati sono puramente indicativi. Nessuna responsabilità potrà essere addebitata per riduzioni di portata o disfunzioni dovute ad interferenze ambientali. La responsabilità a carico del produttore per i danni derivati a chiunque da incidenti di qualsiasi natura cagionati da nostri prodotti difettosi, sono soltanto quelle che derivano inderogabilmente dalla legge italiana.



ALLMATIC S.r.l  
32020 Lentiai - Belluno - Italy  
Via dell-Artigiano, n°1 - Z.A.  
Tel. 0437 751175 - 751163 r.a. Fax 0437 751065  
<http://www.allmatic.com> - E-mail: [info@allmatic.com](mailto:info@allmatic.com)