

1. Introduzione

ACTION è una centralina dedicata alla movimentazione di portoni scorrevoli mossi da motore a 24Vcc. La coesistenza di vari tipi di sicurezze, quali ad esempio il controllo della corrente assorbita dal motore ed il controllo della velocità, permette un rapido intervento nella prevenzione antischiacciamento. La particolare tecnologia utilizzata consente l'apprendimento e la regolazione dinamica degli sforzi richiesti al motore nel normale funzionamento. La gestione della posizione tramite encoder montato sul motore ne consente l'utilizzo in assenza di finecorsa elettrici. ACTION possiede ingressi dedicati al collegamento dei finecorsa, del pulsante passo-passo, del pulsante per pedonale, ingresso fotodispositivi ed ingresso stop di sicurezza oltre all'uscita per lampeggiante 24Vac. La centrale permette la regolazione tramite trimmer del tempo di richiusura automatica e della forza esercitata dal motore. ACTION può controllare motori con un consumo massimo di 7A a 24÷30Vcc.

2. Configurazione

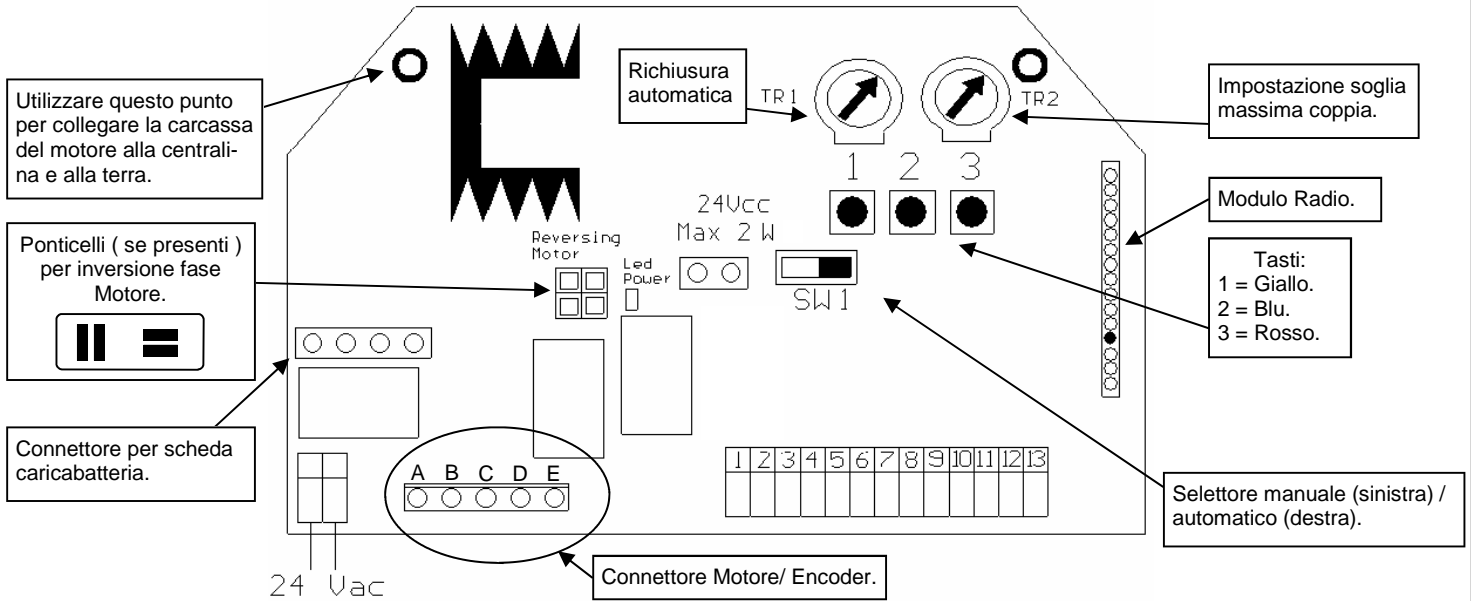

3. Collegamenti elettrici

Morsetto	Funzione	Impostazione
1 - 2	Uscita lampeggiante	Out: 24 Vac 25W MAX
3	Positivo alimentazione TX & RX fotocellula	Out: +24Vcc
4	Negativo alimentazione TX fotocellula	Out: GND TX
5	Negativo alimentazione RX fotocellula e comune pulsanti e sicurezze	Out: GND RX Comune
6	Ingresso finecorsa chiusura	Norm. Chiuso (NC)
7	Ingresso finecorsa apertura	Norm. Chiuso (NC)
8	Ingresso pulsante STOP	Norm. Chiuso (NC)
9	Ingresso contatto RX fotocellula	Norm. Chiuso (NC)
10	Ingresso pulsante di pedonale	Norm. Aperto (NA)
11	Ingresso pulsante di passo/passo	Norm. Aperto (NA)
12	Ingresso schermo antenna	GND
13	Ingresso antenna	Antenna

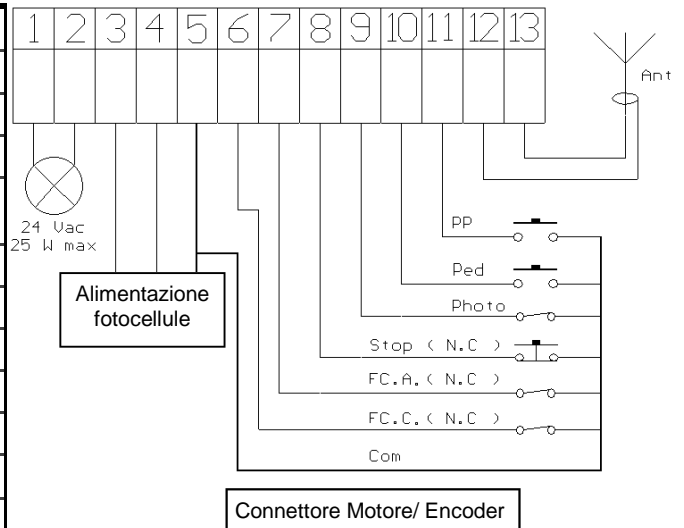

Qualunque contatto Normalmente Chiuso (N.C.) deve essere ponticellato al comune se non utilizzato.

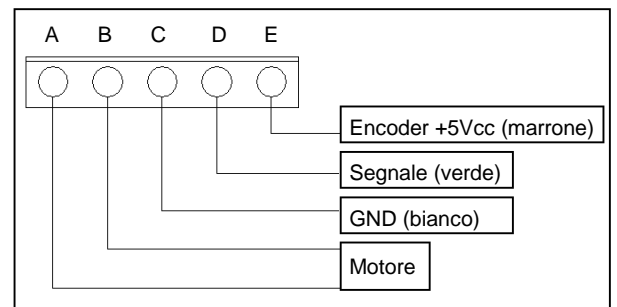
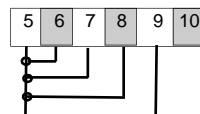

Nota: Corrispondenza colori valida solo per motore **SIM 24 versione 03/2008**

Al fine di ottenere un corretto funzionamento degli accessori (fotodispositivi in particolare) collegati alla centralina è molto importante che tutto il sistema (motore + centralina) abbia un unico riferimento di massa. Si deve quindi collegare con un cavetto la carcassa del motore e la centralina nel punto indicato in figura. Se si dispone poi di una buona terra è opportuno collegare ad essa tutto il sistema.

4. Impostazioni.

Questo capitolo contiene importanti informazioni per una sicura e corretta installazione. Seguire scrupolosamente tutte le istruzioni in quanto un errato montaggio può comportare rotture o malfunzionamenti dell'automazione.

ATTENZIONE: prima di iniziare la programmazione dell'automazione disattivare tutte le serrature del cancello (serratura aperta).

4.1 Controlli preliminari.

Prima di dare alimentazione al sistema, controllare tutti i cablaggi effettuati. In particolare controllare che non ci siano fili spellati, cortocircuiti tra fili e che tutti gli accessori siano collegati alla morsettiera nei punti indicati nello schema di pagina precedente.

Una volta data alimentazione:

1. Verificare che non ci siano attriti eccessivi; a questo scopo sbloccare il cancello e con le dovute precauzioni muovere manualmente il serramento in apertura ed in chiusura. La forza necessaria per compiere questa azione non deve superare i 15Kg.
2. Verificare che il led POWER sia acceso fisso ed il cancello sia in posizione di chiusura.
3. Verificare che il modulo radio sia inserito.
4. Verificare il collegamento dei motori e degli encoder seguendo la procedura descritta di seguito;

Questa procedura permette di verificare il senso di rotazione dei motori, eventuali inceppamenti o malfunzionamenti durante il movimento del

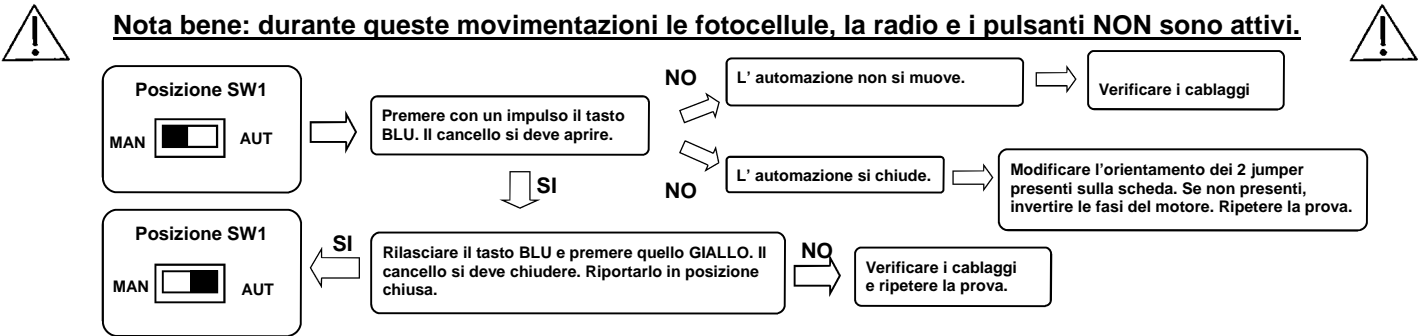

Nota bene: in caso di modifiche sui jumper o sui cablaggi del motore, assicurarsi che il collegamento dei finecorsa corrisponda allo schema presente a pagina 1.

4.2 Movimentazione manuale

Questa procedura va effettuata SOLO dall'installatore e SOLO durante la messa in opera del sistema. Questa movimentazione deve essere eseguita solo in particolari condizioni in cui non sia possibile riportare il cancello in posizione di chiuso in modalità automatica.

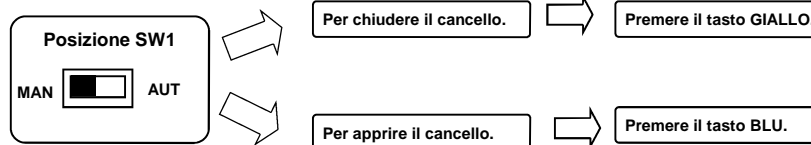

ATTENZIONE: La riattivazione della modalità automatica (AUT) comporta l'utilizzo della posizione raggiunta come posizione di chiusura totale.
ATTENZIONE: Durante la movimentazione manuale la sicurezza antischiacciamento è esclusa.

4.3 Memorizzazione telecomandi (solo a cancello chiuso)

Memorizzare almeno un telecomando ad 1 tasto. La centralina viene fornita con decodifica a codice variabile, per variare il tipo di decodifica vedere paragrafo 5.3. Durante il funzionamento normale il 1° tasto memorizzato esegue la funzione di passo passo (apertura e chiusura), il 2° tasto (facoltativo) gestisce la funzione di apertura pedonale.

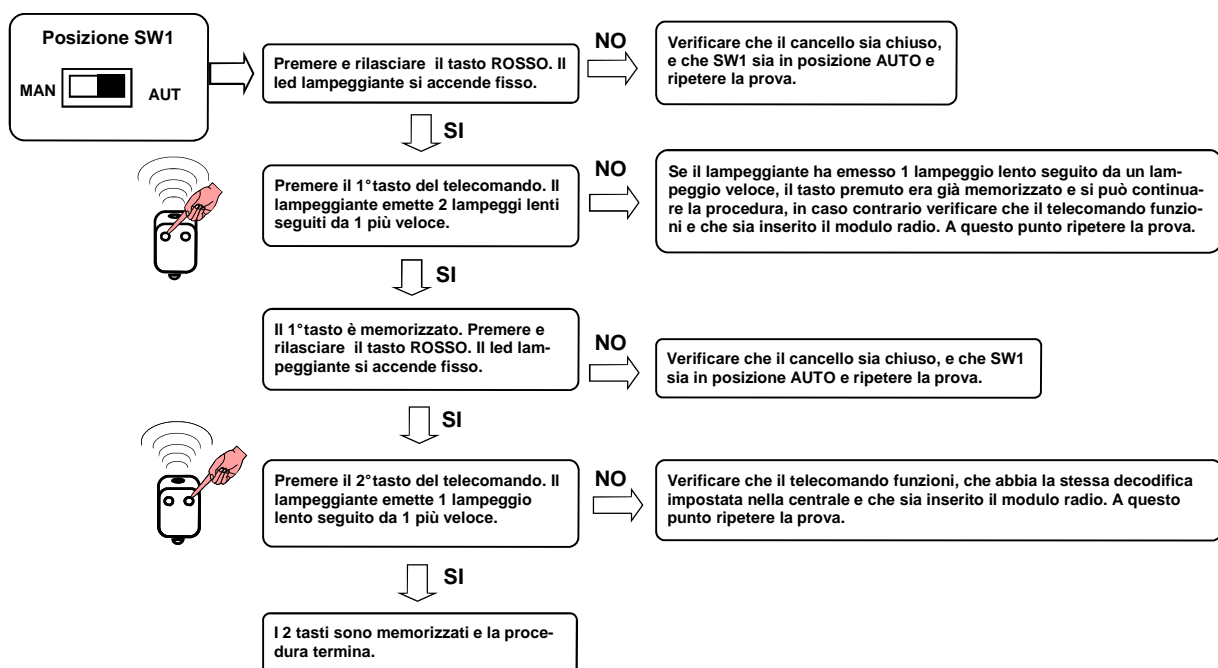

4.4a Programmazione della corsa.

Questa procedura va effettuata SOLO dall'installatore e SOLO durante la messa in opera del sistema. Per una corretta programmazione, prima di effettuare modifiche, riportare sempre il cancello in posizione totalmente chiusa (vedi paragrafo 4.2).

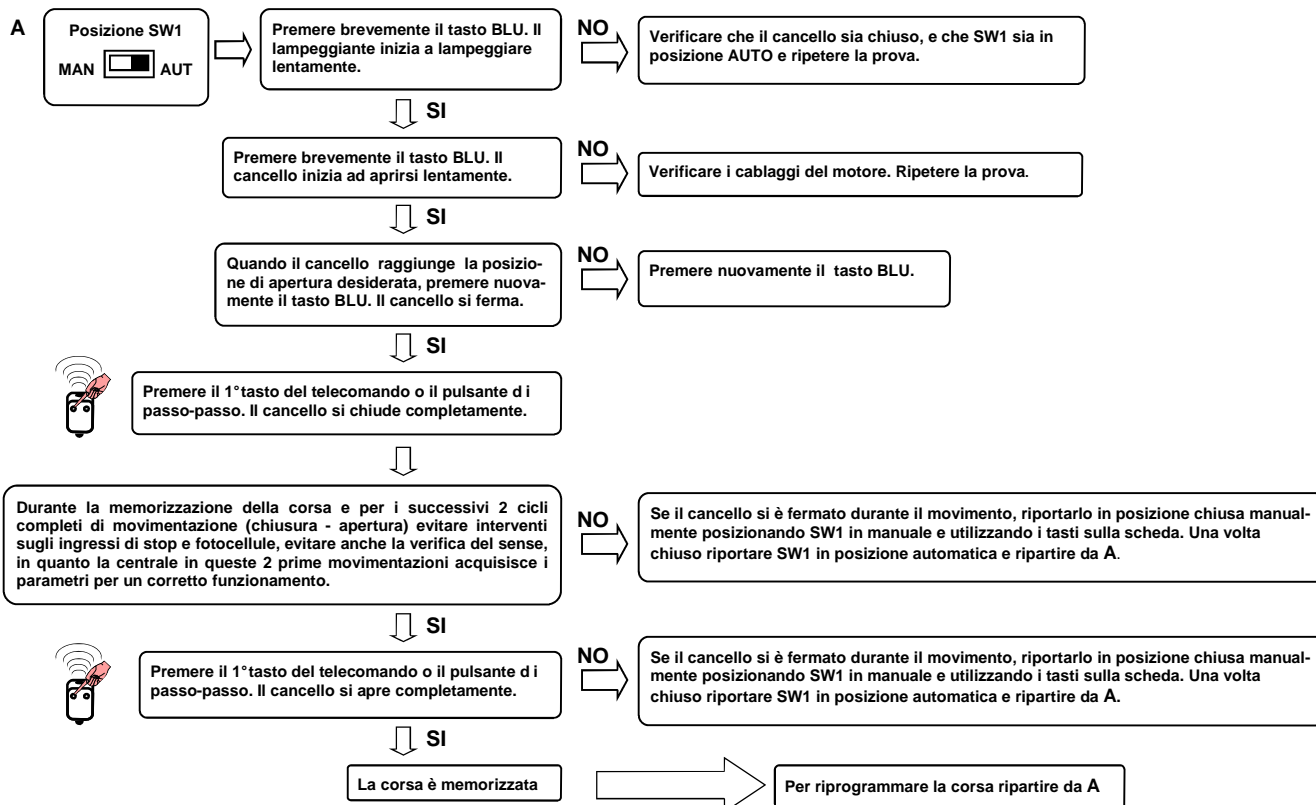

4.4b Programmazione dell'apertura pedonale.

Utilizzando un telecomando a 2 o più tasti è possibile associare al 2° tasto memorizzato la funzione di apertura pedonale. Per memorizzare tale corsa dare un comando di PASSO PASSO e memorizzare l'apertura pedonale a piacere, premendo il tasto GIALLO quando il cancello ha raggiunto la posizione desiderata. Tale apertura può essere gestita anche tramite pulsante via cavo.

4.5 Regolazione della sicurezza antischiacciamento.

Questa procedura va effettuata SOLO dall'installatore e SOLO durante la messa in opera del sistema. Per una corretta programmazione, prima di effettuare modifiche, riportare sempre il cancello in posizione totalmente chiusa (Vedi paragrafo 4.2). Per un corretto funzionamento il cancello deve muoversi manualmente con uno sforzo inferiore a 15 Kg.

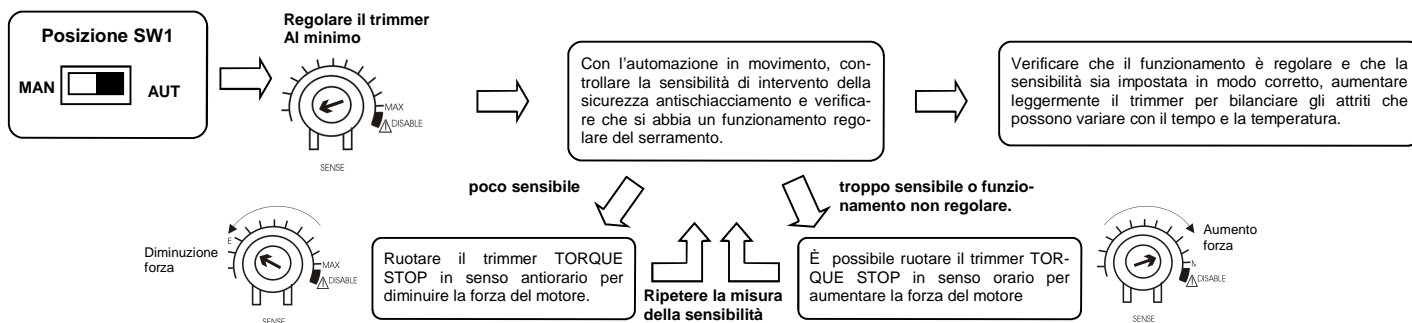

Attenzione: Con trimmer in posizione DISABLE (lampeggiante acceso) la sicurezza antischiacciamento è esclusa.

4.6 Regolazione della richiusura automatica

Questa procedura va effettuata SOLO dall'installatore e SOLO durante la messa in opera del sistema. Per una corretta programmazione, prima di effettuare modifiche, riportare sempre il cancello in posizione totalmente chiusa (Vedi paragrafo 4.2).

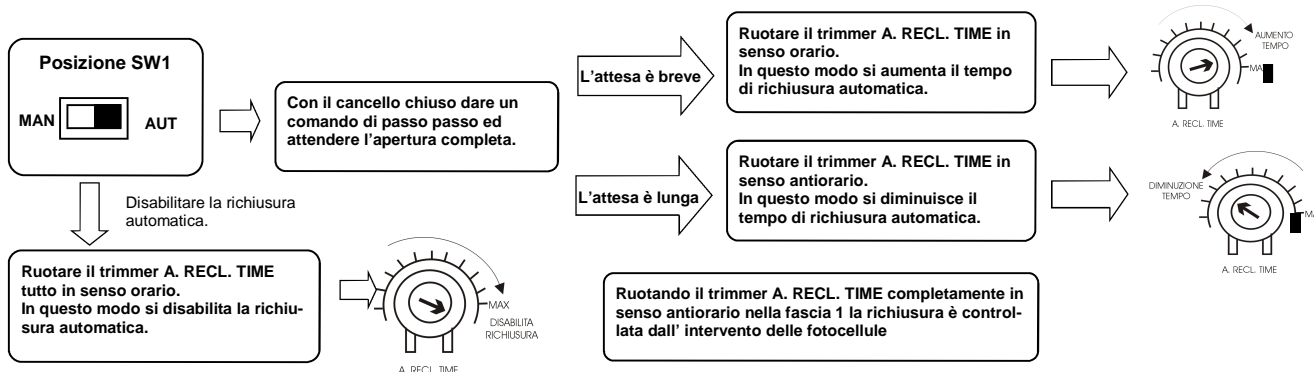

4.7 Resincronizzazione

Questa operazione deve essere effettuata SOLO nel caso si osservi ripetutamente che l'automazione non raggiunge la corretta posizione di chiusura (o se tende ad oltrepassarla) oppure ci si trovi nelle condizioni descritte al punto 4.8.

L'operazione di risincronizzazione consiste nell'attivazione in chiusura dell'automazione a velocità ridotta con lo scopo di trovare il punto di chiusura totale; la movimentazione si arresta automaticamente nel punto in cui viene trovato un fermo meccanico che ne ostacola il moto. Tale posizione viene identificata come posizione di chiusura.

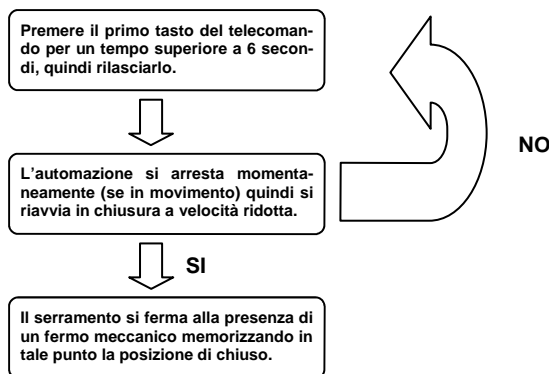

ATTENZIONE: durante l'operazione di resincronizzazione l'intervento della sicurezza antischiacciamento viene interpretato come identificazione della posizione di chiuso. Per evitarne l'intervento involontario la sensibilità della stessa risulta notevolmente ridotta rispetto alle condizioni di normale funzionamento.

4.8 Sbloccaggio della serratura.

Nel caso di apertura dell'automazione con serratura innestata, si ha l'intervento della sicurezza che comporta l'arresto del serramento. Un successivo riavvio della movimentazione, per motivi di sicurezza, avviene nella sola direzione di apertura. In questo caso è possibile che la serratura rimanga bloccata a causa della tensione esercitata dal serramento. Se ciò avviene si consiglia di ricorrere all'operazione di risincronizzazione (punto 4.7).

5. Funzioni avanzate

Queste procedure sono rivolte SOLO all'installatore e SOLO durante la messa in opera del sistema. Per una corretta programmazione, prima di effettuare modifiche, riportare sempre il cancello in posizione totalmente chiusa (Vedi paragrafo 4.2).

5.1 Reset.

Qualora si renda necessario effettuare un reset della centralina (cancellazione dei parametri della corsa e disabilitazione delle funzioni di prelampeggio, test fotocellule e condominiale), procedere come segue:

1. Togliere l'alimentazione al sistema.
2. Impostare il selettore SW1 su AUT (automatico).
3. Premere il tasto rosso.
4. Mantenerlo premuto mentre si ridà alimentazione al sistema.
5. Mantener ancora premuto finché il lampeggiante non si accende 3 volte.
6. A questo punto rilasciarlo e attendere che il lampeggiante si spenga. Il reset è stato effettuato.

5.2 Cancellazione di un singolo trasmettitore (Solo con la decodifica a codice variabile).

Qualora si renda necessario cancellare un singolo trasmettitore, procedere come segue:

1. Impostare il selettore SW1 su AUT (automatico).
2. Premere il tasto nascosto di un telecomando già appreso, oppure premere il tasto rosso della centralina, il lampeggiante si accende.
3. Premere il tasto nascosto e contemporaneamente il primo pulsante del telecomando che si vuole cancellare, il lampeggiante si spegne e la cancellazione è completata.

5.3 Selezione del tipo di decodifica e cancellazione totale della memoria.

Qualora si renda necessario variare il tipo di decodifica (da codice variabile a codice fisso o viceversa) o cancellare tutti i telecomandi appresi, procedere come segue:

1. Togliere l'alimentazione al sistema.
2. Impostare il selettore SW1 su MAN (manuale).
3. Premere i tasti blu + rosso contemporaneamente se si vuole selezionare la decodifica a codice fisso o premere unicamente il tasto rosso se si vuole selezionare la decodifica a codice variabile.
4. Mantenerli premuti mentre si ridà tensione al sistema.
5. Mantenerli ancora premuti finché il lampeggiante non si accende 3 volte.
6. A questo punto rilasciarli e attendere che il lampeggiante si spenga. Impostare SW1 su AUTO. La selezione della decodifica e la cancellazione totale della memoria sono stati effettuati.

Nota bene: Questa procedura effettua una cancellazione totale della memoria della centralina. Quindi si ha la completa eliminazione dei parametri precedentemente memorizzati (corsa cancello, telecomandi memorizzati...) e la disabilitazione delle funzioni di prelampeggio, test fotocellule e condominiale. È quindi necessario ripetere le programmazioni precedenti. Si consiglia quindi di impostare il tipo di decodifica come primo punto, prima di eseguire qualsiasi altra programmazione.

Per riprogrammare la corsa non è necessario resettare la memoria!!!!

6. Abilitazione / disabilitazione del prelampeggio, test fotocellule e funzione condominiale.

Per modificare lo stato di una qualsiasi di queste funzioni è necessario abilitare la **modalità apprendimento**. Questo particolare stato della centrale può essere attivato solo a **cancello fermo e completamente chiuso**. Nella fase di apprendimento la centrale scorre automaticamente le funzioni su cui è possibile intervenire. Il led del lampeggiante segnala la funzione selezionata di volta in volta con un numero di lampeggi variabile. Il passaggio da una funzione ad un'altra viene eseguito automaticamente (basta mantenere sempre premuto il tasto rosso).

La centrale inizia selezionando la prima funzione (segnalata da 1 lampeggio), successivamente mantenendo premuto il tasto rosso si passa alla seconda funzione (segnalata da 2 lampeggi) e così via.

Per abilitare la modalità di apprendimento procedere nel seguente modo:

1. Chiudere completamente il cancello.
2. Premere e mantenere **sempre** premuto il pulsante rosso.
3. Dopo 4-5 secondi il led del lampeggiante esegue una serie di 8 lampeggi (che avvisano della prossima entrata in modalità apprendimento). Terminata la serie di lampeggi la centralina è in apprendimento. **Non rilasciare ancora il tasto.**
4. Una volta individuata (tramite il numero di lampeggi del led del lampeggiante) la funzione che si desidera modificare, **rilasciare** il tasto rosso. In questo modo la funzione desiderata viene selezionata. Una volta selezionata la funzione, la centrale ne evidenzia l'impostazione lampeggiando con una frequenza lenta (1 lampeggio al secondo) o con una frequenza veloce (2 lampeggi al secondo) secondo quanto evidenziato in tabella.

N° lampeggi	Funzione selezionata	Lampeggio	Tasto giallo	Tasto blu
1	Prelampeggio	Lento = disattivato / Veloce = attivo	attivazione	disattivazione
2	Test Fotocellule	Veloce = disattivato / Lento = attivo	attivazione	disattivazione
3	Condominiale	Lento = disattivato / Veloce = attivo	attivazione	disattivazione
4	Riservato			
5	Riservato			
6	Riservato			

5. Premere quindi il tasto corrispondente (si faccia riferimento alla tabella) al nuovo stato che si desidera impostare per la funzione selezionata. La frequenza di lampeggio varierà a seconda della scelta fatta.

A questo punto è possibile modificare ulteriori funzioni o, se si è terminato, uscire dalla fase di apprendimento. Nel caso si desideri modificare altre funzioni premere e mantenere premuto nuovamente il tasto rosso. Dopo alcuni secondi la centrale inizierà nuovamente a selezionare in sequenza le varie funzioni. Procedere quindi come spiegato sopra.

Se invece si desidera uscire dall'apprendimento è sufficiente portare la leva del selettore S1 in posizione manuale, attendere 1-2 s e successivamente riportarla in posizione automatica. In questo modo la centrale esce dalla modalità di apprendimento e si predispose per il funzionamento normale.

6.1 Prelampeggio: Questa funzione esegue PRIMA di ogni movimentazione un breve lampeggio ad indicare l'imminente movimento.

6.2 Funzione condominiale: Durante l'apertura del cancello, ogni comando viene ignorato. Una volta aperto il cancello, se la richiusura automatica è disabilitata, lo si può chiudere con un comando di passo-passo. Se la richiusura automatica è attiva, ogni comando di chiusura viene ignorato e la richiusura viene affidata alla richiusura automatica. Durante la chiusura del cancello, un comando di passo-passo blocca ed inverte il movimento.

6.3 Test fotocellule: Questa centrale è dotata di una funzione che permette di effettuare un controllo sul funzionamento delle fotocellule prima di ogni azionamento del motore. Si ha così la possibilità di incrementare la sicurezza del sistema in caso di danneggiamento del fotodispositivo (p.e. relè di uscita incollato) o di un cortocircuito indesiderato sull'ingresso fotocellule. In caso di guasto la centrale lo segnala effettuato dei lampeggi veloci e non eseguendo alcuna movimentazione.

Questo controllo viene effettuato dopo che la centrale ha ricevuto un comando a muovere, ma prima di dare tensione al motore.

7. Guida alla risoluzione dei principali problemi.

Problema	Probabile causa	Soluzione
Attivando il comando di apertura, l'automazione non si muove	Mancanza di alimentazione elettrica	Verificare la presenza della tensione elettrica e tutti i collegamenti alla rete elettrica.
	Fusibile bruciato	Sostituire il fusibile con uno di pari caratteristiche
Attivando il comando di apertura, il cancello si muove per un breve tratto e poi si ferma	Collegamento encoder non corretto	Verificare il cablaggio dei fili dell'encoder
Attivando il comando di apertura, l'automazione si muove in chiusura	Jumper direzione motore invertiti	Invertire i Jumper (se presenti) oppure invertire i cavi di alimentazione del motore.
Non si riesce ad entrare in programmazione telecomandi	Il cancello non è chiuso	Riportare (in manuale) il cancello in chiusura. Se il cancello era chiuso, impostare il selettore SW1 in manuale, attendere 1 secondo e riportarlo in automatico. Riprovare ad entrare in apprendimento.
Non si riesce a programmare i telecomandi	Il tipo di decodifica impostato nella centrale non corrisponde al tipo di telecomando in uso	Verificare quale decodifica è stata impostata ed eventualmente selezionare quella corrispondente ai telecomandi in uso.
Non si riesce ad entrare in programmazione corsa	Il cancello non è chiuso	Riportare (in manuale) il cancello in chiusura. Se il cancello era chiuso, impostare il selettore SW1 in manuale, attendere 1 secondo e riportarlo in automatico. Riprovare ad entrare in apprendimento.
La centrale è alimentata ma il cancello non si muove.	Un ingresso normalmente chiuso non è attivo	Verificare l'ingresso fotocellule, l'ingresso stop e i fincorsa. Se non utilizzati cortocircuitarli con il comune.

GARANZIA - La garanzia del produttore ha validità a termini di legge a partire dalla data stampigliata sul prodotto ed è limitata alla riparazione o sostituzione gratuita dei pezzi riconosciuti dallo stesso come difettosi per mancanza di qualità essenziali nei materiali o per deficienza di lavorazione. La garanzia non copre danni o difetti dovuti ad agenti esterni, deficienza di manutenzione, sovraccarico, usura naturale, scelta del tipo inesatto, errore di montaggio, o altre cause non imputabili al produttore. I prodotti manomessi non saranno né garantiti né riparati. I dati riportati sono puramente indicativi. Nessuna responsabilità potrà essere addebitata per riduzioni di portata o disfunzioni dovute ad interferenze ambientali. La responsabilità a carico del produttore per i danni derivati a chiunque da incidenti di qualsiasi natura cagionati da nostri prodotti difettosi, sono soltanto quelle che derivano inderogabilmente dalla legge italiana.

1. Introduction

Action is a control unit advisable to the moving of sliding gates moved by motor of 24 Vcc. The coexistence of various types of safeties, such as, for example, the control of the current absorbed from the motor and the control of the velocity, allows the use of it in absence of electrical limit switches. Action has inputs dedicated to the connection of the limit switches, of the step by step button, of the pedestrian button, photodispositives input and security stop input, besides the output for flashing light 24 Vac. The central allows the regulation by trimmer of the automatic reclosing and the force exercised by the motor. Action can control motors with a maximum waste of 7A on 24 ÷ 30 Vcc.

2. Configuration

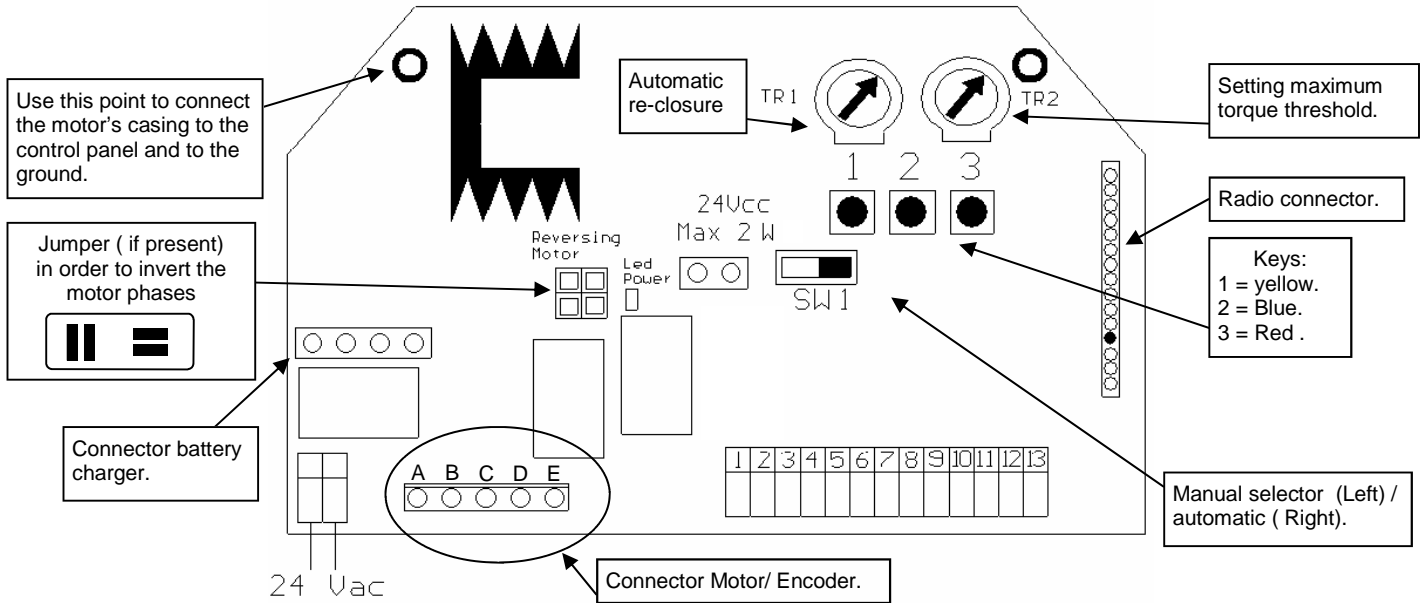

3. Electrical connections

Terminal	Function	Setting
1 - 2	Flashing signal output	OUT: 24 Vac 25 W MAX
3	Positive power supply TX & RX photocell	OUT: +24Vcc
4	Negative power supply TX photocell	OUT: GND TX
5	Negative power supply RX photocell and common button and safety	OUT: GND RX Common
6	Stop closure button input	Normally closed (NC)
7	Stop open button input	Normally closed (NC)
8	STOP button input	Normally closed (NC)
9	RX photocell contact input	Normally closed (NC)
10	Pedestrian button input	Normally open (NO)
11	Relay button input	Normally open (NO)
12	Antenna screen input	GND
13	Antenna input	Antenna

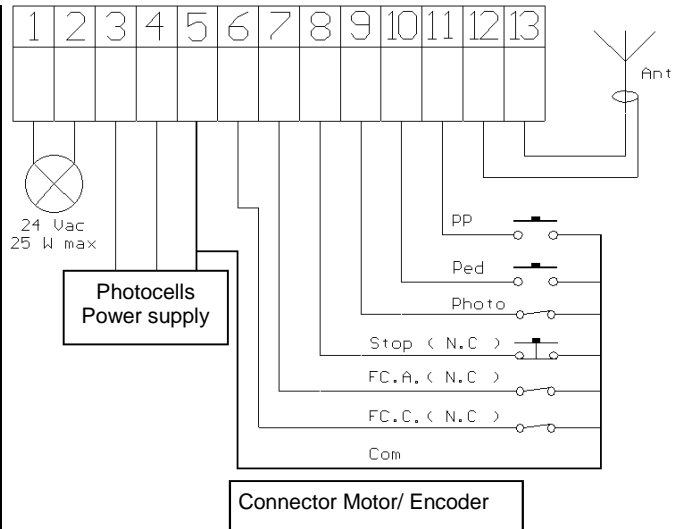

Example of connection

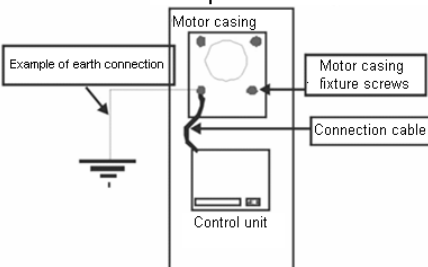

Any contact which is Normally Closed (N.C.) Must be bridged to the common if not used.

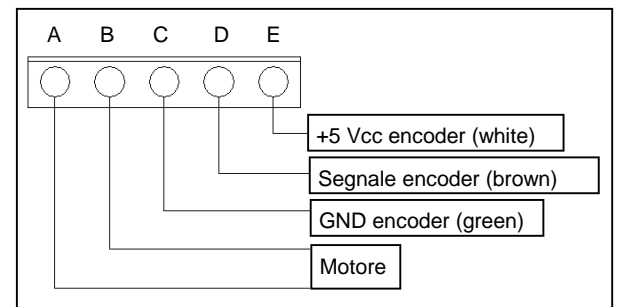
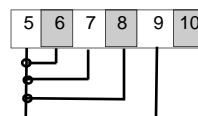

Note: Correspondance colours valid only for SIM 24 motor version 03/2008.

IMPORTANT: to obtain a correct working of the accessories (photo devices in particular) connected to the control box, is very important that the entire system (motor+ control box) has a single mass reference system. You must therefore connect a small cable between the motor casing and the control box at the point shown in the figure. If there is a good ground connection it is advisable to connect it to the system.

4. Settings



This chapter contains important information for a sure and correct installation. Follow scrupulously all the instruction, because a wrong installation can provoke breaks or malfunctioning of the automatism.

Warning: Before starting the programmation of the control unit, desactive all the locks of the door (open lock)

4.1 Preliminary checks.

Before powering up the control panel, check the wirings. In particular check that there are no damaged wires, short-circuits between wires and that all the accessories are connected to the terminal board in the points indicated in the diagram on the previous page.

Once the power supply is on check that:

1. Check that there are no excessive frictions; to this proposal unlock the slide and manually move the door in opening and in closing with the necessary precautions, bringing it on the anchorage point of the staff to the lock itself.
The force necessary to move this action does not have to exceed the Kg.15.
2. The POWER LED is constantly on.
3. Check that the radio module is inserted and working.
4. Check the motor and the encoder connections by following the procedure described below:
This procedure allows us to check the rotation sense of the motors, any possible blockages during the movement of the wing. It is important to carry out this check in order to locate any wiring errors or anything else that can jeopardize.

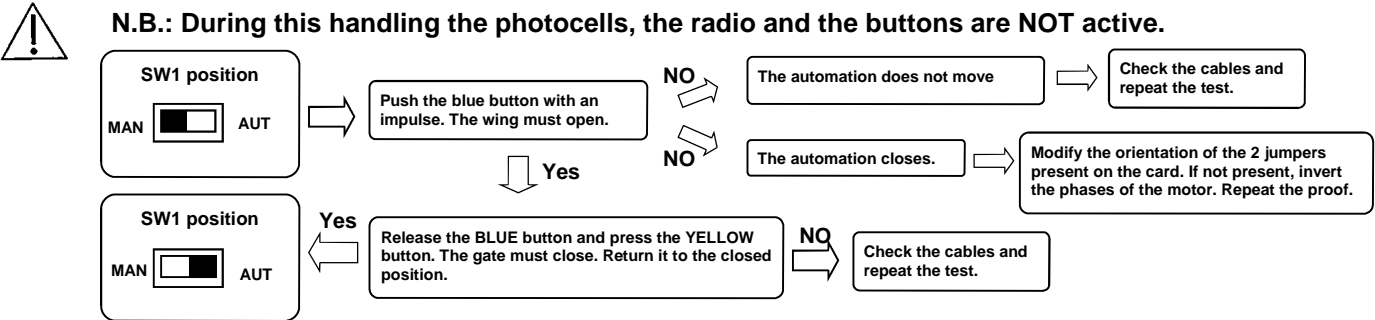

Attention: in case of modifications on the jumper and on the wirings, make sure that the connection of the limit switches corresponds to the table present on page 1



4.2 Manual moving

This procedure must be carried out only by the installer and only during the setting up of the system. This moving must be effected only in particular situation, in which is not possible to bring back the door in closing position in automatic mode.

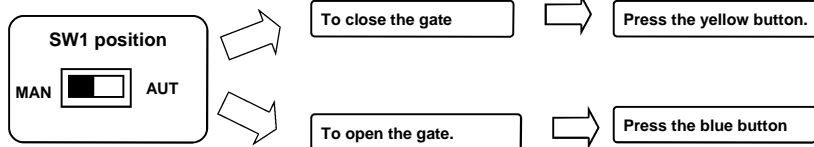

WARNING: the reactivation of the automatic mode (AUT) implies the use of the reached position as totally closing position.
WARNING: During the manually moving, the anti-squashing safety is excluded.

4.3 Memorisation of the transmitters (only with closed door).

Memorize almost one 1-button transmitter. The control unit is provided of rolling code decoding, to vary the decoding type (see paragraph 5.3.) During the normal functioning, the first button memorized, execute the step-by-step function (opening and closing), the second button (optional) manages the function of the pedestrian opening.

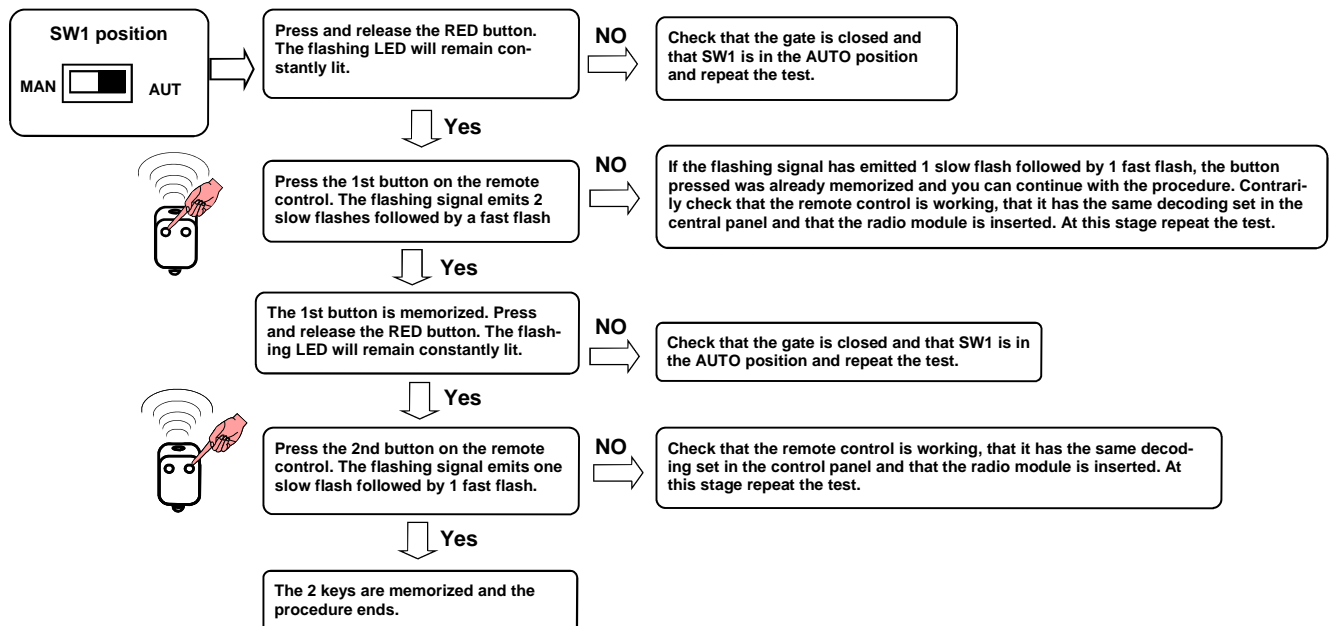

4.4a Setting the gate movement.

This procedure must ONLY be carried out by an installer and ONLY during setting up of the system. For correct setting, before carrying out alterations, bring the gate to the completely closed position (see paragraph 4.2).

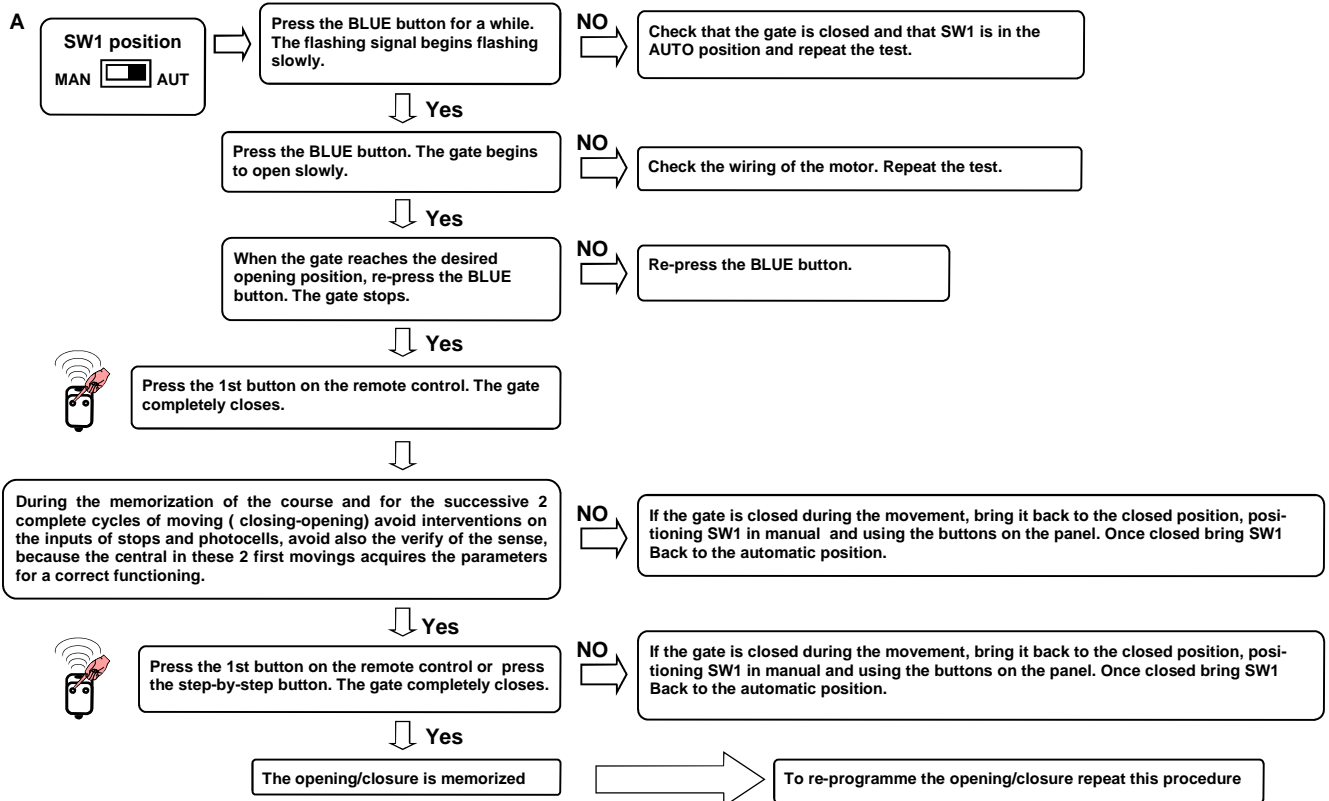

4.4b Setting the pedestrian opening.

Using a transmitter with 2 or more buttons, it is possible to associate to the second memorized button the function of the pedestrian opening. To memorize this course give an order of step by step and memorize the pedestrian opening at pleasure by pushing the yellow button when the door has reached the desired position. This opening can be conducted also by via cable button.

4.5 Regulating the anti-squashing security

This procedure must ONLY be carried out by an installer and ONLY during setting up of the system. For correct setting, before carrying out alterations, bring the gate to the completely closed position (see paragraph 4.2). To obtain a correct functioning, the gate must move manually with a force inferior to Kg 15.

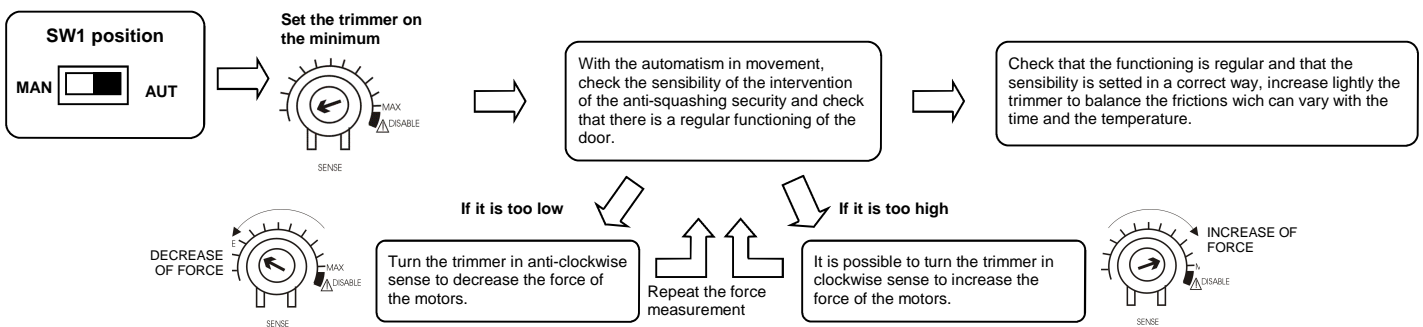

Warning: With the trimmer in disabled position (flashing light turn on), the anti-squashing security is excluded.

4.6 Regulation of the automatic re-closure time

This procedure must ONLY be carried out by an installer and ONLY during setting up of the system. For correct setting, before carrying out alterations, bring the gate to the completely closed position (see paragraph 4.2).

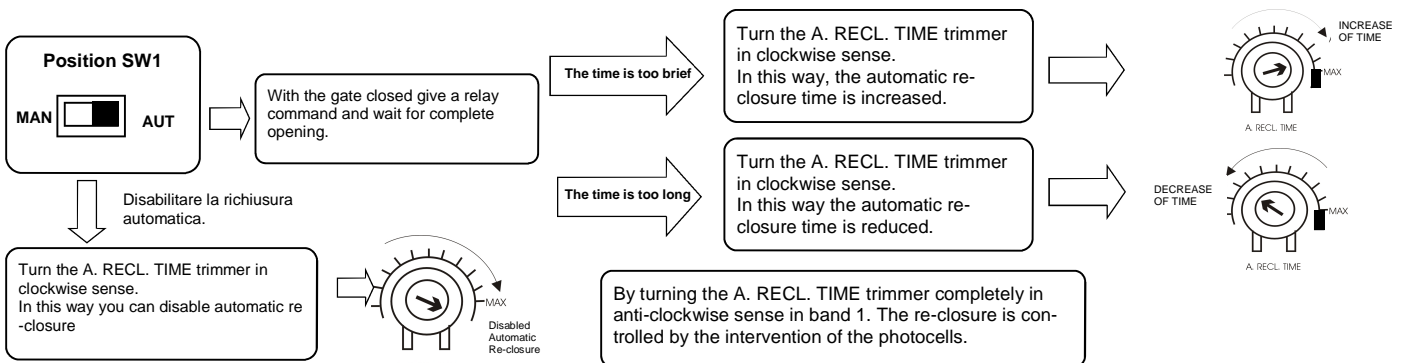

4.7 Resynchronization

This operation must be done only in case if it is repeatedly observed that the door doesn't reach the correspondent position of reclosing (or if it tends to exceed it), or in case you find yourself in the conditions described at point 4.8.

The operation of resynchronization consists on the activation in closure of the door at reduced velocity, with the intent to find the point of total closure; the moving arrests automatically on the point in which you find a mechanical stop that hampers the movement. This point is identified like position of closure.

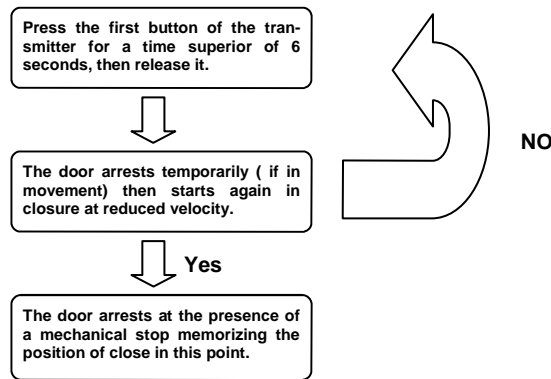

Warning: During the operation of resynchronization, the intervention of the anti-squashing security is interpreted like identification of the closing position. To avoid the voluntary intervention the sensibility of the self results remarkably reduced respect to the conditions of normal functioning.

4.8 Unblocking of lock.

In case of opening of the door with the lock inserted, you have the intervention of the security which involves the arrest of the door. A successive restart of the moving, for reasons of safety, happens only in the opening direction. In this case, it is possible that the lock rests blocked cause of the tension exercised by the door. If it happens, it is advised to resort to the operation of resynchronization (point 4.7).

5. Advanced functions.

This procedure must be carried out ONLY by an installer and ONLY during setting up of the system. For correct setting, before carrying out alterations, bring the gate to the completely closed position (see paragraph 4.2).

5.1 Reset.

In case if it is necessary to reset the control unit proceed as follows: (total erasing of the memory and deactivation of all the functions):

1. Remove power supply from the system.
2. Set the selector SW1 on AUT (automatic).
3. Press the red button.
4. Keep it pressed while the power supply is reconnected to the system.
5. Keep it pressed until the flashing signal lights up for the 3rd time.
6. Release the buttons. At the end of the programming the flashing signal turns off. The reset is done.

5.2 Deleting of a singular transmitter (only with rolling code decoding).

In case if it is necessary to cancel a singular transmitter, proceed as follows:

1. Set the selector SW1 on AUT (automatic).
2. Push the hidden button of a transmitter already learned, or push the red button of the control unit; the flashing lamp turn on.
3. Push the hidden button and at the same time the first button of the transmitter that you want to cancel, the flashing turn on and the deletion is complete.

5.3 Selection of the type of decoding and total deleting of memory.

In case if it is necessary to change decoding mode (from fixed mode to rolling code mode or vice versa) or erasing all the transmitters learned, proceed as follows:

1. Remove power supply from the system.
2. Set the selector SW1 on MAN (manual).
3. Press the blue + red button at the same time if you want fixed code decoding or press only the red one if you want the rolling code decoding.
4. Keep them pressed while the power supply is reconnected to the system.
5. Keep them pressed until the flashing signal lights up for the 3rd time.
6. Release the buttons. At the end of the programming the flashing signal turns off. Set the selector SW1 on AUTO. The selection of the type of decoding and the total erasing of the memory are done.

Note: This practice executes a total deletion of the memory of the control unit. So you have the complete deletion of the parameters previously memorized (course of the gate, memorized transmitters) and the disconnection of the pre-flashing function. Set the codification mode as first point, before any other programming.

To re-programm the course it is not necessary to reset the memory!!!!

6. Enabling and disabling the pre-flashing, photocell test and condominium function.

To modify the status of any of these functions it is necessary to enable the setting mode. In the phase of learning, the central automatically slides the functions in which it is possible to intervene. The led of the flashing light signals the selected function each time with a variable number of flashings. The passage from a function to another one is executed automatically (is enough to maintain always pressed the red button). The central starts selecting the first function (signaled by 1 flashing), successively, keeping pressed the red button you pass at the second function (signaled by 2 flashings) and so on. To enable the setting / learning mode proceed as follows:

1. Close completely the door.
2. Press the red button and keep always pressed the red button.
3. After 4 - 5 seconds the led of the flashing - light executes a series of 8 flashings (that notifies the next entry of the setting mode). Once ended the series of flashings the control unit is on setting mode. Do not release the button yet.
4. Once individualized (through the number of flashings of the flashing-light led) the function that you want to modify, release the red button. In this way the flashing function is selected. Once selected the function, the central puts in evidence the setting by flashing with a slow frequency (1 flashing /second) or with a rapid frequency (2 flashings / second) as pointed out on the next table:

No. of flashes	Selected function	Flash	Yellow button	Blue button
1	Pre-flashing	Slow= disabled	activation	deactivation
2	Photocell Test	Fast= disabled	activation	deactivation
3	Condomonium setting	Slow= disabled	activation	deactivation
4	Reserved			
5	Reserved			
6	Reserved			

5. Then press the button (see table) corresponding to the new status you wish set for the selected function. The frequency of flashing will vary according to the chosen mode.

At this point it is possible to modify further functions or, if you have finished, go out from the setting phase. In case of you want to modify other functions, press and keep pressed the red button. After few seconds, the central will start again to select in sequence the several function. Then proceed like explained over. Instead if you want to exit from the learning mode, it is sufficient to bring the lever of the selector Sw1 in manual position, wait 1-2 sec and successively report it in automatic position. In this way, the central gets out of the learning mode and prepares itself for the normal functioning.

6.1 Pre-flashing: The gate motion is always signaled by a pre-blink, advising the user that the gate is ready to start.

6.2 Condomonium function: During the opening phase of the gate, every command is ignored. Once opened the door, it is possible to close it using the step-by-step command or using the automatic re-closure. During the closing phase, a step-by-step command blocks and inverts the movement.

6.3 Photocell test: Every time the motor is switched on, the control unit automatically controls if the photocells are functioning properly. This operation increases the security system if a photocell is damaged (for instance output relay stuck) or in case of undesired photocell input short circuit. This test is executed after the control unit has received an order of "moving", but before power is applied to the motor.

7. Problems resolutions

Type of problem	Probable cause	Solution
On activating the opening command the automation does not move.	No electrical power supply	Check the presence of the electrical voltage and all the connections to the electrical network.
	Burned fuse	Substitute the fuse with a similar one.
On activating the opening command the gate moves for a brief time and then stops.	Incorrect encoder connection	Check the wiring of the encoder's wires.
On activating the opening command, the automation moves to closure.	Jumper direction motor inverted	Invert the Jumpers.
You cannot manage to enter into the remote control programming	The gate is not closed	Close the gate (in the manual). If the gate was closed set selector S1 to manual, wait 1 second and re-set it to automatic. Try again entering into setting mode.
You cannot manage to programme the remote controls	The type of set decoding in the control panel does not correspond to the type of remote control in use.	Check which decoding has been set and possibly select that which corresponds to the remote control in use.
You cannot manage to enter into the opening/closure programming mode.	The gate is not closed	Close the gate (in the manual). If the gate was closed set selector S1 to manual, wait 1 second and re-set it to automatic. Try again entering into setting mode.
The control panel is attached to power supply by the gate does not move.	A normally closed input is not active	Check the photocell, stop and limit switch input. If not used they must be bridged to the common.

GUARANTEE - In compliance with legislation, the manufacturer's guarantee is valid from the date stamped on the product and is restricted to the repair or free replacement of the parts accepted by the manufacturer as being defective due to poor quality materials or manufacturing defects. The guarantee does not cover damage or defects caused by external agents, faulty maintenance, overloading, natural wear and tear, choice of incorrect product, assembly errors, or any other cause not imputable to the manufacturer. Products that have been misused will not be guaranteed or repaired. Printed specifications are only indicative. The manufacturer does not accept any responsibility for range reductions or malfunctions caused by environmental interference. The manufacturer's responsibility for damage caused to persons resulting from accidents of any nature caused by our defective products, are only those responsibilities that come under Italian law.

1. Introduction

ACTION est une unité de contrôle pour le mouvement de portails coulissant, actionné par un moteur à 24Vcc. La coexistence de différents types de sécurités, comme, par exemple, le contrôle du courant absorbé par le moteur et le contrôle de la vitesse, permet une rapide intervention pour l'anti-écrasement. La particulière technologie utilisée permet l'apprentissage et le réglage dynamique des efforts demandés au moteur pendant le fonctionnement normal. La gestion de la position par encodeur installé sur le moteur, permet l'utilisation en absence de fins de course électriques. ACTION possède des entrées pour la connexion des fins de course, du bouton pas à pas, du bouton piéton, des photocellules et du stop de sécurité outre à la sortie pour le clignotant 24Vac. La centrale permet le réglage par trimmer du temps de fermeture automatique et de la force exercée par le moteur. ACTION peut contrôler des moteurs avec une absorption maximale de 7A à 24-30Vcc.

2. Configuration

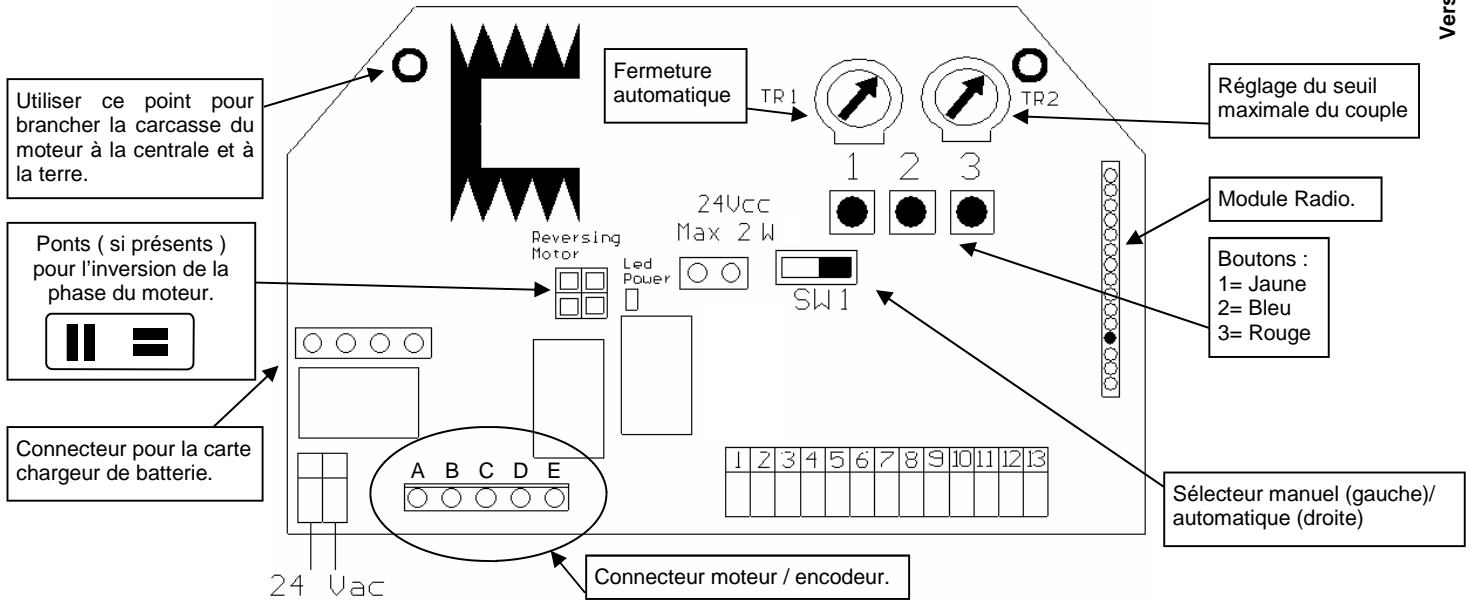

3. Connexions électriques

Bornes	Fonctions	Réglage
1 - 2	Sortie clignotant	Out: 24 Vac 25W MAX
3	Positif alimentation Tx et Rx photocellule	Out: +24Vcc
4	Négatif alimentation TX photocellule	Out: GND TX
5	Négatif alimentation RX photocellule et commun boutons et sécurités	Out: GND RX Commun
6	Entrée fin de course fermeture	Norm. Fermé (NF)
7	Entrée fin de course ouverture	Norm. Fermé (NF)
8	Entrée bouton STOP	Norm. Fermé (NF)
9	Entrée contact RX cellule photoélectrique	Norm. Fermé (NF)
10	Entrée bouton piétons	Norm. Ouvert (NO)
11	Entrée bouton de pas à pas	Norm. Ouvert (NO)
12	Entrée blindage de l'antenne	GND
13	Entrée antenne	Antenne

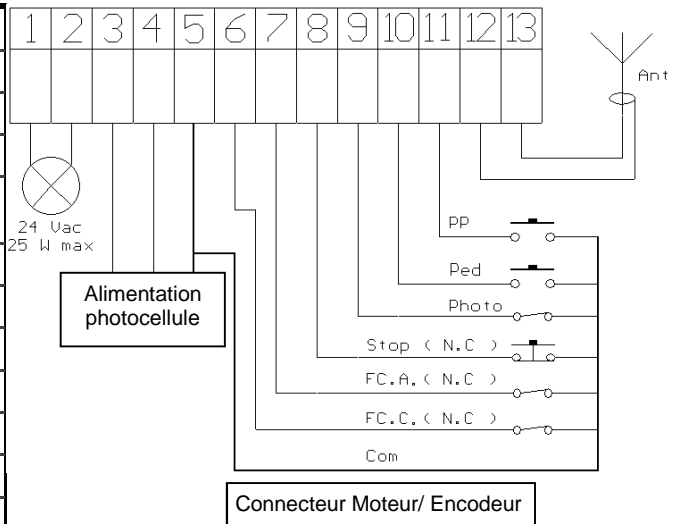

Exemple de connexion

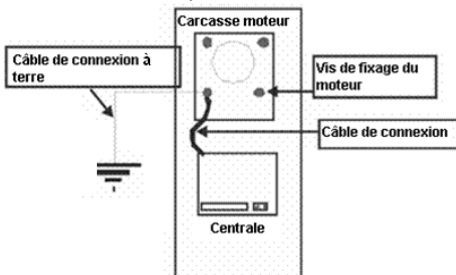

Tous les contacts normalement fermés (N.F) doivent être shuntés si non utilisés

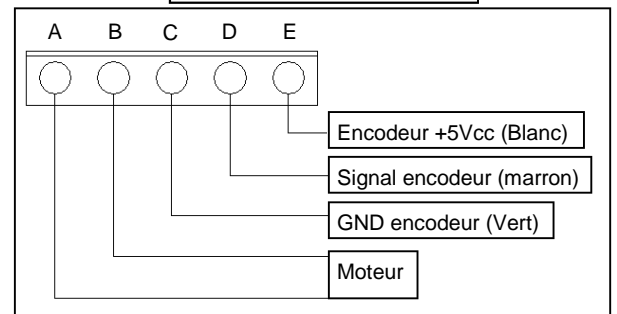
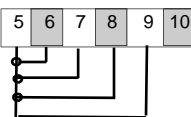

Note: Correspondance couleurs valide seulement pour le moteur SIM24 version 03/2008.

Pour obtenir un fonctionnement correct des accessoires connectés au boîtier de commande (dispositifs photoélectriques en particulier), il est très important que tout le système (moteur + boîtier de commande) soit relié à une unique masse. Il faut donc brancher un fils entre la carcasse du moteur et le boîtier de commande au point indiqué sur la figure. Si on dispose d'une bonne mise à la terre, il convient y brancher tout le système.

4. Réglages



Ce chapitre contient d'importantes informations pour une sûre et correcte installation.

Suivre scrupuleusement toutes les instructions car, une installation erronée peut provoquer des ruptures ou mal fonctionnements de l'automatisme.

ATTENTION: avant de commencer la programmation de l'automatisme, désactiver toutes les serrures de la porte (serrure ouverte).

4.1 Contrôles préliminaires

Avant de brancher l'alimentation au système, contrôler tous les câblages effectués. En particulier contrôler qu'il n'aient pas de fils coupés, de courts-circuits entre les fils et que tous les accessoires soient connectés aux bornes aux points indiqués sur le schéma de la page précédente.

Une fois branchée l'alimentation au système:

1. Vérifier qu'il n'y aie pas de frottements excessifs. Pour cela, débloquer le portail et ,avec précaution, déplacer manuellement le portail en ouverture et en fermeture.

La force nécessaire pour effectuer cette action ne doit pas dépasser les 15 Kg.

2. Vérifier que le led POWER soit allumé fixe et que le portail soit en position de fermeture.

3. Vérifier que le module radio soit branché.

4. Vérifier le branchement des moteurs et des encodeurs en suivant la procédure décrite ici de suite;

Cette procédure permet de vérifier le sens de rotation des moteurs, d'éventuelles coincements ou mal fonctionnements pendant le mouvement de la porte. Il est très important d'effectuer ce contrôle pour mettre en évidence des erreurs de câblage ou d'autres types d'erreurs qui peuvent compromettre le fonctionnement normal.

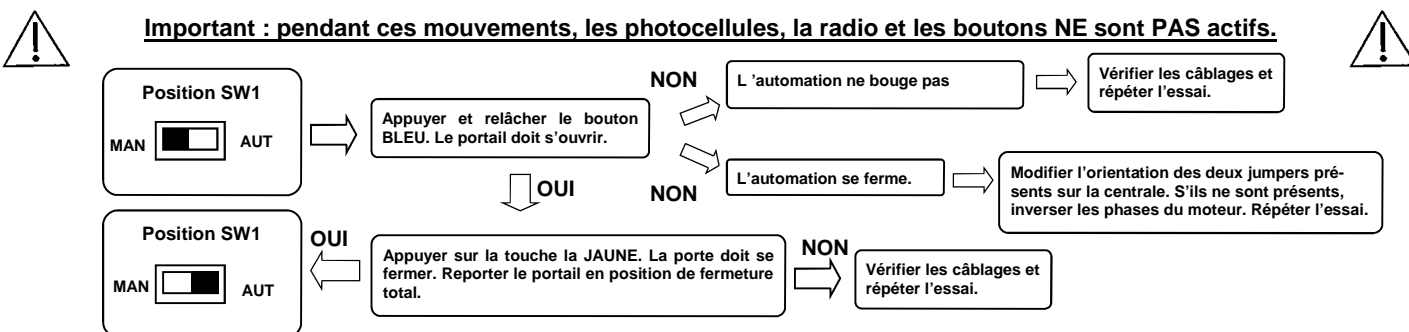

Note: dans le cas d'une modification sur les jumpers ou sur le câblage du moteur, s'assurer que les connexions des fins de course correspondent au schéma de la page 1.

4.2 Mouvements manuels

Cette procédure doit être effectuée SEULEMENT par l'installateur et SEULEMENT pendant la mise en œuvre du système. Ces mouvements doivent être effectués seulement dans des conditions particulières là où il n'est pas possible de reporter automatiquement la porte en position de fermeture.

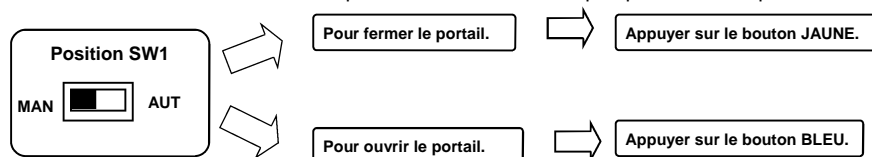

ATTENTION: Le rétablissement de la modalité automatique (AUT) comporte l'utilisation de la position rejointe comme position de fermeture totale.
ATTENTION: Pendant les mouvements manuels la sécurité anti-écrasement est exclue.

4.3 Mise en mémoire des télécommandes (seulement à portail fermé)

Mettre en mémoire au moins une télécommande à un bouton. Le boîtier de commande est fourni avec la décodification à code variable, pour varier le type de décodification, voir le paragraphe 5.3. Pendant le fonctionnement normal, le premier bouton mémorisé effectue la fonction de pas à pas (ouverture et fermeture), le deuxième bouton (facultatif) gère la fonction de l'ouverture piéton.

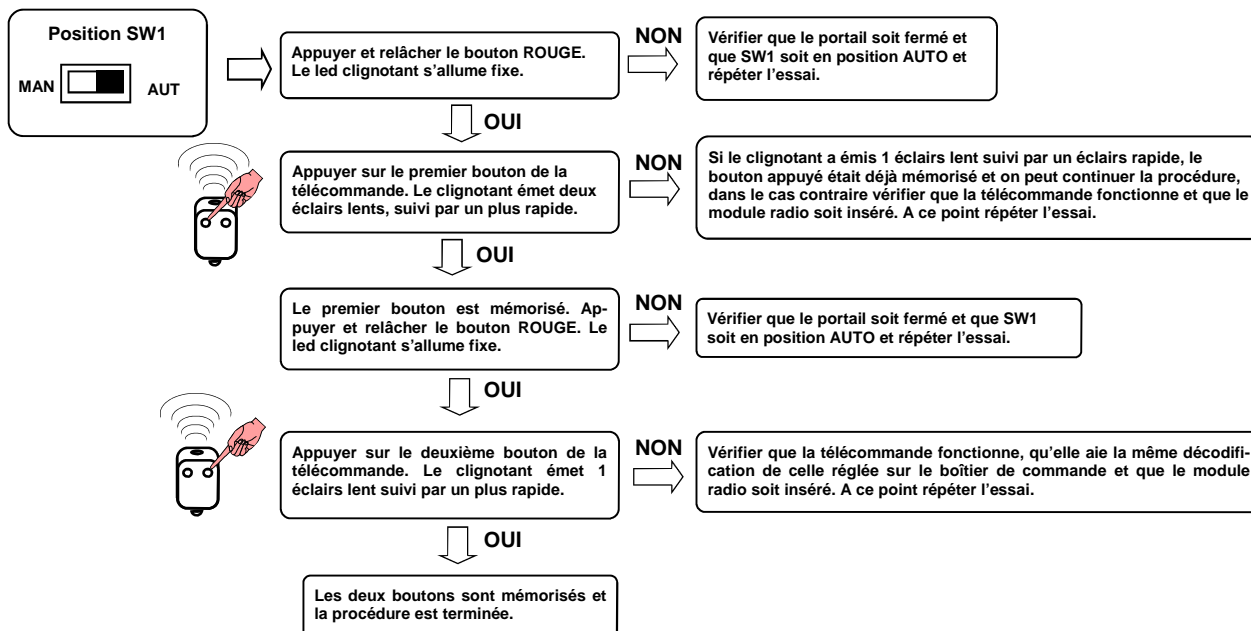

4.4a Réglage de la course.

Cette procédure doit être effectuée SEULEMENT par l'installateur et SEULEMENT pendant la mise en oeuvre du système. Pour un réglage correct, avant d'effectuer toutes modifications, reporter toujours le portail en position totalement fermée (voir paragraphe 4.2).

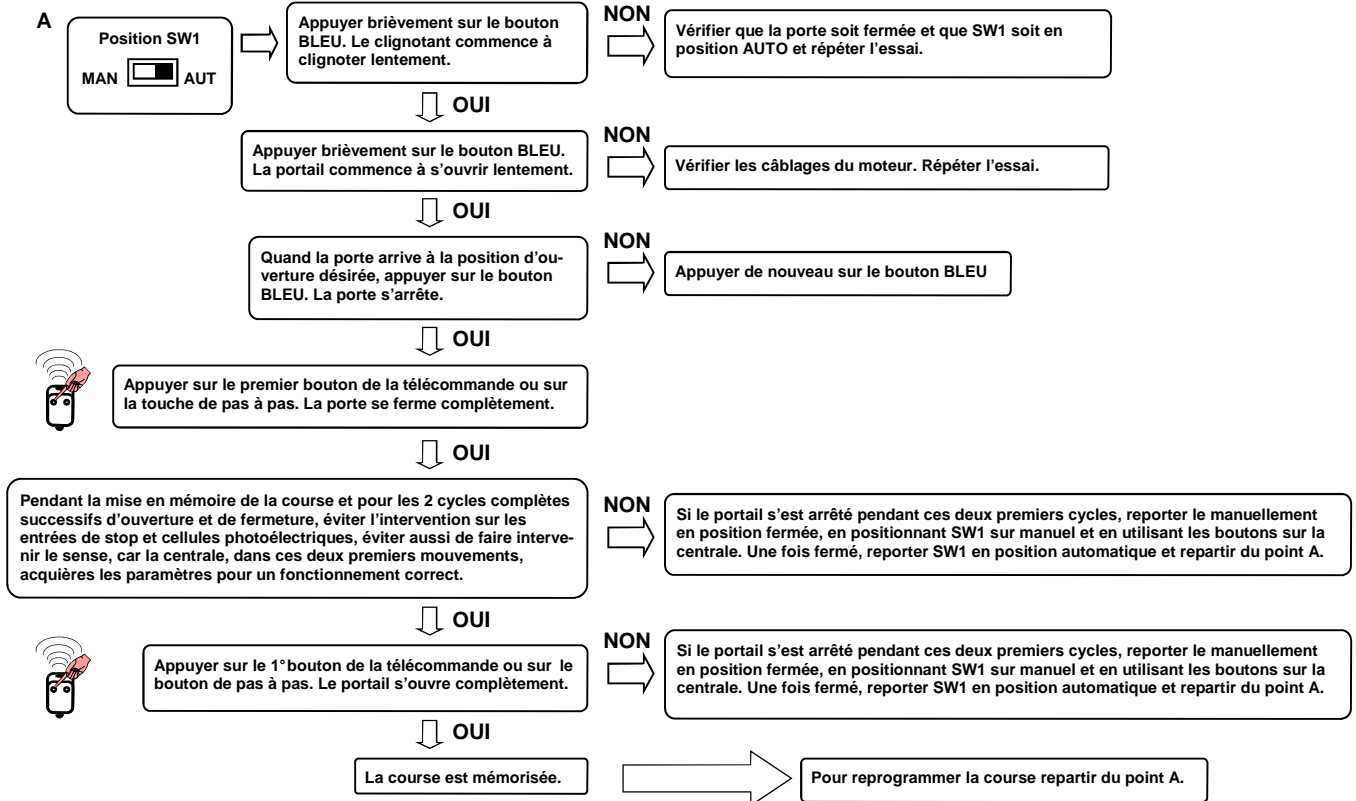

4.4b Réglage de l'ouverture piéton.

En utilisant une télécommande à 2 touches ou plus, il est possible d'associer à la 2^e touche mémorisée la fonction d'ouverture piéton. Pour mémoriser cette ouverture, donner une commande de PAS à PAS et une fois que le portail a rejoint la position désirée, appuyer sur la touche JAUNE. Le portail s'arrête et l'ouverture est mémorisée. Cette ouverture peut-être gérée avec le bouton relié via câble.

4.5 Réglage de la sécurité anti-écrasement

Cette procédure doit être effectuée SEULEMENT par l'installateur et SEULEMENT pendant la mise en oeuvre du système. Pour une programmation correcte, avant d'effectuer toutes modifications, reporter toujours la porte en position totalement fermée (voir paragraphe 4.2). Pour un fonctionnement correct, la porte doit se déplacer manuellement avec un effort inférieur à 15 Kg.

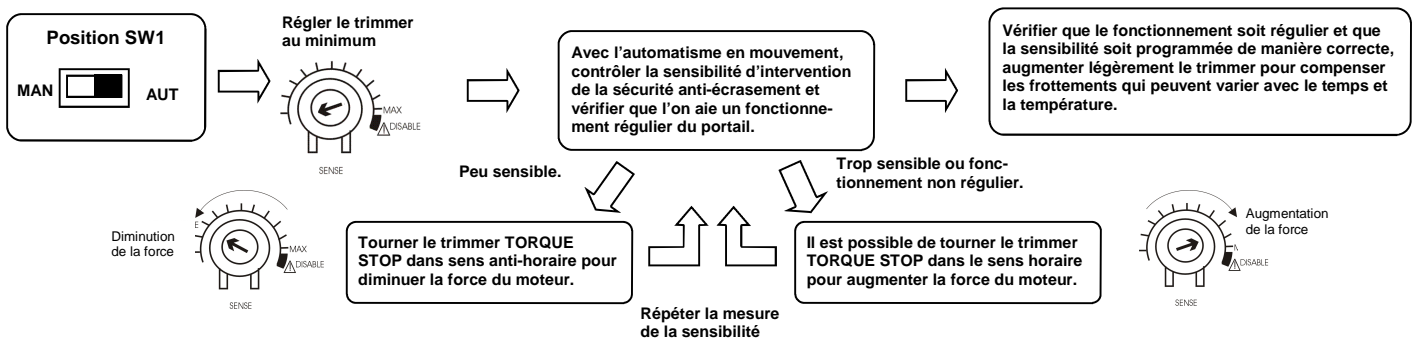

4.6 Réglage de la fermeture automatique

Cette procédure doit être effectuée SEULEMENT par l'installateur et SEULEMENT pendant la mise en oeuvre du système. Pour une programmation correcte, avant d'effectuer toutes modifications, reporter toujours la porte en position totalement fermée (voir paragraphe 4.2).

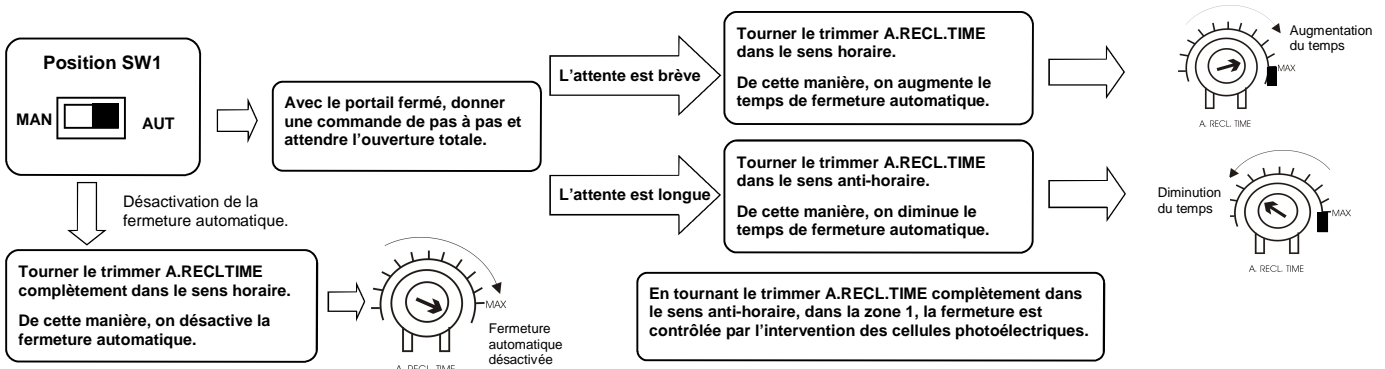

4.7 Resynchronisation

Cette opération doit être effectuée SEULEMENT dans le cas où l'on observe plusieurs fois que le portail n'arrive pas à la correcte position de fermeture (ou si il tend à la dépasser), ou on se trouve dans les conditions indiquées au point 4.8.

L'opération de resynchronisation consiste dans l'activation en fermeture du portail à vitesse réduite avec le but de trouver le point de fermeture totale; le portail s'arrête automatiquement au point sur lequel le portail trouve un bloc mécanique qui fait obstacle à son mouvement. Cette position vient identifiée comme position de fermeture.

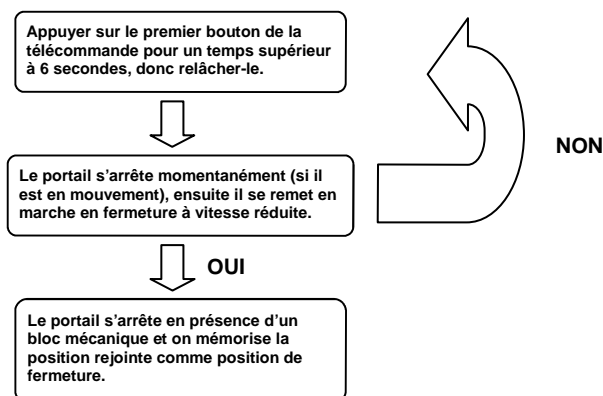

ATTENTION: pendant l'opération de resynchronisation, l'intervention de la sécurité anti-écrasement vient interprété comme identification de la position de fermeture. Pour éviter une intervention involontaire, la sensibilité même vient considérablement réduite par rapport aux conditions normales de fonctionnement.

4.8 Déblocage de la serrure.

En cas d'ouverture du portail avec la serrure fermée, on a l'intervention de la sécurité qui comporte l'arrêt du portail. Une successive activation du mouvement, pour des raisons de sécurité, effectue une opération d'ouverture. Dans ce cas, il est possible que la serrure reste bloquée à cause de la tension du portail. Si cela arrive, on conseille de recourir à l'opération de resynchronisation (point 4.7).

5. Fonctions avancées

Ces procédures s'adressent SEULEMENT à l'installateur et SEULEMENT pendant la mise en œuvre du système. Pour une correcte programmation, avant d'effectuer toutes modifications, reporter toujours la porte en position totalement fermée (voir paragraphe 4.2).

5.1 Reset.

Dans le cas où il soit nécessaire effectuer un reset de la centrale de contrôle (effacement des paramètres de la course et la désactivation des fonctions de pré clignotement, test cellules photoélectriques et copropriété), procéder comme suit:

1. Débrancher l'alimentation du système
2. Régler le sélecteur SW1 sur AUT (automatique)
3. Appuyer sur le bouton rouge
4. Maintenir la pression pendant que l'on rebranche l'alimentation au système
5. Maintenir encore la pression jusqu'à ce que le clignotant ne s'allume 3 fois.
6. À ce point, relâcher-le et attendre que le clignotant s'éteigne. Le reset a été effectué.

5.2 Effacement d'un seul émetteur (seulement avec la décodification à code variable).

Dans le cas où il soit nécessaire d'effacer un seul émetteur, procéder comme suit:

1. Régler le sélecteur SW1 sur AUT (automatique).
2. Appuyer sur le bouton caché d'une télécommande déjà apprise ou bien appuyer sur le bouton rouge de la centrale. Le clignotant s'allume.
3. Appuyer sur le bouton caché et simultanément sur le premier bouton que l'on veut effacer, le clignotant s'éteint et l'effacement a été complété.

5.3 Sélection du type de décodification et effacement total de la mémoire

Si il est nécessaire de modifier le type de décodification (de code variable à code fixe ou vice versa), ou effacer toutes les télécommandes apprises, procéder comme suit:

1. Débrancher l'alimentation du système
2. Régler le sélecteur SW1 sur MAN (manuel)
3. Appuyer sur les boutons bleu + rouge simultanément si on veut sélectionner le décodage à code fixe ou appuyer seulement sur le bouton rouge si on veut sélectionner le décodage à code variable.
4. Maintenir la pression pendant que l'on rebranche l'alimentation du système .
5. Maintenir encore la pression jusqu'à ce que le clignotant s'allume 3 fois.
6. A cet point, relâcher les et attendre que le clignotant s'éteignes. Régler SW1 en AUTO. La sélection de la décodification et l'effacement de la mémoire ont été effectués.

Note: Cette procédure effectue un effacement totale de la mémoire de la centrale. Donc, on a la complète élimination des paramètres précédemment mémorisés (course du portail, télécommandes mémorisées....) et la désactivation des fonctions de pré clignotement, test cellules photoélectriques et de copropriété. Donc, il est nécessaire de répéter les programmations précédentes. On conseille de régler le type de décodification avant tout autre mise au point, et avant d'effectuer les programmations.

Pour reprogrammer la course n'est pas nécessaire d'effacer la mémoire!!!!

6. Activation / Désactivation du pré clignotement, test cellules photoélectriques et fonction de copropriété.

Pour modifier l'état d'une de ces fonctions, il est nécessaire d'activer la **modalité d'apprentissage**. Ce particulier état de la centrale peut être activé seulement à **portail arrêté et complètement fermé**.

Pendant la phase d'apprentissage la centrale passe automatiquement d'une fonction à l'autre sur les quelles il est possible d'intervenir. Le led du clignotant signale la fonction sélectionnée avec un nombre d'éclairs variable. Le passage d'une fonction à l'autre vient effectué automatiquement (il suffit de maintenir toujours la pression sur le bouton rouge). La centrale commence en sélectionnant la première fonction (signalée par 1 éclairs), successivement en maintenant la pression sur le bouton rouge on passe à la deuxième fonction (signalée par 2 éclairs) et ainsi de suite.

Pour activer la modalité d'apprentissage, procéder comme suit:

1. Fermer complètement le portail
2. Appuyer et maintenir **toujours** la pression sur le bouton rouge.
3. Après 4-5 secondes le led du clignotant effectue une série de 8 éclairs (qui avisent de la prochaine entrée en modalité de apprentissage). Une fois terminée la série des éclairs, la centrale est en apprentissage. **Ne relâcher pas encore le bouton**.
4. Une fois déterminé (par le numéro des éclairs du led clignotant) la fonction que on désire modifier, **relâcher** le bouton rouge. De cette manière la fonction désirée vient sélectionnée. Une fois sélectionnée la fonction, la centrale évidence le réglage en clignotant avec une fréquence lente (1 éclairs à seconde) ou avec une fréquence rapide, en suivant ce qui est indiqué dans le tableau suivant:

N° clignotement	Fonction sélectionnée	Clignotement	Bouton jaune	Bouton bleu
1	Pré clignotement	Lent = désactivé / rapide = activé	Activation	Désactivation
2	Test photocellule	Rapide = désactivé / Lent = activé	Activation	Désactivation
3	copropriété	Lent = désactivée / Rapide = activée	Activation	Désactivation
4	Réservé			
5	Réservé			
6	Réservé			

5. Appuyer donc sur le bouton correspondant (faire référence au tableau ci-dessus) au nouvel état que l'on désire pour la fonction sélectionnée. La fréquence de clignotement variera selon la choix effectuée.

A ce point, il est possible de modifier d'autres fonctions ou, si l'on a terminé, sortir de la phase d'apprentissage. Dans le cas où l'on désire modifier d'autres fonctions, appuyer et maintenir encore la pression sur le bouton rouge. Après quelques secondes, la centrale commencera encore à sélectionner en séquences les différentes fonctions. Procéder donc comme expliqué au-dessus. Si, au contraire, on désire sortir de l'apprentissage, il est suffisant de porter le levier du sélecteur SW1 en position manuel, attendre 1-2 secondes et successivement reporter le en position automatique. De cette manière la centrale sort de la modalité de apprentissage et se prédispose pour le fonctionnement normal.

6.1 Pré clignotement: Cette fonction effectue AVANT chaque mouvement une série de clignotement pour indiquer le mouvement imminent.

6.2 Fonction de copropriété: Pendant l'ouverture du portail, toutes les commandes sont ignorées. Une fois que le portail est ouvert, si la fermeture automatique est désactivée, on peut fermer le portail avec une commande de pas à pas. Si la fonction de fermeture automatique est active, toutes les commandes de fermeture sont ignorées. Pendant la fermeture du portail, une commande de pas à pas bloque et inverse le mouvement.

6.3 Test cellules photoélectriques: Cette centrale est doté d'une fonction qui permet de effectuer un contrôle sur le fonctionnement de les cellules photoélectriques avant de chaque activation du moteur. En cette manière on a la possibilité de développer la sécurité du système en cas de endommagement du photo dispositif (ex : relais de sortie collé), ou d'un court-circuit non désiré sur l'entrée cellules. En cas de panne la centrale le signale en faisant allumer le clignotant et en effectuant aucuns mouvements.

Ce contrôle vient effectué quand la centrale reçoit une commande d'ouverture ou de fermeture, mais avant de donner tension au moteur.

7. Résolution des problèmes principaux:

Problème	Cause probable	Soluzione
En activant la commande d'ouverture, l'automatisme ne bouge pas.	Manque d'énergie électrique	Vérifier la présence de la tension électrique et toutes les connexions au réseau électrique. Remplacer le fusible avec un autre qui a les mêmes caractéristiques.
	Fusible brûlé	Remplacer le fusible avec un autre qui a les mêmes caractéristiques.
En activant la commande d'ouverture, le portail se déplace pour un bref instant et ensuite s'arrête.	Connexion encodeur non correcte	Vérifier le câblage des fils de l'encodeur
En activant la commande d'ouverture, l'automatisme se déplace en fermeture.	Jumpers direction moteur inversé	Invertir les jumpers (si présents) ou invertir les câbles de l'alimentation du moteur.
On ne peut pas entrer en programmation des télécommandes	Le portail n'est pas fermé.	Reporter (en manuel) le portail en fermeture. Si le portail est fermé, placer le sélecteur SW1 sur manuel, attendre 1 second et reporter-le sur automatique. Réessayer d'entrer en apprentissage.
On ne peut pas programmer les télécommandes.	Le type de décodification réglé sur la centrale ne correspond pas au type de télécommande utilisé.	Vérifier quelle décodification a été réglée et éventuellement sélectionner celle correspondant aux télécommandes utilisées.
On ne peut pas programmer les télécommandes	Le portail n'est pas fermé	Reporter (en manuel) le portail en fermeture. Si le portail est fermé, placer le sélecteur SW1 sur manuel, attendre 1 second et reporter-le sur automatique. Réessayer d'entrer en apprentissage.
La centrale est alimentée mais le portail ne bouge pas.	Une entrée normalement fermée n'est pas active.	Vérifier l'entrée des cellules photoélectriques, l'entrée stop et les fins de course. Si ils ne sont pas utilisés, court-circuiter les avec le commun.

GARANTIE - La garantie du producteur a une validité conforme aux dispositions de la loi à compter de la date estampillée sur le produit et se limite à la réparation ou substitution gratuite des pièces reconnues par le fabricant comme défectueuses pour cause de défaut des caractéristiques essentielles des matériaux ou pour cause de défaut d'usinage. La garantie ne couvre pas les dommages ou défauts dus aux agents externes, à tout manque d'entretien, toute sur-tension, usure naturelle, tout choix inadapté du type de produit, toute erreur de montage, ou autres causes non imputables au producteur. Les produits modifiés ne seront ni garantis ni réparés. Les données reportées sont purement indicatives. Le producteur ne pourra en aucun cas être reconnu comme responsable des réductions de portée ou diffusions dues à toute interférence environnementale. La responsabilité du producteur pour les dommages subis par toute personne pour cause d'accidents de toute nature dus à un produit défectueux, est limitée aux responsabilités visées par la loi italienne.



CUADRO DE CONTROL ACTION PARA PUERTAS CORREDERAS GUÍA PARA LA INSTALACIÓN

1. Introducción

ACTION es un cuadro de control dedicado a la movimentación de puertas correderas accionadas de un motor a 24 Vcc. La coexistencia de varios tipos de seguridades, cuales por ejemplo el control de la corriente absorbida por el motor, y el control de la velocidad, permite una rápida intervención en la prevención anti-aplastamiento. La particular tecnología utilizada, permite el aprendizaje y la regulación dinámica de los esfuerzos necesarios al motor en el normal funcionamiento. La gestión de la posición a través de encoder instalado en el motor permite la utilización en ausencia de finales de carrera electricos. ACTION posee ingresos dedicados a la conexión de los finales de carrera, del botón paso-paso, del botón para peatonal, ingresos fotodispositivos y ingreso stop de seguridad, a más de la salida por intermitente 24Vac. La central permite la regulación a través del trimmer del tiempo de la recerrada y de la fuerza ejercitada por el motor. ACTION puede controlar motores con un consumo máximo de 7° a 24-30 Vcc

2. Configuración

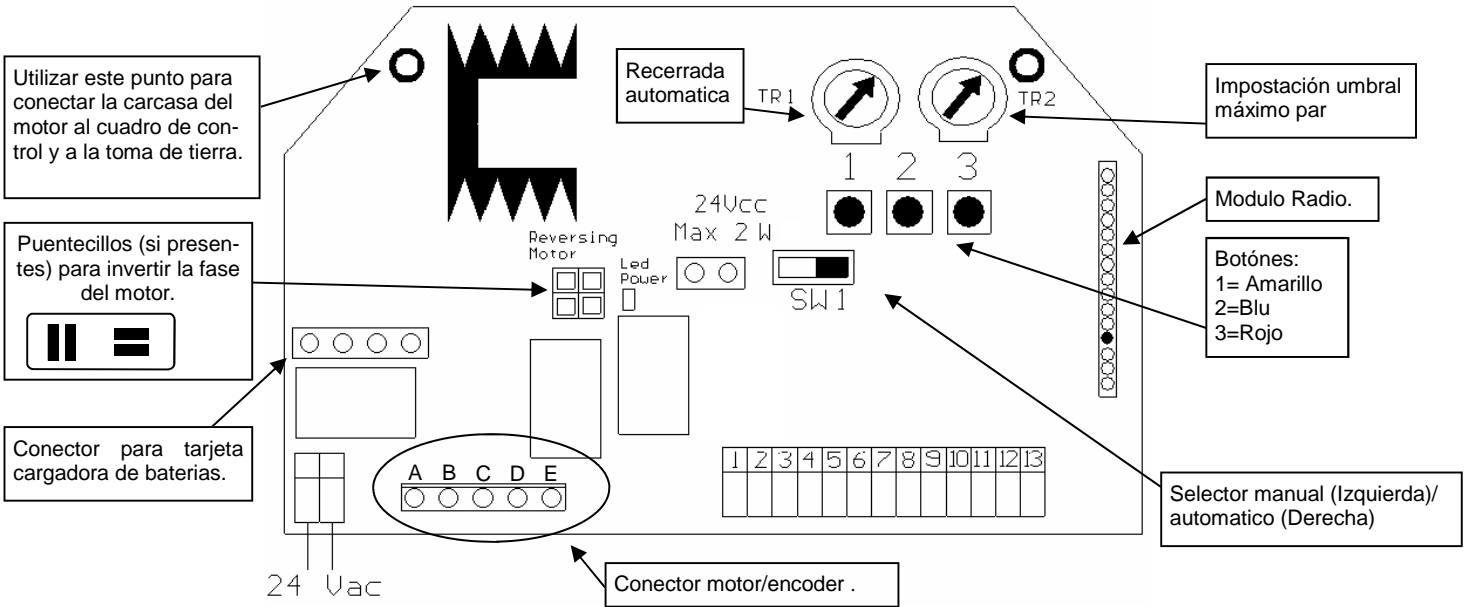

3. Conexiones electricas

Terminal	Función	Ajuste
1 - 2	Salida intermitente	Out: 24 Vac 25W MAX
3	Positivo alimentación TX & RX fotocélula	Out: +24Vcc
4	Negativo alimentación TX fotocélula	Out: GND TX
5	Negativo alimentación RX fotocélula y común pulsadores y dispositivos de seguridad	Out: GND Rx Comun
6	Entrada final de carrera de cierre	Norm. Cerrado (NC)
7	Entrada final de carrera de apertura	Norm. Cerrado (NC)
8	Entrada pulsador STOP	Norm. Cerrado (NC)
9	Entrada contacto RX fotocélula	Norm. Cerrado (NC)
10	Entrada pulsador de función peatonal	Norm. Abierto (NA)
11	Entrada pulsador de paso a paso	Norm. Abierto (NA)
12	Entrada pantalla antena	GND
13	Entrada antena	antena

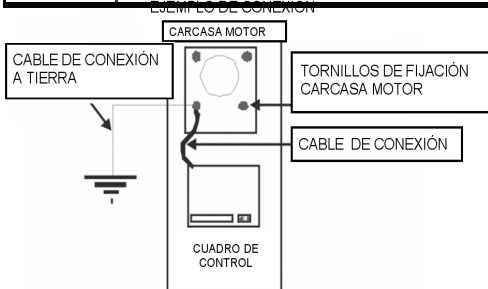
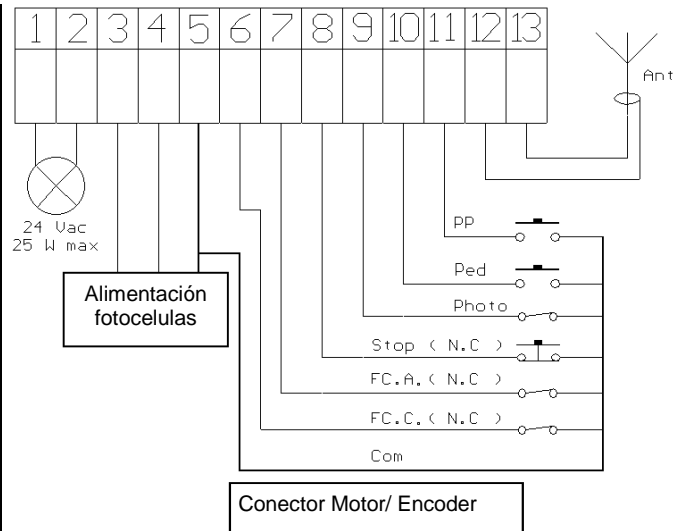

Cualquier contacto Normalmente Cerrado (N.C.) debe ser puentado común si no se utiliza.

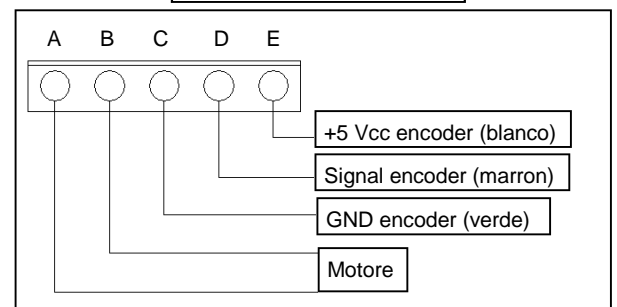
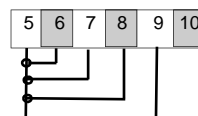

Nota: Correspondencia colores valida sólo por el motor SIM24 versión 03/2008

Para obtener un correcto funcionamiento de los accesorios (especialmente de los fotodispositivos) conectados al cuadro de control, es muy importante que todo el sistema (motor+cuadro de control) tenga un único sistema de referencia de masa. Se debe entonces conectar con un cable la carcasa del motor y el cuadro de control en el punto que indica la figura. Si se dispone de una buena toma de tierra se recomienda conectar a ella todo el sistema.

4. Impostaciones

Este apartado contiene informaciones importantes por una instalación segura y correcta. Seguir escrupulosamente todas las instrucciones, en cuanto una instalación incorrecta puede comportar rupturas o malfuncionamientos de la automatización.

ATENCIÓN: antes de empezar la programación de la automatización desactivar todas las cerraduras de la puerta (cerradura abierta).

4.1 Controles preliminares

Antes de conectar el sistema a la alimentación, controlar todos los cableos efectuados.

En particular controlar que no hayan cables pelados, cortocircuitos entre hilos y que todos los accesorios sean conectados al tablero de bornes en los puntos indicados en el esquema a la página precedente. Una vez conectada la alimentación, verificar que:

1. Que no hayan fricciones excesivas; a tal fin, desbloquear la corredera y con las precauciones debidas mover manualmente el cerramiento en apertura y en cerrada cogiendolo en el punto de anclaje de la asta al cerramiento mismo. La fuerza necesaria para cumplir esta acción no debe superar los 15 Kg.

2. Verificar que el led POWER sea encendido fijo y que el cerramiento sea en posición de cerrada.

3. Verificar que el modulo radio sea insertado.

4. Verificar la conexión de los motores y de los encoder siguiendo el procedimiento descrito a continuación. Este procedimiento permite de verificar el sentido de rotación de los motores, eventuales agarrotamientos o malfuncionamientos durante el movimiento de la hoja. Es importante ejecutar este control para poder evidenciar errores de cableo o todo lo que pueda perjudicar un normal funcionamiento.

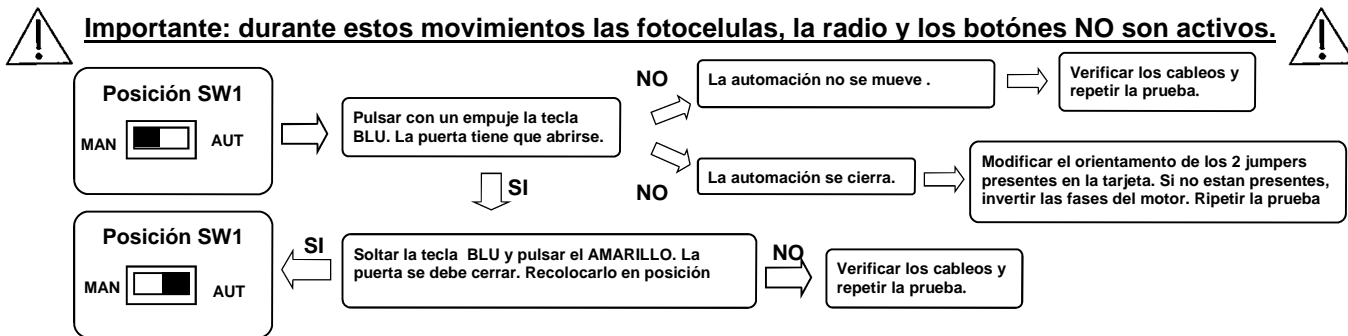

Atención: en caso de modificaciones en los jumper o en los cables del moto, asegurarse que la conexión de los finales de carrera corresponda a la tabla presente a la página 1.

4.2 Movimentación manual

Este procedimiento se efectua SÓLO por el instalador y SÓLO durante la puesta en función del sistema. Esta movimentación debe ser ejecutada sólo en particulares condiciones en las cuales no sea posible recolocar el cerramiento en posición de cierre en modalidad automatica.

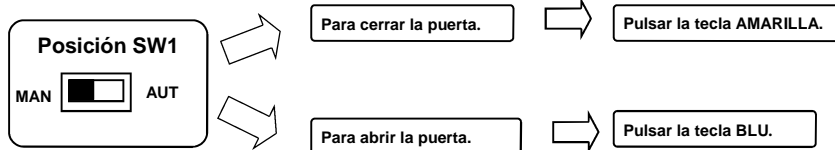

ATENCIÓN: La reactivación automatica (AUT) implica la utilización de la posición alcanzada como posición de cerrada total.
ATENCIÓN: Durante la movimentación manual anti-aplastamiento es excluida.

4.3 Memorización de los mandos (sólo a puerta cerrada)

Memorizar al menos un mando a una tecla. La centralita se provee con decodifica a código variable; para variar el tipo de decodifica ver apartado 5.3. Durante el funcionamiento normal, la primera tecla memorizada ejecuta la función de paso-paso (apertura y cierre), la segunda tecla (facultativa) dirige la función de apertura peatonal.

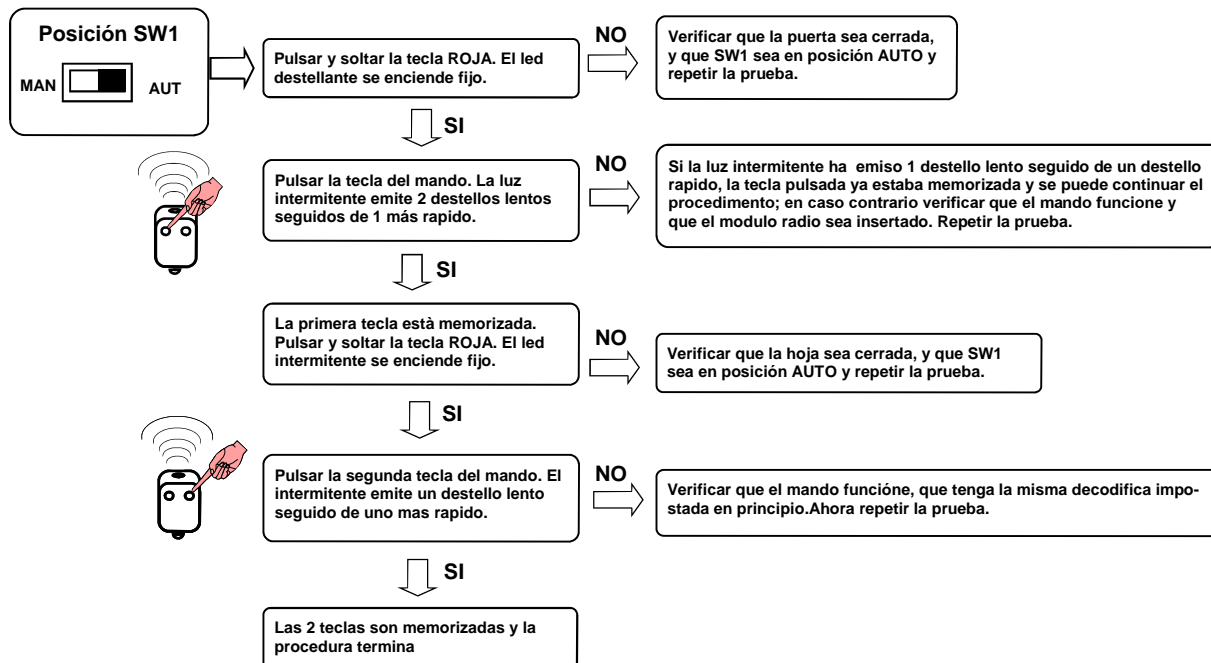

4.4 Programación de la carrera

Este procedimiento se efectúa SÓLO por el instalador durante la puesta en marcha del sistema. Por una correcta programación, antes de efectuar modificaciones, recolocar siempre la puerta en posición totalmente cerrada (ver apartado 4.2).

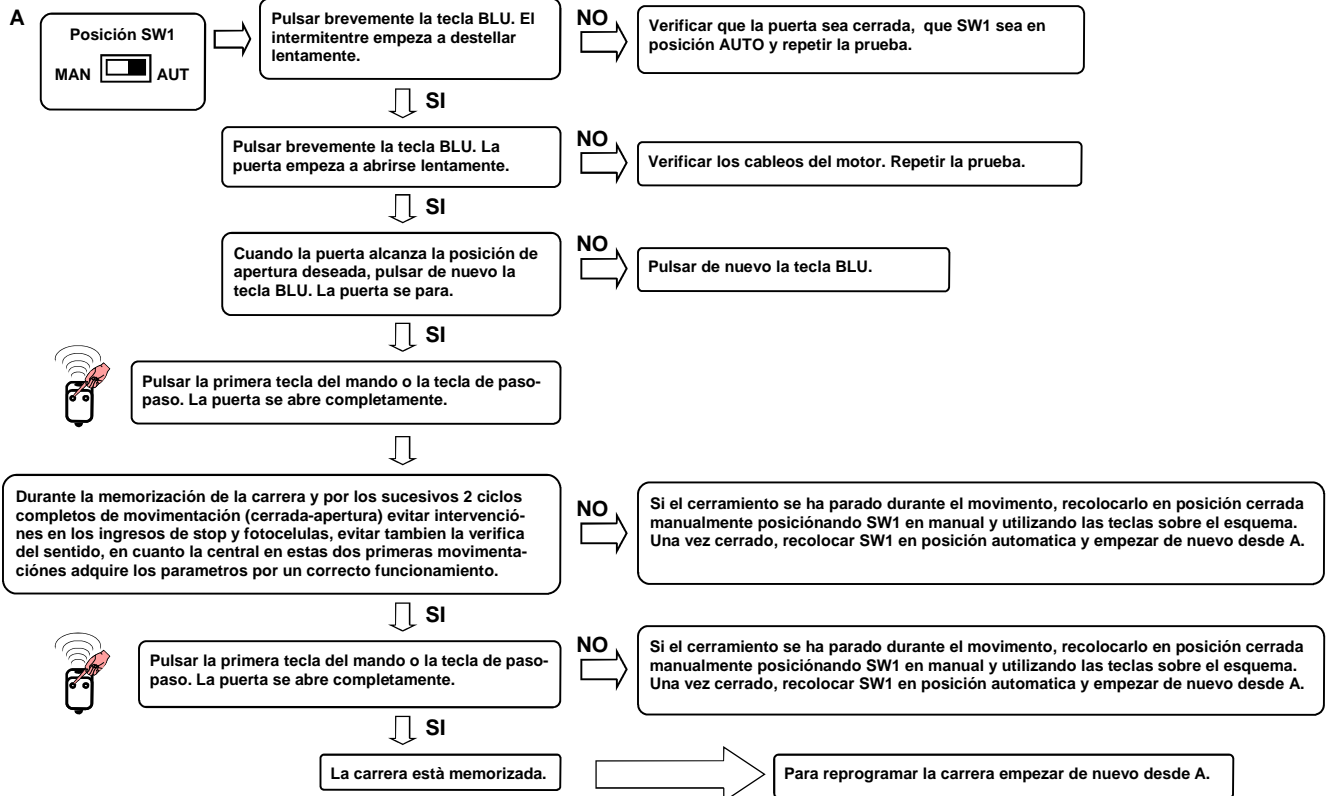

4.4b Programación de la apertura peatonal

Utilizando un mando a 2 o más teclas es posible asociar a la 2ª tecla memorizada la función de apertura peatonal. Para memorizar tal carrera dar un mando de PASO-PASO y memorizar la apertura peatonal a placer, pulsando la tecla AMARILLA cuando la cancela alcanza la posición deseada. Tal apertura puede ser dirigida también a través de un botón vía cable.

4.5 Regulación de la seguridad anti-aplastamiento

Este procedimiento se efectúa SÓLO por el instalador y SÓLO durante la puesta en movimiento del sistema. Por una correcta programación, antes de efectuar modificaciones, recolocar siempre la hoja en posición totalmente cerrada (ver apartado 4.2). Por un correcto funcionamiento, la puerta debe moverse manualmente con un esfuerzo inferior a 15Kg.

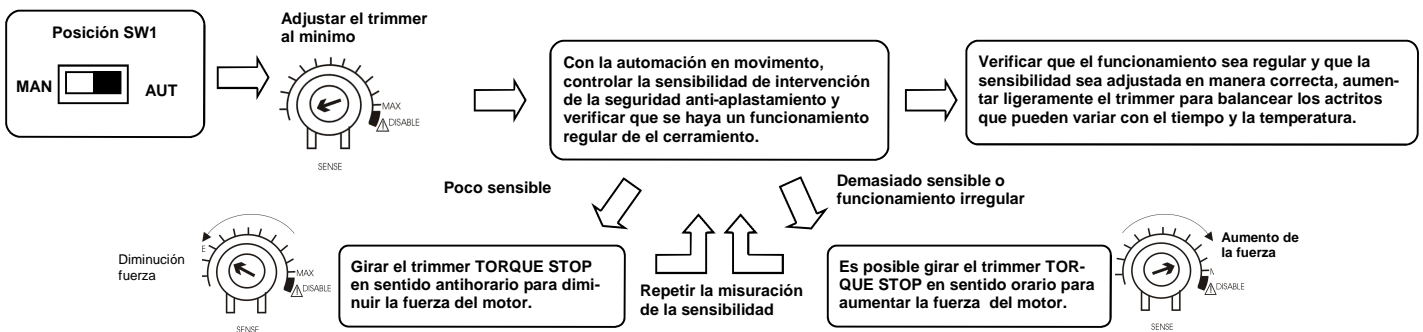

Atención: Con trimmer en posición DISABLE (intermitente encendido) la seguridad anti-aplastamiento es excluida.

4.6 Regulación de la recerrada automatica

Este procedimiento se efectúa SÓLO por el instalador y SÓLO durante la puesta en marcha del sistema. Por una correcta programación, antes de efectuar modificaciones, recolocar siempre la puerta en posición totalmente cerrada (ver apartado 4.2).

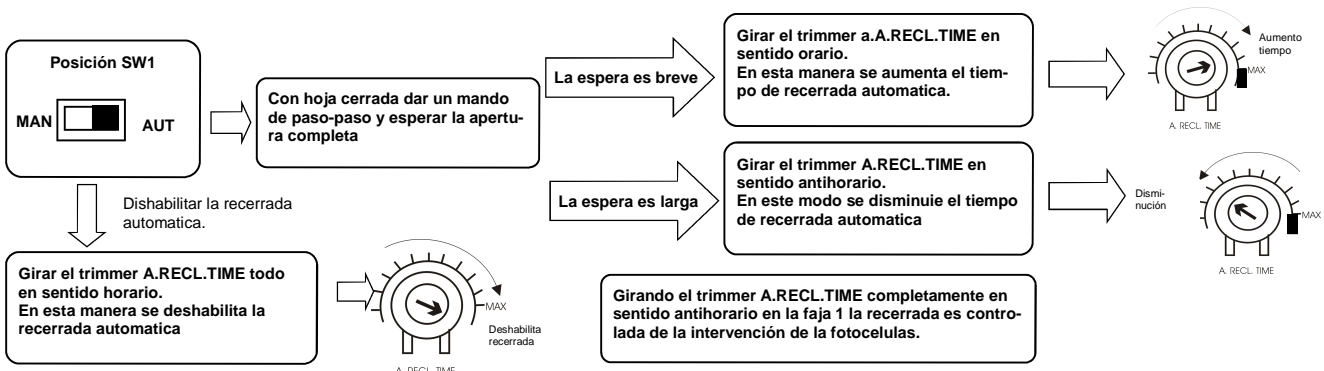

4.7 Resincronización

Esta operación debe ser efectuada SÓLO en el caso se observe repetidamente que el cerramiento no alcanza la correcta posición de cierre (o si tensa a sobrepasarla), o se encuentre en las condiciones descritas al punto 4.8. La operación de resincronización consiste en la activación en cerrada del cerramiento a velocidad reducida al fin de encontrar el punto de cerrada total; la movimentación se para automáticamente en el punto en el cual se encuentra un tope mecánico que obstaculiza su moto. Tal posición viene identificada como posición de cerrada.

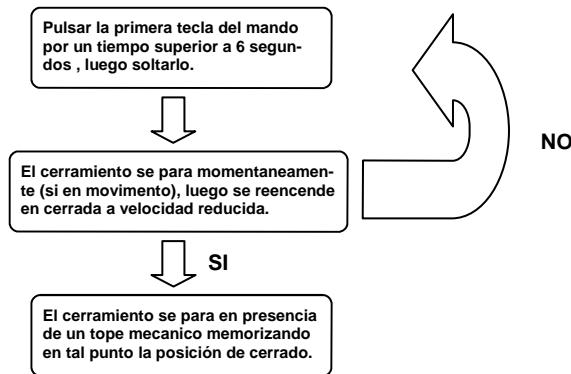

ATENCIÓN: Durante la operación de resincronización, la intervención de la seguridad anti-aplastamiento viene interpretada como identificación de la posición de cerrado. Para evitar la intervención involuntaria, la sensibilidad de la misma resulta muy reducida respecto a las condiciones de normal funcionamiento.

4.8 Desbloqueo de la cerradura

En el caso de apertura del cerramiento con cerradura enganchada, se verifica la intervención de la seguridad que implica la parada del cerramiento. Una sucesiva repuesta en marcha de la movimentación, por motivos de seguridad, se verifica sólo en la dirección de apertura. En este caso es posible que la cerradura se quede bloqueada a causa de la tensión ejercitada por el cerramiento. Si se verifica esto, se aconseja de recurrir a la operación de resincronización (punto 4.7).

5. Funciones avanzadas

Estos procedimientos se dirigen SÓLO al instalador y SÓLO durante la puesta en marcha del sistema. Por una correcta programación, antes de efectuar modificaciones, recolocar siempre la puerta en posición totalmente cerrada (ver apartado 4.2).

5.1 Reset

Si acaso sea necesario efectuar un reset de las centralitas (cancelación de los parámetros de la carrera y deshabilitación de las funciones de predestello, test fotocelulas y condominial), proceder en la manera siguiente:

1. Cortar alimentación al sistema.
2. Ajustar el selector SW1 en AUT (automatico).
3. Pulsar la tecla roja.
4. Continuar pulsando mientras se conecta alimentación al sistema.
5. Continuar pulsando hasta que el intermitente no se enciende 3 veces.
6. Ahora soltar y esperar que la luz intermitente se apague. El reset ha sido efectuado.

5.2 Cancelación de un singulo emisor (sólo con la decodificación a código variable)

Si acaso sea necesario borrar un singulo emisor, proceder como a continuación:

1. Ajustar el selector SW1 en AUT (automatico).
2. Pulsar la tecla escondida de un mando ya aprendido, o pulsar la tecla roja del cuadro de control, el intermitente se enciende.
3. Pulsar la tecla escondida y contemporaneamente la primera tecla del mando que se quiere borrar, el intermitente se apaga y la cancelación está completa.

5.3 Selección del tipo de decodifica y cancelación total de la memoria

Si a caso sea necesario variar el tipo de decodifica (de código variable a código fijo o viceversa), o borrar todos los mandos aprendidos, proceder como sigue:

1. Cortar la alimentación al sistema.
2. Ajustar el selector SW1 en MAN (manual).
3. Pulsar las teclas blu+rojo contemporaneamente si se quiere seleccionar la decodifica a código fijo o pulsar unicamente la tecla roja si se quiere seleccionar la decodifica a código variable.
4. Continuar pulsando las teclas mientras se conecta de nuevo la tensión al sistema.
5. Continuar pulsando las teclas hasta que el intermitente no se enciende 3 veces.
6. Ahora soltarlas y esperar que el intermitente se apague. Ajustar SW1 en AUTO. La selección de la decodificación y la cancelación total de la memoria han estado efectuados.

Importante: Este procedimiento efectúa una cancelación total de la memoria del cuadro de control. Entonces se ha la total eliminación de los parámetros precedentemente memorizados (carrera de la hoja, mandos memorizados....) y la deshabilitación de las funciones de predestello, test fotocelulas y condominial. Entonces es necesario repetir las programaciones precedentes. Se aconseja entonces de ajustar el tipo de decodifica como primer punto, antes de ejecutar cualquiera otra programación.

Para reprogramar la carrera no es necesario resetear la memoria!!!!!!

6. Habilitación/deshabilitación del prelampagueo, test fotocelulas y función condominial

Para modificar el estado de una cualquiera de estas funciones, es necesario habilitar la **modalidad aprendizaje**. Este particular estado de la central puede ser activado sólo a puerta **parada y completamente cerrada**. En la fase de aprendizaje la central examina automáticamente las funciones sobre las cuales es posible hacer una intervención. El led del intermitente señala la función seleccionada de vez en vez con un numero variable de destellos. El pasaje desde una función a otra viene efectuado automaticamente (es suficiente continuar siempre pulsando la tecla roja). La central empieza seleccionando la primera función (señalada de un destello), sucesivamente continuando a pulsar la tecla roja se pasa a la segunda función (señalada de dos destellos).

Para habilitar la modalidad de aprendizaje proceder en el siguiente modo:

1. Cerrar completamente la puerta.
2. Pulsar y mantener **siempre** pulsada la tecla roja.
3. Despues de 4-5 segundos, el led del intermitente ejecuta una serie de 8 destellos (que advisan de la proxima entrada en modalidad aprendizaje). Terminada la serie de destellos, la centralita es en aprendizaje. **No soltar aún la tecla**.
4. Una vez individuada (a travez del numero de destellos del led del intermitente) la función que se quiere modificar, **soltar** la tecla roja. En esta manera la función deseada viene seleccionada. Una vez seleccionada la función, la central evidencia la impostación destellando con una frecuencia lenta (1 destello al segundo) o con una frecuencia rapida (2 destellos al segundo) según cuanto evidenciado en la tabla.

N° destellos	Función seleccionada	Intermitencia	Tecla amarilla	Tecla azul
1	Intermitencia	Lenta= desactivado	activación	desactivación
2	Test Fotocélulas	Rápida= desactivado	activación	desactivación
3	Función comunidad	Lenta= desactivado	activación	desactivación
4	Reservado			
5	Reservado			
6	Reservado			

5. Entonces pulsar la tecla correspondiente (ver la tabla) al nuevo estado que se desea ajustar para la función seleccionada. La frecuencia de destello cambiarà según la selección efectuada.

Haora es posible modificar ulteriores funciones o, si se ha terminado, salir de la fase de aprendizaje. En el caso en que se desee modificar otras funciones, pulsar y continuar a pulsar nuevamente la tecla roja. Despues de algunos segundos la central empezará nuevamente a seleccionar en secuencia las varias funciones. Proceder entonces como explicado encima.

Si, al contrario, se desea salir del aprendizaje, es suficiente colocar la palanca del selector S1 en posición manual, esperar 1-2 s y sucesivamente recolocarla en posición automatica. En este modo la central sale de la modalidad de aprendizaje y se predispone por el funcionamiento normal.

6.1 Pre-relampagueo: Esta función ejecuta ANTES de cada movimentación un breve destello a indicar el inminente movimiento.

6.2 Función condominial: Durante la apertura de la puerta, cada mando viene ignorado. Una vez abierta la puerta, se puede cerrarla con un mando de pas-paso o remitirse a recerrada automatica. Durante la cerrada de la puerta, un mando de paso-paso bloquea y invierte el movimiento.

6.3 Test fotocelulas: Esta central està equiparada de una función que permite de efectuar un control del funcionamiento de la fotocelulas antes de cada accionamiento del motor. En esta manera se ha la posibilidad de aumentar la seguridad del sistema en caso de daño del fotodispositivo (por ejemplo relé en salida pegado) o de un cortocircuito indeseado en la entrada de las fotocelulas. En caso de avería, la central lo señala encendiendo fijo el intermitente y no ejecutando alguna movimentación. Este control viene efectuado despues que la central ha recibido un mando a mover, però antes de dar tension al motor.

7. Guía rapida a la resolución de los problemas principales.

Problema	Causa probable	Solucion
Activando el mando de apertura, la automación no se mueve	Falta de alimentación electrica	Verificar la presencia de la tensión electrica y todas la conexiones a la red electrica
	Fusible quemado	Substituir el fusible con uno de igual características
Activando el mando de apertura, la puerta se mueve por un breve trecho y luego se detiene	Conexión encoder no correcta	Verificar el cable de los hilos del encoder
Activando el mando de apertura, la automación se mueve en cerrada	Jumper dirección motor invertidos	Invertir los jumpers (si presentes) o invertir los cables de alimentación del motor
No se puede entrar en programación mandos	La puerta no està cerrada	Recolocar (en manual) la puerta en cerrada. Si la puerta estaba cerrada, ajustar el selector SW1 en manual, esperar 1 segundo y recolocar en automatico. Ententar otra vez a entrar en aprendizaje
No se puede programar los mandos	El tipo de decodifica ajustado en la central no corresponde al tipo de mando en uso	Verificar que tipo de decodifica ha sido ajustada y eventualmente seleccionar la correspondiente a los mandos en uso.
No se puede entrar en programación carrera	La puerta no està cerrada	Recolocar (en manual) la puerta en cerrada. Si la puerta estaba cerrada, ajustar el selector SW1 en manual, esperar 1 segundo y recolocar en automatico. Ententar de nuevo a entrar en aprendizaje.
La central es alimentada però la puerta no se mueve	Una entrada normalmente cerrada no es activa	Verificar la entrada fotocelulas, la entrada stop y finales de carrera. Si no utilizados, cortocircuitarlos con el común.

GARANTIA - La garantía del fabricante tiene validez en terminos legales a partir de la fecha impresa y se limita a la reparacion o sustitucion gratuita de las piezas reconocidas como defectuosas por falta de cuidados esenciales en los materiales o por defectos de fabricacion. La garantía no cubre danos o defectos debidos a agentes externos, defectos de mantenimiento, sobrecarga, desgaste natural, eleccion inexacta, error de montaje u otras causas no imputables al fabricante. Los productos manipulados no seran objeto de garantía y no seran reparados. Los datos expuestos son meramente indicativos. No podra imputarse ninguna responsabilidad por reducciones de alcance o disfunciones debidas a interferencias ambientales. La responsabilidad a cargo del fabricante por danos derivados a personas por accidentes de cualquier tipo ocasionados por nuestros productos defectuosos, son solo aquellos derivados inderogablemente de la ley italiana.

1. Einleitung

ACTION ist eine Steuerung für die Bewegung Schiebetore mit Antrieb 24Vcc. Der neueste Stand der Technik ermöglicht durch z.B die Kontrolle der Kraftentnahme des Antriebs und die Kontrolle der Geschwindigkeit eine sehr schnelle Erkennung der Parameter und damit die sogenannte Hinderniserkennung. Die Encodertechnik ermöglicht die elektronische Einstellung der Laufzeit. ACTION besitzt auch die Eingänge für eventuelle zusätzliche Laufenden, Schritt für Schritt Betrieb, Fussgängerfunktion, Photozelleneingang, Sicherheitsstop neben Eingang fürs Blinklicht 24Vac. Es ist ausserdem möglich durch Trimmer die Zeit des automatischen Wiederverschlusses und die Motorkraft einzustellen. Action kann Antriebe mit einer maximalen Kraftentnahme von 7A und 24-30Vcc steuern.

2. Eigenschaften

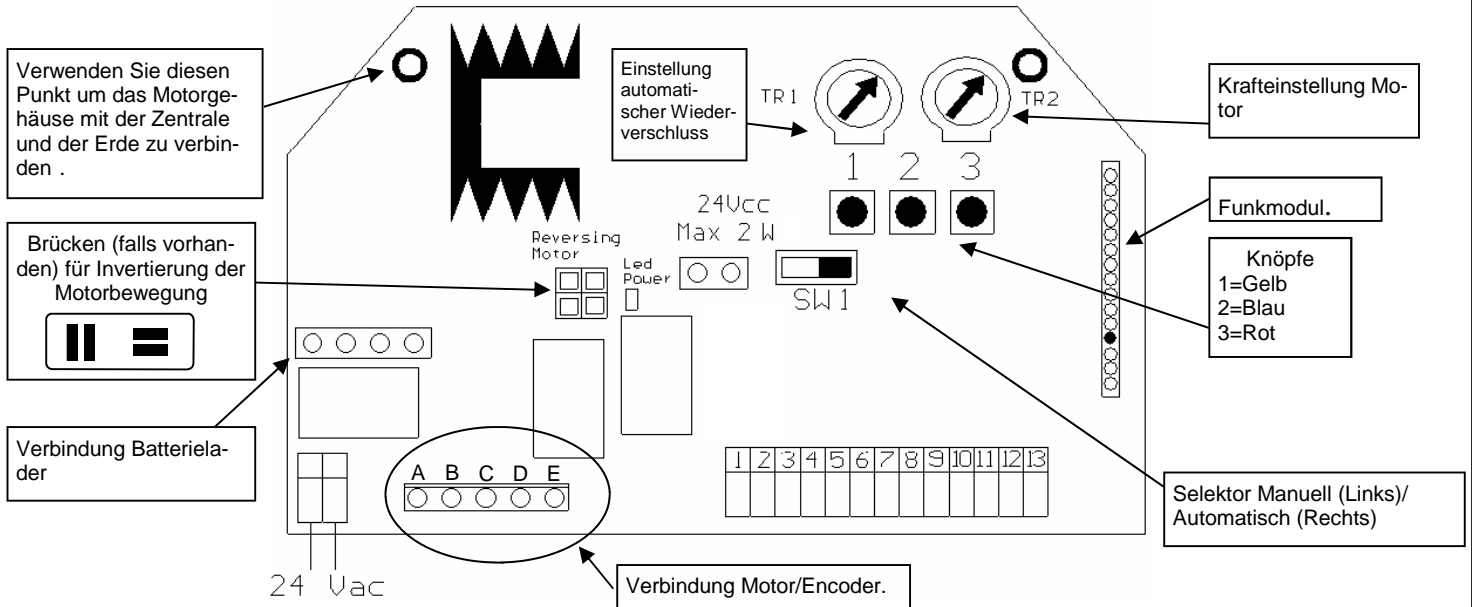

3. Elektrische Verbindungen

Klemme	Funktion	Einstellung
1 - 2	Ausgang Blinker	Ous: 24 Vac 25 W Max
3	Positive Speisung TX & RX Fotozelle	Ous: +24Vcc
4	Negative Speisung TX Fotozelle	Aus:ERDE TX
5	Negative Speisung RX Fotozelle und gemeinsame Schalter u. Sicherheiten	Aus:ERDE RX Gemeinsam
6	Eingang Laufende schließen	Normalerweise geschlossen
7	Eingang Laufende öffnen	Normalerweise geschlossen
8	Eingang Schalter STOP	Normalerweise geschlossen
9	Eingang Kontakt RX Fotozelle	Normalerweise geschlossen
10	Eingang Schalter Fußgängerfunktion	Normalerweise geöffnet
11	Eingang Schalter Schritt/Schritt	Normalerweise geöffnet
12	Eingang Schirm Antenne	ERDE
13	Eingang Antenne	Antenne

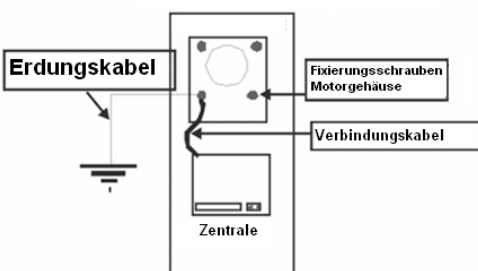
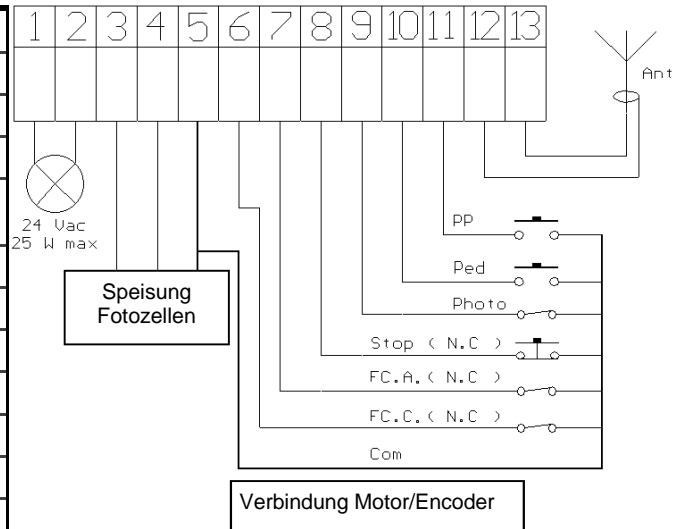

Jeglicher normalerweise geschlossener Kontakt (n.c) muss überbrückt werden falls nicht benutzt.

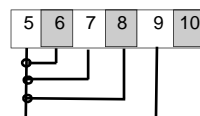

Bemerkung: Kabelfarben gültig nur für Antrieb **SIM24** Ausführung **03/2008**

Um eine störungsfreie Funktion des mit der Zentrale verbundenen Zubehörs (Fotozellen im besonderen) zu gewährleisten, ist es äusserst wichtig, dass das gesamte System (Motor + Steuerung) eine einzige Bezugsmasse besitzt. Daher muss eine Verbindung zwischen dem Motorkasten und der Steuerung wie in Abbildung gezeigt hergestellt werden. Sollte eine gute Erdung vorhanden sein, sollte man das ganze System mit ihr verbinden.

4. Einstellungen

Dieses Kapitel beinhaltet wichtige Informationen für eine sichere und korrekte Installation. Die vorgeschriebenen Schritte genau verfolgen um Schaden zu Personen und Dinge zu vermeiden.

ACHTUNG: BEVOR Sie mit den Einstellungen anfangen, entfernen Sie alle mechanischen Sperren.

4.1 Vorkontrollen

Bevor Sie Speisung zur Steuerung geben, alle vorgenommenen Verkabelungen kontrollieren. Insbesondere kontrollieren Sie, dass es keine abgehüteten Fäden, Kurzschlüsse gibt und dass das Zubehör wie auf Seite 1 gezeigt an die richtige Klemmenposition angeschlossen ist.

Nachdem Sie die Speisung gegeben haben prüfen Sie, dass:

1. Das Tor von Hand (hierzu müssen Sie Notentriegelung betätigen) mechanisch leichtgängig und ruckfrei bewegt werden kann. Die hierzu benötigte Kraft darf nicht 15 Kg überschreiten.
2. Der led POWER leuchtet und das Tor geschlossen ist.
3. Der Funkmodul richtig eingesteckt und betriebssicher ist.
4. Die Verbindungen des Motors und des Encoders richtig sind, u.Z. Hierbei prüfen Sie den Umdrehungssinn des Motors und eventuelle Fehler während das Funktionieren. Es ist sehr wichtig diesen Test durchzuführen um Verkabelungsfehler anzuerkennen oder andere Fehler während der Bewegung aufzuheben.

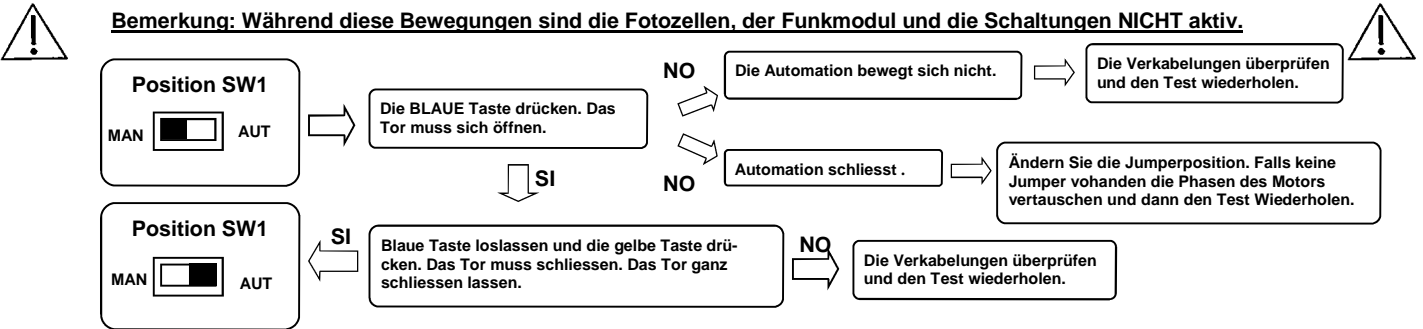

Bemerkung: Im Falle Änderungen am Jumper oder an Verkabelungen des Motors, sicherstellen, dass, die Verbindungen der Laufenden dem Tafel auf Seite 1 entsprechen.

4.2 Bewegung von Hand

Diese Prozedur darf NUR vom Fachmann und NUR beim Systemanlaufen vorgenommen werden. Diese Bewegung ist nur in Ausnahmefällen durchzuführen wo die automatische Bewegung nicht möglich ist.

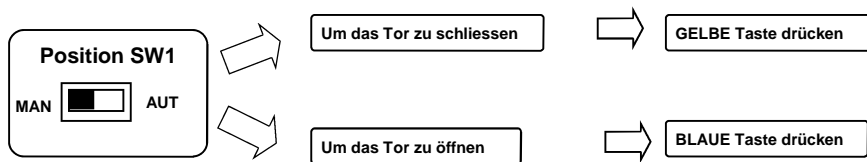

ACHTUNG: Die Aktivierung der automatik(AUT) macht die erreichte Position als die endgültige Schlussposition.
ACHTUNG: Die Hinderniserkennungsfunktion ist bei manueller Bewegung nicht mehr aktiv.

4.3 Einlernen der Handsender(nur bei geschlossenem Tor)

Mindestens einen handsender mit einem Kanal einlernen. Die Steuerung wird werksmässig mit variabler Kodierung geliefert, um das Dekodifizierungsverfahren zu verändern gucken Sie im Abschnitt 5.3 nach. Beim normalen Funktionieren führt die erste eingelernte Taste die Schritt für Schritt Funktion aus (öffnen und schliessen des Tores), Der zweite Knopf (fakultativ) kontrolliert die Fussgänger Öffnung.

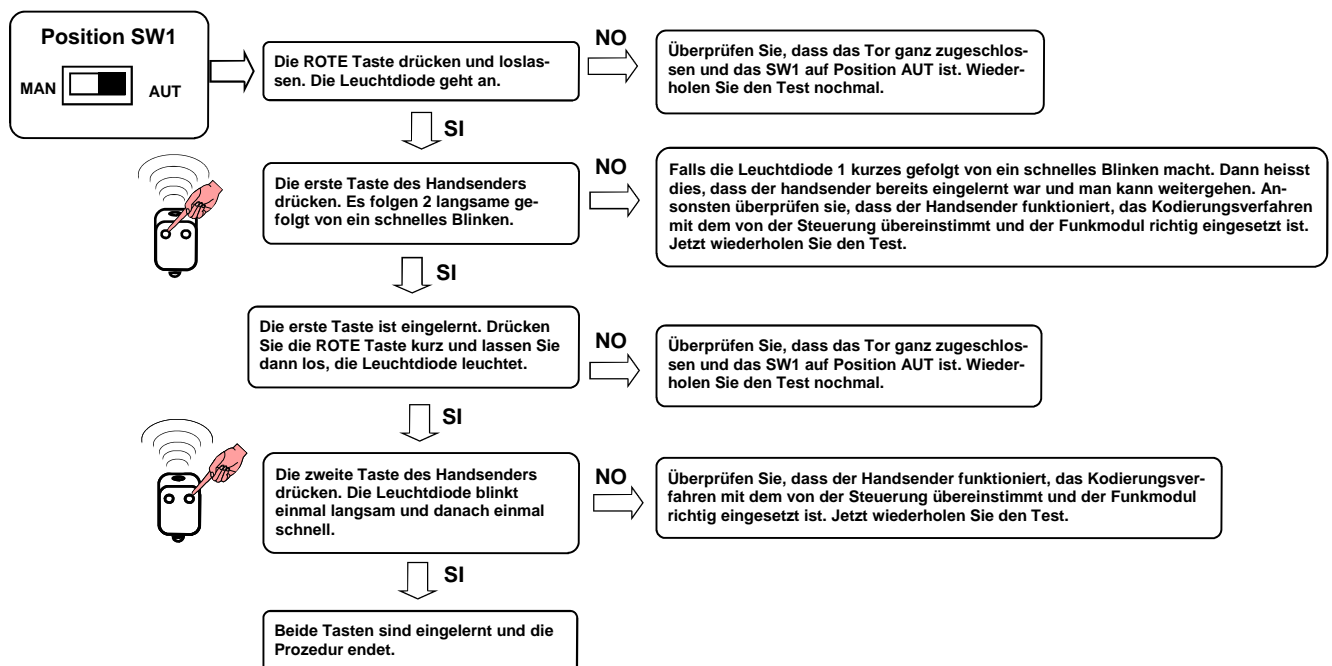

4.4a Einlernen des Laufwegs

Diese Prozedur darf NUR vom Fachmann und NUR beim Systemanlaufen vorgenommen werden. Für eine korrekte Programmierung, bevor Sie Änderungen vornehmen, muss das Tor geschlossen sein (siehe Absch. 4.2).

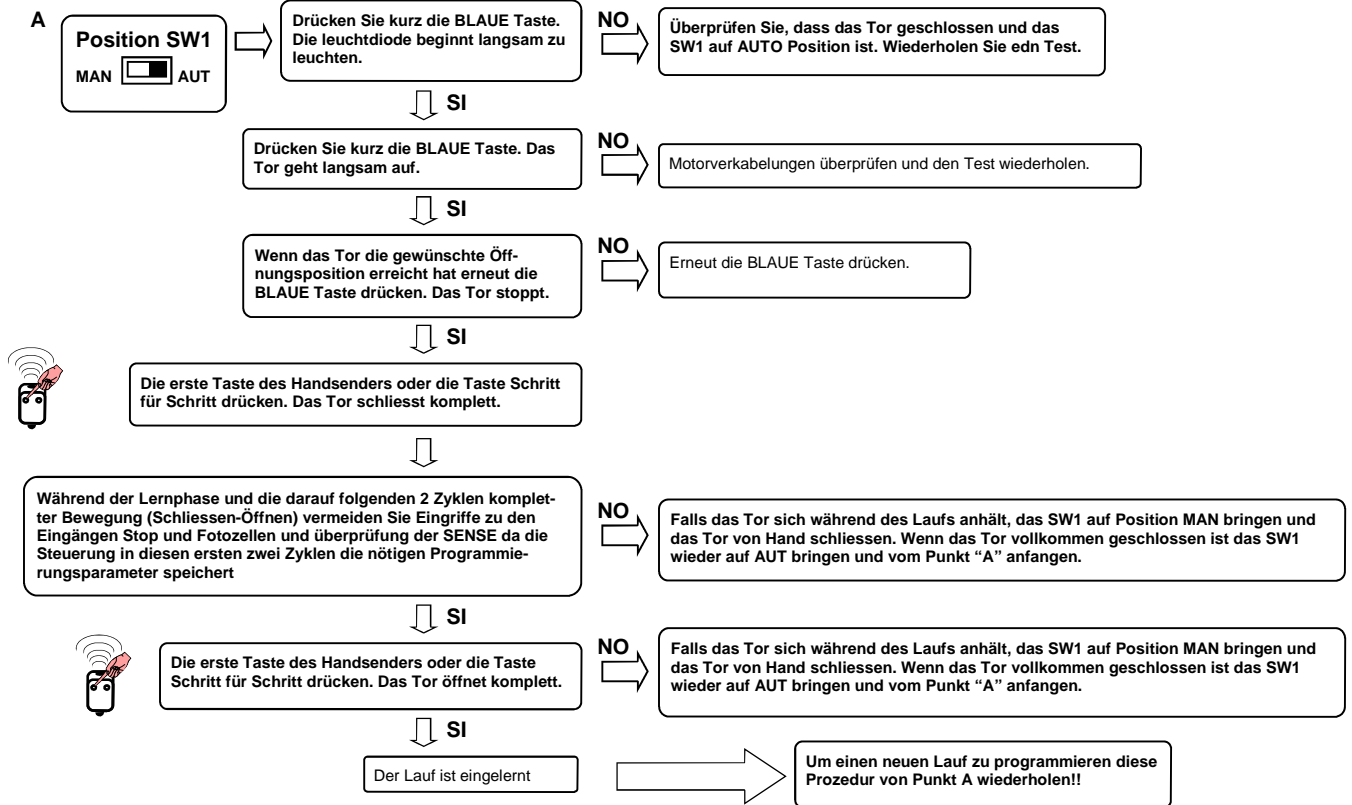

4.4b Programmierung der Fussgänger Öffnung

Falls Sie einen 2 Kanal Handsender benutzen, ist es möglich der zweiten eingelernten Taste die Fussgängerfunktion zuzuteilen. Um diese Öffnung zu speichern, geben Sie einen Schritt für Schritt Befehl und machen das Tor nach Ihrem Wunsch auf. Nach Erreichen der gewünschten Öffnung drücken Sie die gelbe Taste an der Steuerung. Gleiche Funktion darf auch via Kabel betrieben werden.

4.5 Einstellung des Sicherheitsrücklaufs

Diese Prozedur darf NUR vom Fachmann und NUR beim Systemanlaufen vorgenommen werden. Für eine korrekte Programmierung, bevor Sie Änderungen vornehmen, bringen Sie das Tor in die geschlossene Position (siehe Absch. 4.2). Für ein korrektes Funktionieren muss sich das Tor von Hand mit einer Kraft von maximal 15 kg. bewegen.

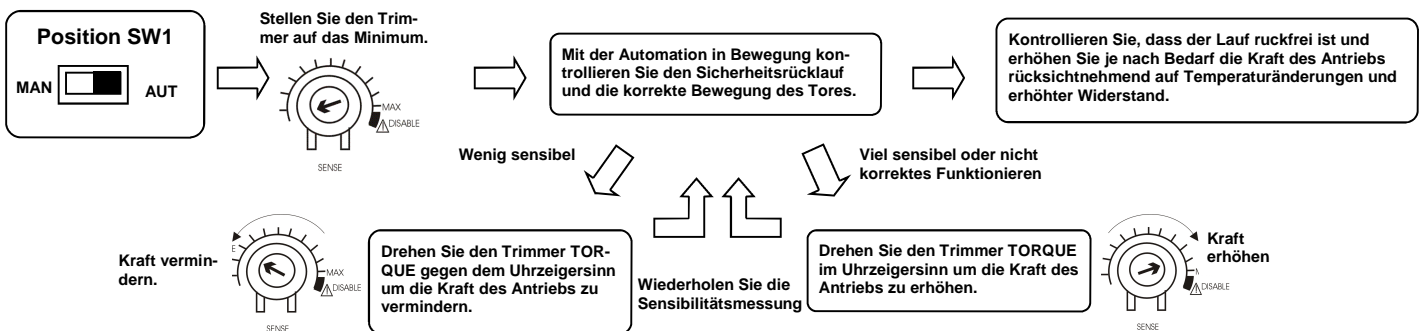

Achtung: Mit dem Trimmer auf Position DISABLE (Leuchtdiode an) ist die Funktion Sicherheitsrücklauf nicht aktiv.

4.6 Einstellung des automatischem Wiederverschlusses

Diese Prozedur darf NUR vom Fachmann und NUR beim Systemanlaufen vorgenommen werden. Für eine korrekte Programmierung, bevor Sie Änderungen vornehmen, bringen Sie das Tor in die geschlossene Position (siehe Absch. 4.2). Für ein korrektes Funktionieren muss sich das Tor von Hand mit einer Kraft von maximal 15 kg. bewegen.

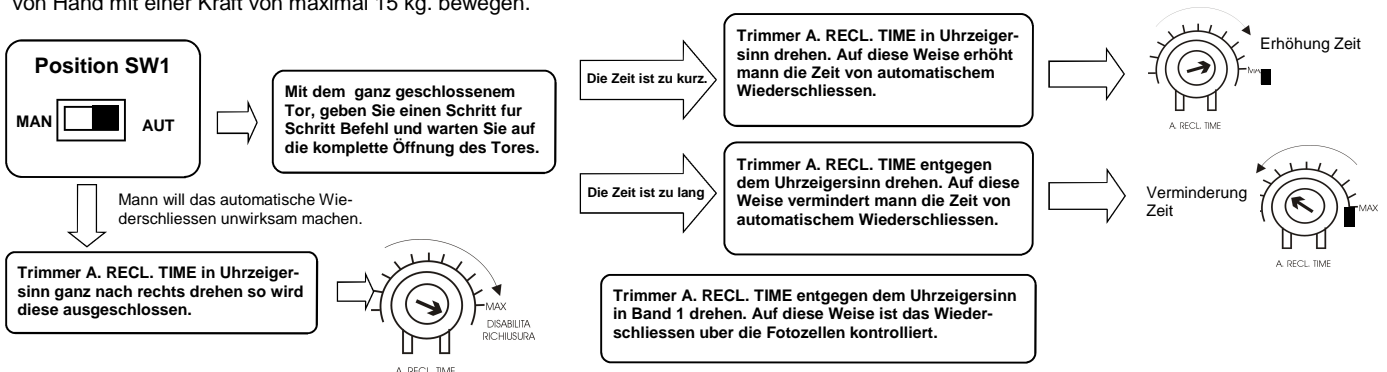

4.7 Resincronizzazione

Diese Operation NUR im Falle einer wiederholten nicht-erreichen der erwünschten Endposition oder im Falle der im Abschnitt 4.8 erläuterten Kon-ditionen ausführen.

Diese Prozedur besteht im Neuerlernen des Laufwegs mit verminderter Geschwindigkeit um den Endlauf festzustellen. Die Bewegung endet mit dem Tor auf dem Boden und genau dieser neue Punkt wird als Laufende gespeichert.

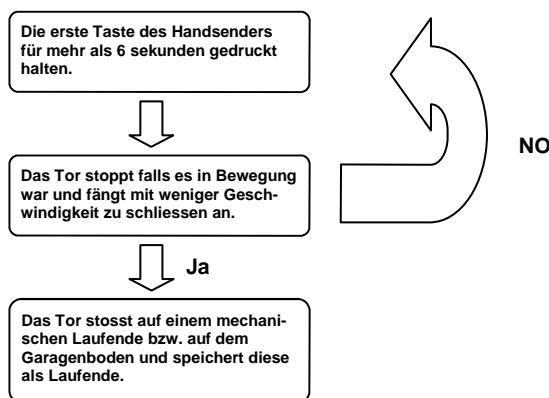

ACHTUNG: Während diese Prozedur ist die Sicherheitsrücklauffunktion nicht aktiv da der Endlauf gesucht wird.

4.8 Notentriegelung

Im Falle eines Betätigungsversuchs im entriegelten Zustand wird der Befehl nicht ausgeführt. Ein weiterer Versuch führt zum Öffnen des Tores zu. In diesem Fall kann es auch zur kompletten Blockierung des Tores kommen. Falls dieses vorkommt die notentriegelung aufheben und eine Neueinstellung des Laufweges (Abschnitt 4.7) vornehmen.

4.9 Spannung des Zahnriemen

Der Zahnriemen ist dann richtig gespannt, wenn im punkt 4.7 Neueinstellungsphase mit dem Trimmer im normalem Kraftbereich der riemen nicht ausrutscht.

Achtung: Den Zahnriemen nicht zu straff spannen!!!

5. Erweiterte Funktionen

Diese operationen dürfen NUR vom Fachmann und NUR bei Systemanlauf vorgenommen werden. Für eine korrekte Programmierung bringen Sie das Tor immer in die geschlossene Position, bevor Sie Änderungen vornehmen (siehe Paragraph 4.2).

5.1 Reset (Totales Löschen des Speichers)

Falls ein totales Löschen des Speichers der Steuerung nötig ist (Löschen der Parameter des Laufwegs, Entaktivierung des Vorwarnblinkers, Entaktivierung von Test Fotozellen und Gemeinschaftsfunktion), gehen Sie wie folgt vor:

1. Kraftversorgung unterbrechen.
2. Den Selektor SW1 auf AUT (automatisch) verstellen.
3. Die rote Taste drücken.
4. Die rote Taste gedrückt halten und gleichzeitig das System mit Strom versorgen.
5. Weiter gedrückt halten bis das Blinklicht/ bzw. die Led (Lichtemissionsdiode) an der Steuerung mindestens dreimal blinkt.
6. Erst jetzt die Taste loslassen und warten bis das Blinklicht erlöscht. Das Reset ist ausgeführt.

5.2 Erlöschen eines Handsenders (Nur mit rolling code)

Falls das Erlöschen eines gespeicherten Handsenders erwünscht wird, gehen Sie wie folgt vor:

1. Den Selektor SW1 auf AUT (automatisch) verstellen.
2. Drücken Sie die versteckte Taste eines bereits eingelernten Handsenders, oder drücken Sie die Rote Taste an der Steuerung, die Led geht an.
3. Drücken Sie gleichzeitig die versteckte Taste und die erste Taste des Handsenders, den Sie löschen wollen. Die Led erlöscht und der Handsender ist nicht mehr eingelernt.

5.3 Auswählen des Entschlüsselungsverfahrens und das komplette Löschen der gespeicherten Daten

Falls Sie das Entschlüsselungsverfahren ändern wollen (von rolling-code zu fixem oder umgekehrt)oder die eingelernten Handsender löschen müssen, so gehen Sie wie folgt vor:

1. Kraftversorgung unterbrechen.
2. Den Selektor SW1 auf MAN (manuell) verstellen.
3. Falls fixe Entschlüsselung ausgewählt wird, gleichzeitig die Tasten blau+rot drücken, falls rolling-code nur die rote Taste drücken.
4. Die Taste(n) gedrückt halten und gleichzeitig das System mit Strom versorgen.
5. Weiter gedrückt halten bis das Blinklicht/ bzw. die Led an der Steuerung mindestens dreimal blinkt.
6. Erst jetzt die Taste(n) loslassen und warten, dass das Blinklicht erlöscht. SW1 auf Auto verstellen. Die Prozedur ist beendet.

Achtung: Diese Prozedur ruft ein gesamtes Erlöschen der gespeicherten Daten aus. Also werden auch alle bisher eingelernten Daten gelöscht (Laufweg, eingelernte Handsender). Es ist also notwendig, alle vorhergehenden Programmierungen zu wiederholen. Deshalb empfehlen wir das Einstellen des Kodierungsverfahrens als erstes zu machen. Um den Laufweg neu zu erlernen oder zu verändern ist es NICHT notwendig die Speicherung zu resettieren!!!

6. Aktivierung/ Entaktivierung des Vorwarnsignals, des Test Fotozellen und der Gemeinschaftsfunktion

Um eins der genannten Funktionen zu ändern ist es nötig in die Lernphase einzugehen. Diese besondere Phase darf nur mit unbeweglichem und vollkommen geschlossenem Tor aktiviert werden. Während dieser Phase zeigt die Steuerung die Funktionen der Reihe nach, auf die man eingreifen kann. Die Leuchtdiode zeigt verschiedene Funktionen mit unterschiedlicher Anzahl von Blinken. Das Übergehen von einer Funktion zur anderem erfolgt automatisch (die rote Taste gedrückt halten).

Die Steuerung beginnt mit der Selektion der ersten Funktion (signalisiert durch einmaliges Blinken). Solange Sie die rote taste gedrückt halten geht die Steuerung von einer Funktion zu der anderen über. Zweimal Blinken heisst die zweite Funktion usw.

Um auf die Lernbereitschaftsmodus zu gehen:

1. Das Tor komplett schliessen.
2. Die rote Taste drücken und immer gedrückt halten
3. Nach 4-5 Sekunden führt die Leuchtdiode eine Serie von 8 Blinken (Als signal der nächsten Lernbereitschaft) aus. Nach Ende des Blinkens ist die Steuerung in der Lernphase. Die rote Taste noch nicht loslassen.
4. Halten Sie die Taste solange gedrückt bis die gewünschte Funktion erreicht ist und lassen Sie die Taste los. So haben Sie die Funktion ausgewählt, die Sie verändern wollen. Jetzt zeigt die Steuerung durch langsames (Ein Blinken pro Sekunde) bzw. schnelles (Zwei Blinken pro Sekunde) den aktuellen Stand an (Siehe Tabelle unten).

No. Blinken	Gewählte Funktion	Blinken	Gelbe Taste	Blaue Taste
1	Vorblinken	Langsam = unwirksam	wirksam	unwirksam
2	Fotozellentest	Schnell = unwirksam	wirksam	unwirksam
3	Gemeinschaftsfunktion	Langsam = unwirksam	wirksam	unwirksam
4	Reserviert			
5	Reserviert			
6	Reserviert			

5. Sie können jetzt durch das Drücken der entsprechenden Taste (siehe Tab.) die neue Stellung einsetzen. Das Blinken bestätigt die neue Funktionsweise.

Auf diese Weise ist es möglich beliebige Funktionen durchzugehen und neu einzustellen bzw. aus der Lernphase herauszugehen. Wenn Sie fertig sind, verlassen Sie unbedingt die Lernphase. Falls Sie die Lernphase verlassen wollen bringen Sie den SW1 auf die MAN Position, warten Sie 1-2 Sekunden und bringen den SW1 wieder in die AUT Position zurück. So geht die Steuerung wieder auf die normale Funktionsphase über.

6.1 Vorwarnblinken: Diese Funktion führt VOR jeder Bewegung der Automation ein kurzes Blinken um die nächste Bewegung anzuzeigen.

6.2 Gemeinschaftsfunktion: Während das Öffnen der Automation wird jedes andere Befehl ignoriert. Nach dem Öffnen kann man durch ein Schritt für Schritt Befehl schliessen oder die automatische Wiederschliessung aktivieren. Ein Schritt für Schritt Befehl während des Schliessens stoppt und kehrt die Bewegungsrichtung um.

6.3 Fotozellen Test: Vor jeglicher Bewegung des Tores wird das ordnungsmässige Funktionieren der Fotozellen überprüft. Hierdurch erhöht man die Sicherheit des ganzen Systems. Im Falle irgend einer Fehlfunktion der Fotoverrichtung wird dieser Vorgang durch ständiges leuchten des Blinklichts und das Nichtausführen der Befehle signalisiert.

Diese Kontrolle wird jedesmal nach einem Befehl irgendeiner Bewegung ausgeführt, bevor die Steuerung dem Antrieb Spannung gibt.

7. Ursachen und Lösungen eventueller Probleme

Typ von Schaden	Wahrscheinliche Ursache	Lösung
Trotz Befehl bewegt sich die Automation nicht	Spannung fehlt	Stromspannung und Verbindungen zum Stromnetz überprüfen
	Verbrannte Sicherung	Die Sicherung ersetzen
Nach Befehl bewegt sich zwar die Automation aber stoppt nach kurzer Zeit	Encoderverbindung nicht korrekt	Die Verbindungen des Encoders überprüfen
Die Automation bewegt sich in entgegengesetzter Richtung	Jumper Motordrehrichtung falsch	Jumper umkehren
Es ist nicht möglich in die Lernphase einzutreten	Das Tor/Gitter ist nicht vollkommen geschlossen	SW1 auf MANbringen, das Tor von Hand schliessen, SW1 auf AUT bringen und eine Sekunde warten. Jetzt versuchen in die Lernphase einzutreten.
Es ist nicht möglich die Handsender einzulernen	Das Entschlüsselungsverfahren der Steuerung entspricht dem von dem Handsender nicht.	Prüfen Sie die Übereinstimmung der Entschlüsselung
Es ist nicht möglich den Laufweg einzulernen	Das Tor/Gitter ist nicht vollkommen geschlossen	SW1 auf MAN bringen, das Tor von Hand schliessen, SW1 auf AUTbringen und eine Sekunde warten. Jetzt versuchen in die Lernphase einzutreten.
Spannung ist da, aber die Steuerung reagiert nicht	Ein normalerweise geschlossener Anschluss ist nicht aktiv	Die Fotozellen-, Stop- und Laufendeanschluss prüfen. Falls nicht benutzt überbrücken.

GARANTIE – Die gesetzliche Herstellergarantie läuft mit dem auf dem Produkt aufgedruckten Datum an und beschränkt sich auf die kostenlose Reparatur oder den kostenlosen Ersatz der Teile, die aufgrund schwerer Materialmängel oder schlechter Verarbeitung vom Hersteller als fehlerhaft anerkannt werden. Die Garantie deckt keine durch äußere Einwirkung, mangelnde Wartung, Überlastung, natürlichen Verschleiß, falsche Typenwahl, und Montagefehler verursachte Schäden oder andere nicht dem Hersteller anzulastende Schäden oder Fehler. Durch Manipulierung beschädigte Produkte werden weder ersetzt noch repariert.

Die angegebenen Daten sind als unverbindliche Richtwerte zu betrachten. Es besteht kein Ersatzanspruch im Falle einer verminderten Reichweite oder bei Funktionsstörungen aufgrund von Umwelteinflüssen. Die Verantwortlichkeit des Herstellers für Personenschäden durch Unfälle jeglicher Art aufgrund einer Fehlerhaftigkeit unserer Produkte beschränkt sich unabdingbar auf die nach italienischem Gesetz vorgesehene Haftung.

