

ARMOIRE DE COMMANDE AS24

Armoire de commande pour 1 - 2 moteurs 24Vdc

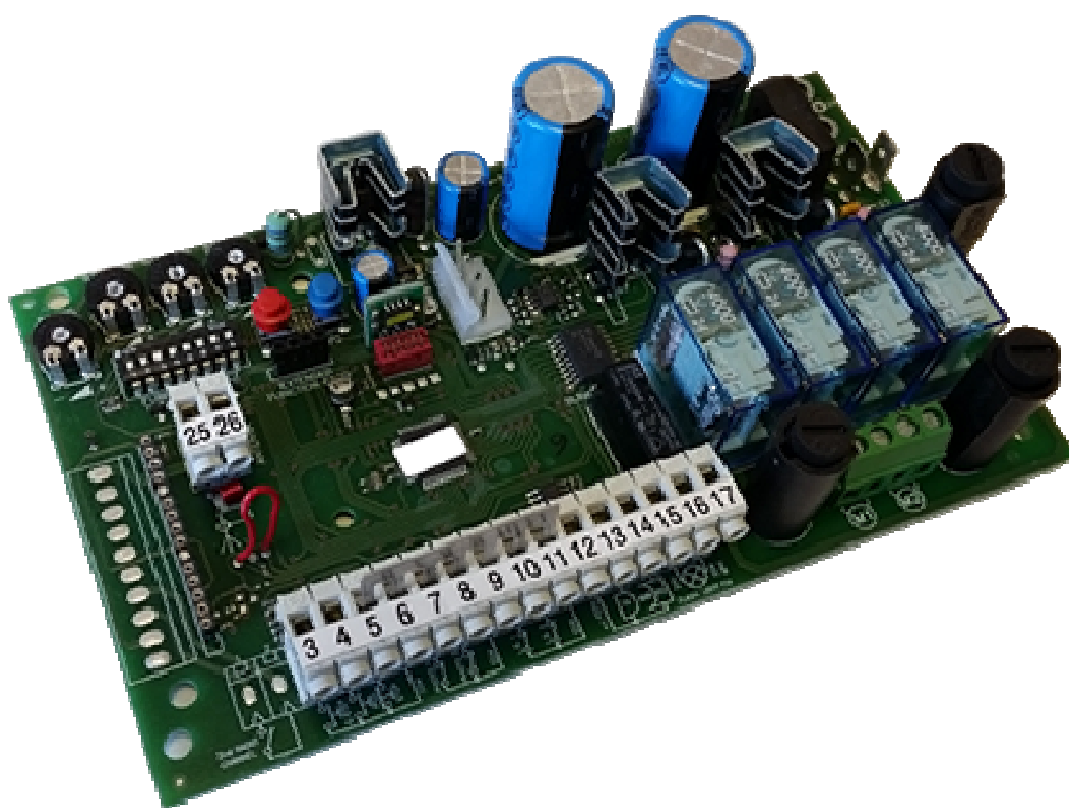

Guide pour l'installation



1. Introduction

La centrale de commande AS24 est indiquée pour les installations à 1 ou 2 moteurs à courant continu 24V et une absorption maximum de 7A. Le tableau de bord permet une régulation précise de la force de poussée, de la vitesse et de la sensibilité en phase de ralentissement, de la vitesse et de la sensibilité en course. La vitesse de course est réglable entre le 50% et le 100% de la vitesse maximale des moteurs et est réglée par défaut au 60%. Il est possible de régler le déphasage des battants pendant la phase d'apprentissage des courses. La centrale peut mémoriser jusqu'à 30 transmetteurs sans mémoire extérieure et jusqu'à 8000 transmetteurs avec la mémoire extérieure. Elle est fournie d'entrées pour photocellule interne et externe, fin de course de ouverture et possibilité de brancher les boutons pour le pas à pas, le piéton et le stop. Les sorties comprennent un clignotant à 24Vac, la possibilité de brancher un deuxième canal radio (en utilisant un récepteur moxex) et une carte d'expansion avec plusieurs fonctions. L'usage de batteries tampon est prévu là où il se rend nécessaire d'assurer le service en cas de panne de courant.

2. Configuration

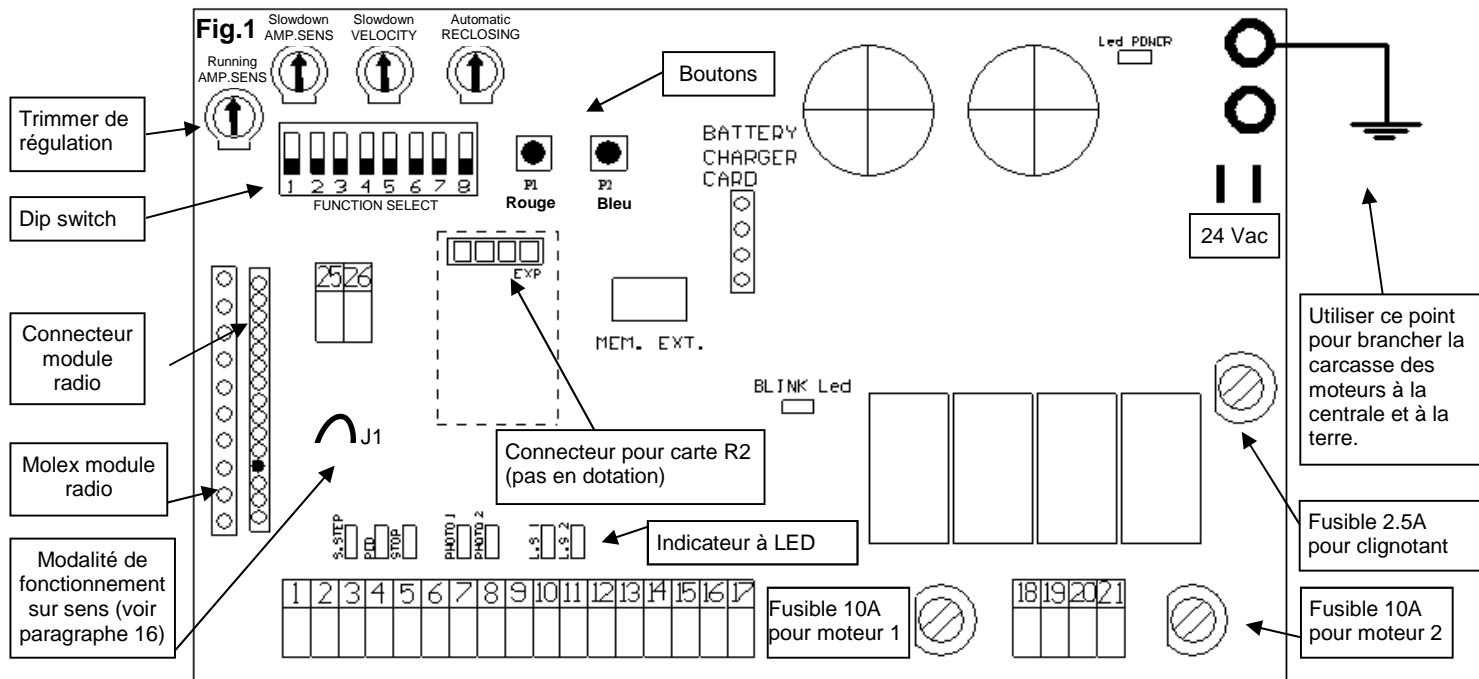

3. Connexions électriques

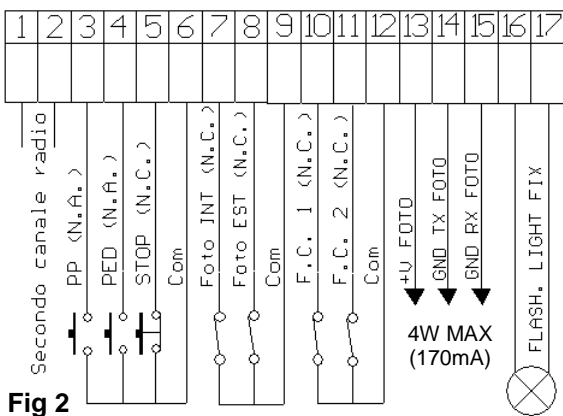
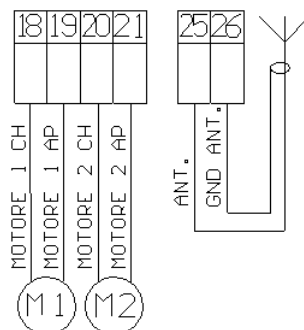
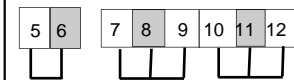

Fig 2



N'importe quel contact Normalement Fermé (N.C) doit être shunté si non utilisé pas.



LÉGENDE:

PP: Bouton pas à pas.
 PED: Bouton piéton ou entrée horloge.
 Stop: Stop.
 Com: Commun.
 Foto INT: Photocellule interne.
 Foto EST: Photocellule externe.
 F.C.1: Fin de course ouverture bat.1.
 F.C.2: Fin de course ouverture bat.2.
 ANT.: Entrée antenne
 GND ANT.: Blindage antenne

Exemples charge maximale accessoires Vdc (4W):

- 3 paires de photocellules FTALL.
- 2 paires de photocellules FTALL et un récepteur R.CO.O (système barres palpeuses).
- 2 paires de photocellules FTALL et un récepteur B.RO X40 DISPLAY.
- 1 paire de photocellules FTALL, un récepteur B.RO X40 DISPLAY et un récepteur R.CO.O.

CHOIX MOTEURS

Si le portail est à battants, brancher à la sortie MOTEUR 1 le battant qui s'ouvre en premier et auquel est éventuellement reliée une électroserrure. Le MOTEUR 1 est toujours actionné en premier en ouverture, et en deuxième en fermeture.

MISE À TERRE

Afin d'obtenir un bon fonctionnement des accessoires (dispositifs photoélectriques en particulier) brancher au boîtier de commande, il est très important que tout le système (automatisme + moteurs + boîtier de commande) soit relié à une unique masse. Il faut donc relier entre eux la structure métallique de l'automatisme, la carcasse des moteurs et le boîtier de commande avec la borne de terra. Pour la connexions à la centrale voir l'illustration ci-dessus.

Pour un correct fonctionnement de l'automatisme, il est absolument indispensable l'utilisation des butées mécaniques en ouverture et fermeture.

ATTENTION: avant l'activation quelconque et/ou mis en oeuvre, lire attentivement les paragraphes suivants qui décrivent la programmation et les réglages principales de l'automatisme. Dans la programmation, suivre scrupuleusement l'ordre et les instructions reportées. Ne pas entrer dans le rayon d'action de l'automatisme pendant qu'il est en mouvement ou pendant la programmation. Avant de chaque modification attendre l'arrêt complet du système. Ne pas permettre à des personnes étrangers et/ou non qualifiées l'intervention et/ou la présence dans le rayon d'action du système.

4. Contrôles préliminaires

Avant de donner alimentation à la centrale, contrôler tous les câblages effectués. En particulier, contrôler qu'il y n'ait pas fils écorchés, courts-circuits entre fils et que tous les accessoires soient branchés aux points indiqués dans le schéma à la page 1. Une fois alimenté le système, vérifier que:

1. Le led POWER soit allumé fixe.
2. Les entrées normalement fermées doivent avoir le led correspondant allumé. Le led ON doit s'éteindre quand le contact de l'entrée s'ouvre.
3. Vérifier que le module radio soit correctement inséré et fonctionnant.
4. Positionner le DIP 1 sur ON
5. Vérifier les connexions des moteurs en suivant la procédure suivante:

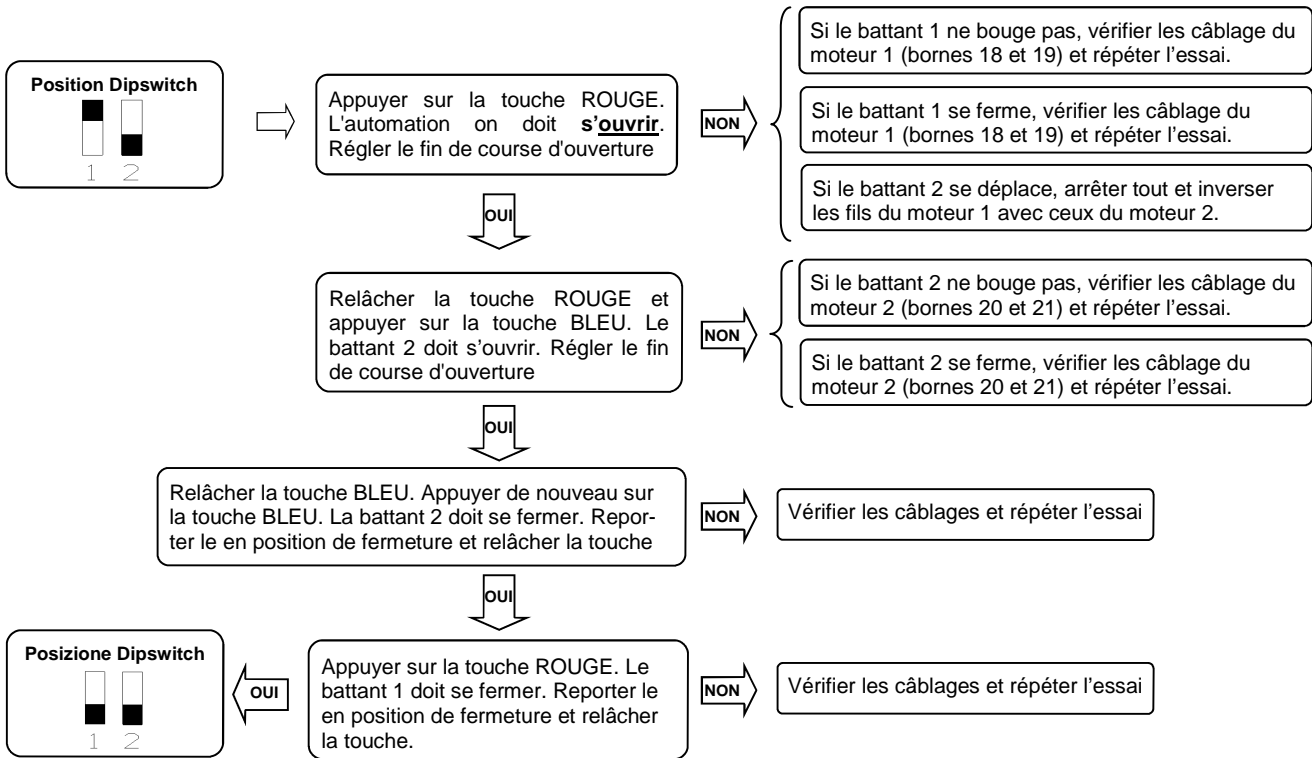

5. Apprentissage télécommande

Mémoriser au moins une télécommande. Pour programmer la course de l'automatisme, il est possible d'utiliser une télécommande à 2 touches. Par contre, pendant le fonctionnement normal, donc pas en programmation, la 1^{re} touche mémorisée exécute la fonction de pas à pas (ouverture et fermeture de l'automatisme) la 2^e touche gère l'ouverture piéton (ouverture partielle). La troisième touche gère la lumière de courtoisie.

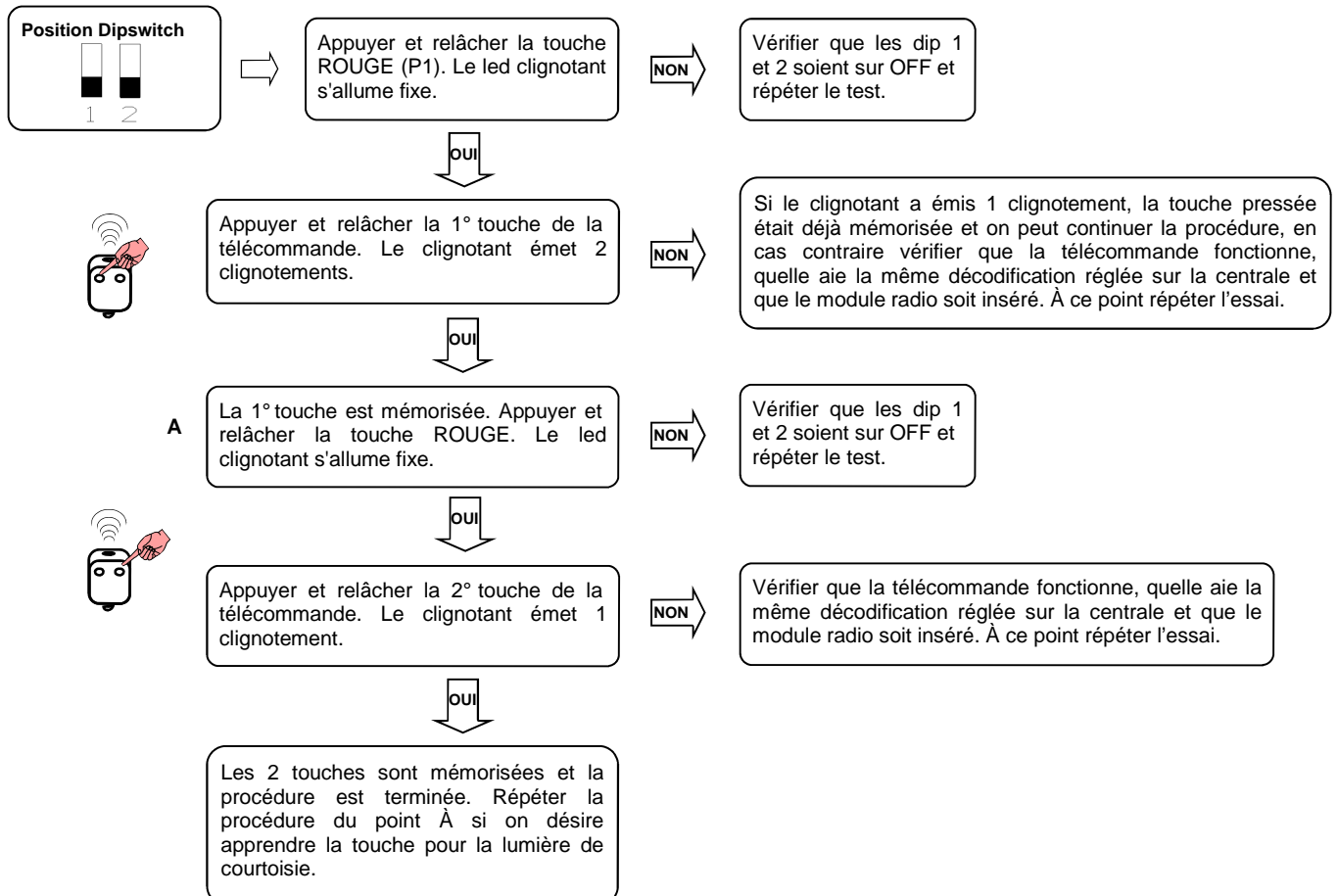

6. Apprentissage des courses

Cette procédure doit être effectuée SEULEMENT par l'installateur et SEULEMENT pendant la mise en oeuvre du système. Si on n'utilise pas de télécommande, il est nécessaire d'utiliser la touche Rouge (P1) et BLEU (P2) présent sur la fiche ou avec les boutons P.P et PED. Il faut exécuter ensuite la procédure suivante.

1. Fermer l'automatisation, voir point 4 pour bouger l'automatisation manuellement.
2. Sélectionner si la centrale doit fonctionner à un battant (DIP 8 sur ON) ou avec deux battants (Dip 8 sur OFF)
3. Positionner le DIP 1 sur OFF
4. Positionner le DIP 2 sur ON. Le clignotant clignote lentement.

ATTENTION: Pendant l'apprentissage des courses, on décide aussi le déphasage des battants

Réglage du nombre de battant du portail

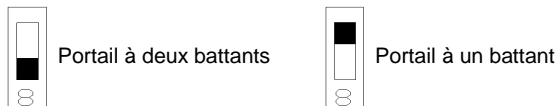

Réglage de la course des battants

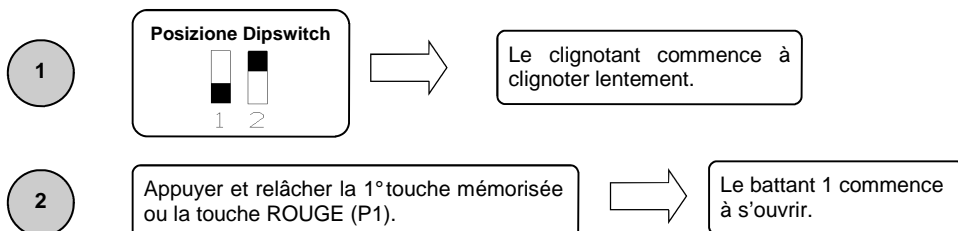

Si l'automatisation est à un seul battant, passer au point 4

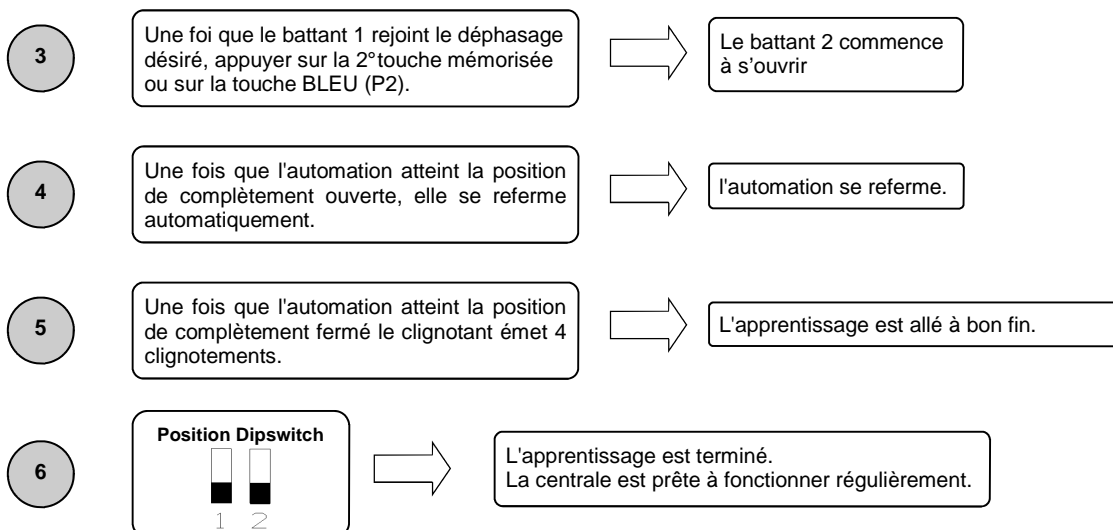

7. Régulation du seuil du capteur ampérométrique a régime

Cette procédure doit être effectuée SEULEMENT par l'installateur et SEULEMENT pendant la mise en oeuvre du système. Pour une programmation correcte, avant d'effectuer des modifications reporter toujours l'automatisation en position totalement fermée.

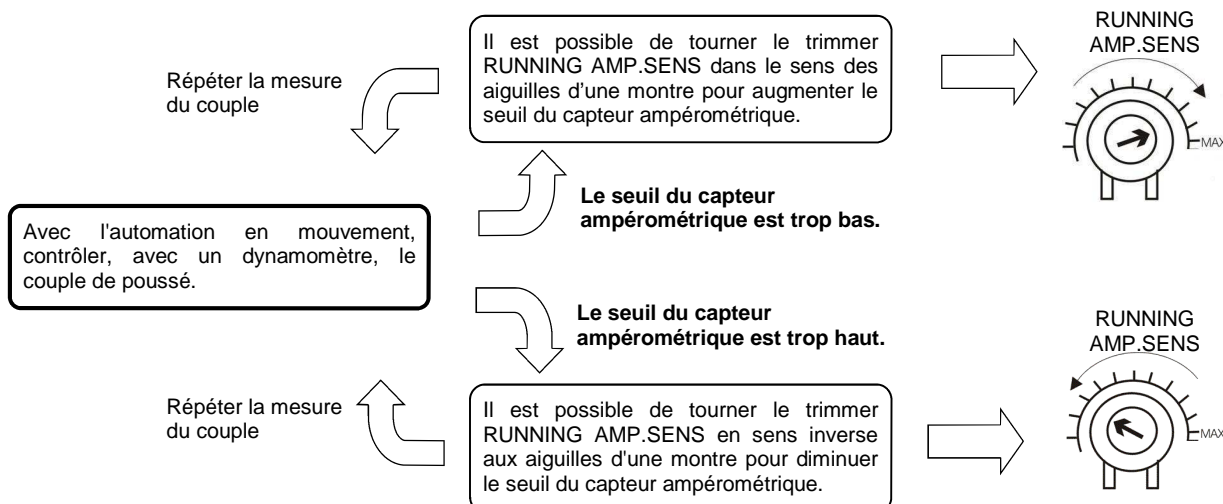

8. Régulation du seuil du capteur ampérométrique en ralentissement

Cette procédure doit être effectuée SEULEMENT par l'installateur et SEULEMENT pendant la mise en œuvre du système. Pour une programmation correcte, avant d'effectuer des modifications reporter toujours l'automatisation en position totalement fermée.

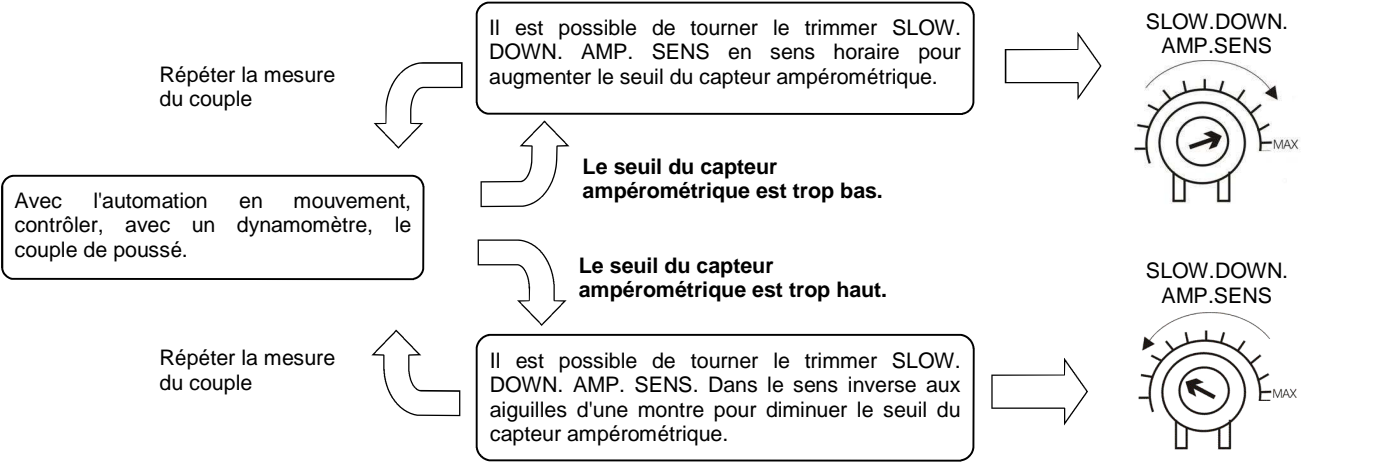

9. Réglage de la vitesse des moteurs en course

Cette procédure doit être effectuée SEULEMENT par l'installateur et SEULEMENT pendant la mise en œuvre du système. Pour une programmation correcte, avant d'effectuer des modifications reporter toujours l'automatisation en position totalement fermée.

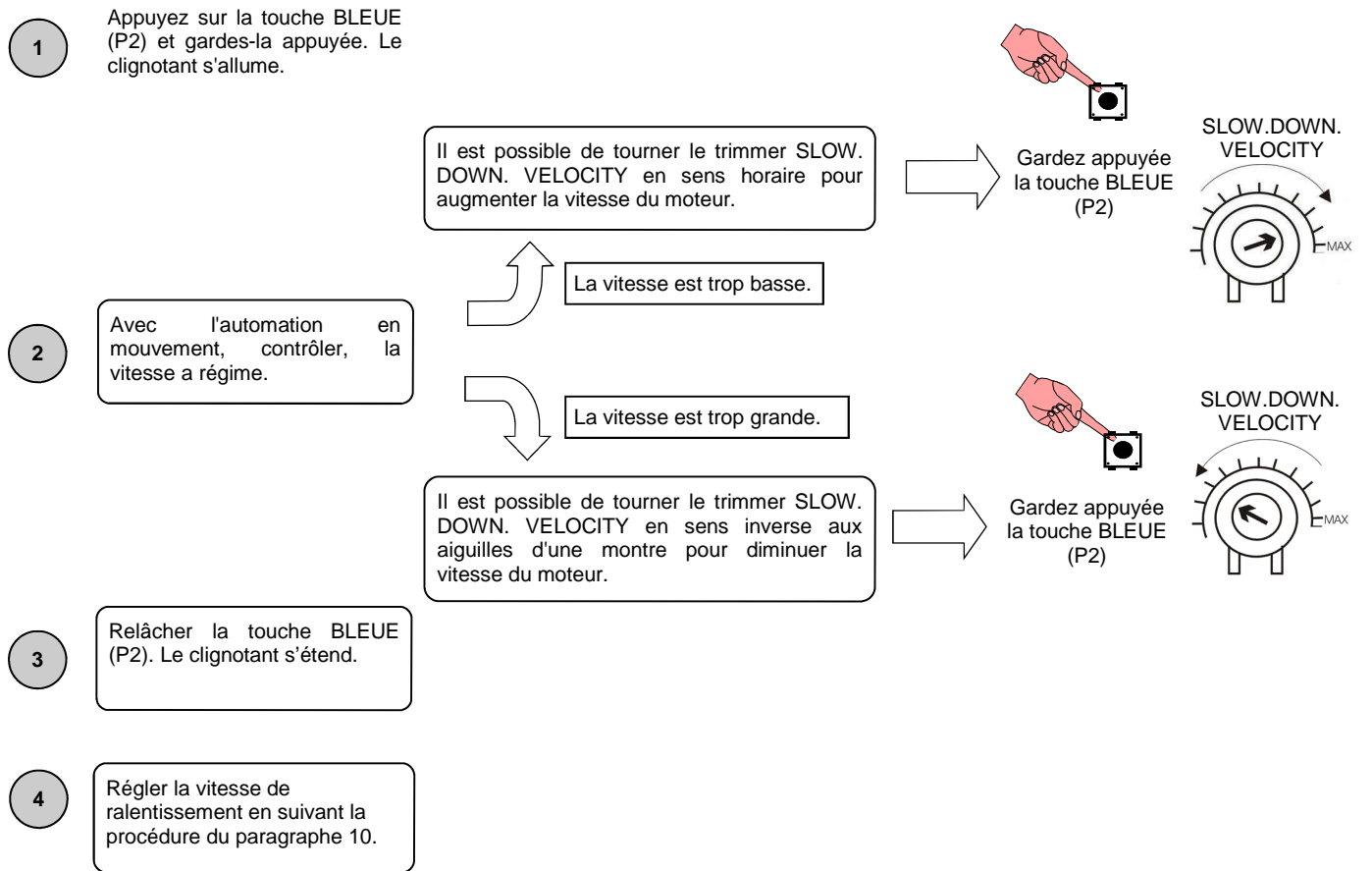

NOTE: il est indispensable, après avoir réglée la vitesse de course souhaitée, d'effectuer une nouvelle programmation des courses (voir paragraphe 6). Il est aussi à vérifier que le réglage des seuils du capteur ampérométrique soient toujours appropriées (voir les paragraphes 7 et 8).

Attention: dans le cas d'un effacement total de la mémoire (voir paragraphe 17), la vitesse en course sera réglée à son valeur de default, c'est à dire le 60%.

10. Régulation vitesse moteur en ralentissement

Cette procédure doit être effectuée SEULEMENT par l'installateur et SEULEMENT pendant la mise en œuvre du système. Pour une programmation correcte, avant d'effectuer des modifications reporter toujours l'automatisme en position totalement fermée.

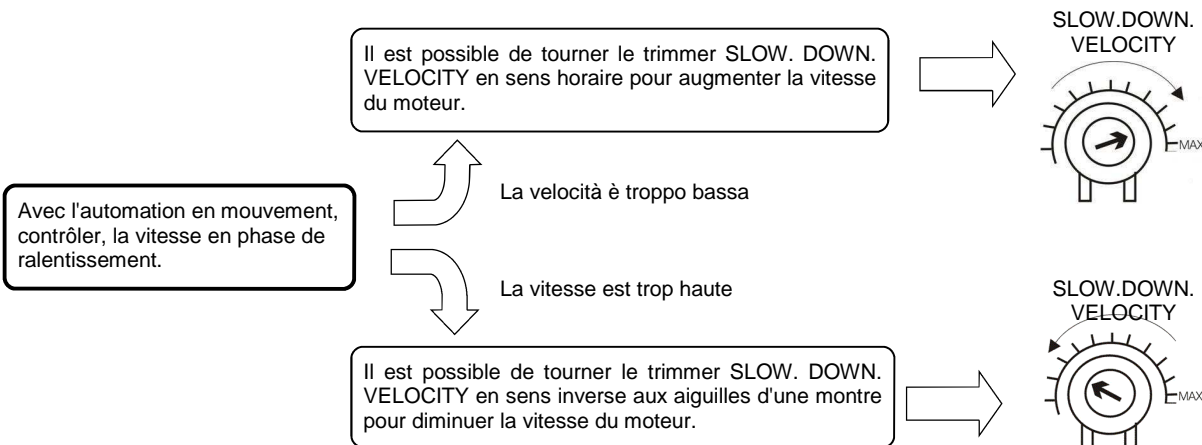

N.B: Ils est indispensable, après avoir réglé la vitesse en ralentissement désirée, effectuer une nouvelle programmation des course dans le cas ou on aie personnaliser la phase di ralentissement.

11. Régulation du temps de fermeture automatique

Cette procédure doit être effectuée SEULEMENT par l'installateur et SEULEMENT pendant la mise en œuvre du système. Pour une programmation correcte, avant d'effectuer des modifications reporter toujours l'automatisme en position totalement fermée.

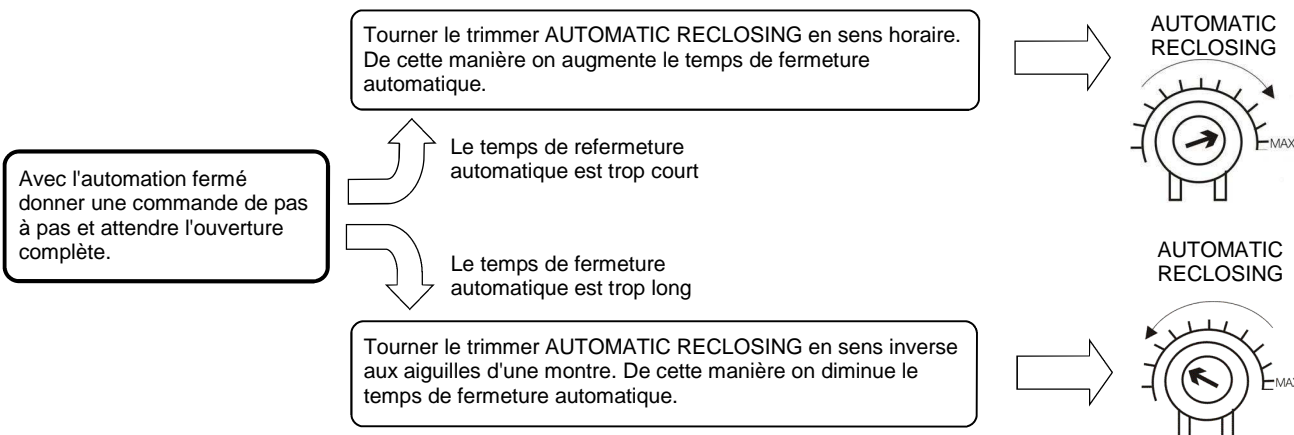

Désactivation de la fermeture automatique

Tourner le trimmer AUTOMATIC RECLOSING tout en sens horaire. De cette manière on **désactive la fermeture automatique.**

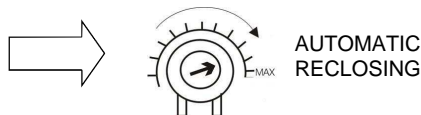

Fermeture automatique par photocellule

Tourner le trimmer AUTOMATIC RECLOSING tout en sens antihoraire pour activer la **fermeture automatique par photocellule**. Si les photocellules non viennent pas interrompues, la centrale ferme après 2 min.

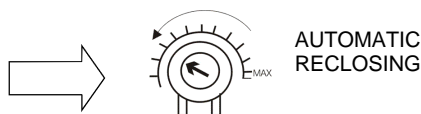

12. Personnalisation de l'ouverture piéton (ouverture partielle)

Cette procédure doit être effectuée SEULEMENT par l'installateur et SEULEMENT pendant la mise en œuvre du système. Pour une programmation correcte, avant d'effectuer des modifications reporter toujours l'automatisation en position totalement fermée. Si elle n'est pas personnalisée, l'ouverture piéton correspond à l'ouverture totale du battant 1. Pour personnaliser l'ouverture piéton procéder de la façon suivante:

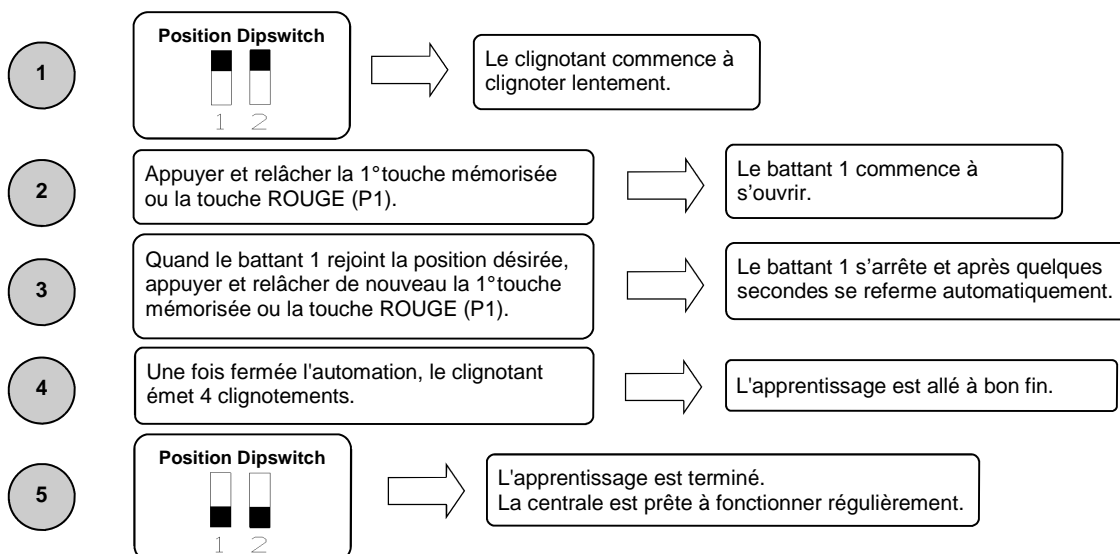

13. Personnalisation de la phase de ralentissement

Cette procédure doit être effectuée SEULEMENT par l'installateur et SEULEMENT pendant la mise en œuvre du système. Pour une programmation correcte, avant d'effectuer des modifications reporter toujours l'automatisation en position totalement fermée. Pendant la phase d'apprentissage, il est possible de décider où l'automatisation doit commencer la phase de ralentissement. Dans le cas de ralentissement différent entre les deux battants, s'assurer que le déphasage entre les battants soit suffisant pour garantir un fonctionnement correcte de l'automatisation.

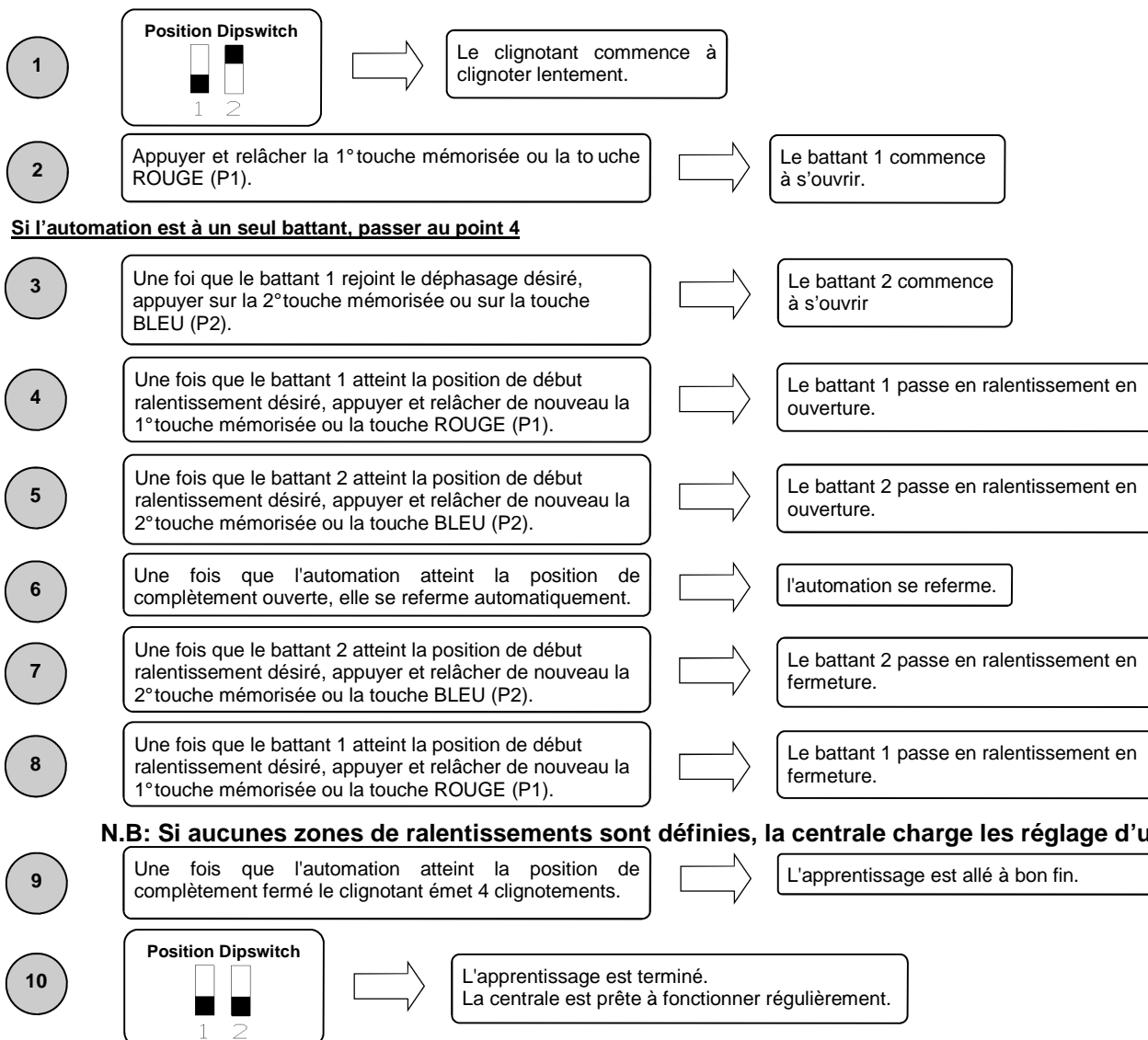

N.B: Il est indispensable, après avoir régler la vitesse de ralentissement désirée, effectuer une nouvelle programmation des course dans le cas où la phase de ralentissement aie été personnalisée.

14. Fonctions avancées

Grâce au dip switch à 8 positions, il est possible de personnaliser ultérieurement les fonctions de l'automatisation. La centrale de commande sort de l'usine avec les principales fonctions pré réglée, cependant il est toujours possible de les modifier en suivant le tableau:

N° dip	Fonction	Dip OFF	Dip ON
1	Modalité de fonctionnement	Automatique	Manuelle
2	Apprentissage de la course	Désactivé	activé
3	Pré clignotement	Non actif	Actif
4	Fonction de copropriété	Non actif	Actif
5	Electroserrure + Coup de bélier	Non actif	Actif
6	Test photocellule	Non actif	Actif
7	Fonctionnement horloge	Non attivo	Attivo
8	Nombre de battant	Fonctionnement à deux battants	Fonctionnement à un battant

14.1 Modalités de fonctionnement

En plaçant le dip n°1 sur ON, on active le fonctionnement manuel. Tel fonctionnement permet le déplacement de l'automatisation avec la touche rouge ou bleu présentes sur la fiche, voir paragraphe 4.

14.2 Apprentissage course

En plaçant le dip n°1 sur OFF et le dip n°2 sur ON, on active l'apprentissage de la course, voir paragraphe 6.

En plaçant le dip n°1 sur ON et le dip n°2 sur ON, on active l'apprentissage de l'ouverture piéton. Tel fonctionnement permet d'apprendre l'ouverture partielle de l'automatisation quand on appuie sur la touche d'ouverture piéton, voir paragraphe 12.

14.3 Pré clignotement

En plaçant le dip n°3 sur ON, on active le pré clignotement. Cette fonction exécute AVANT de chaque mouvement un bref clignotement pour indiquer le mouvement imminent.

14.4 Fonction de copropriété

Chaque commande donnée via radio ou avec les boutons de pas à pas et/ou piéton provoque seulement l'ouverture de l'automatisation. La fermeture est confiée à la fonction de fermeture automatique, qu'il faudra par conséquent **NÉCESSAIREMENT ACTIVÉ** vu que toute commande de fermeture vient ignoré. Dans le cas où la fonction de copropriété est active et la fermeture automatique par l'intermédiaire du respectif trimmer de régulation soit désactivé (tourné tout en sens horaire) la centrale se met en état d'alarme signalé par le clignotements rapide du clignotant. Pour activer la fonction de copropriété positionner le dip n°4 sur ON.

14.5 Coup de bélier et serrure électrique

Si l'automatisme est pourvu d'une électroserrure, il est conseillé de programmer l'appareil de manière à ce qu'il effectue un court mouvement de fermeture avant la phase d'ouverture quand le portail est fermé. Cette fonction permet de débloquent l'électroserrure même dans de mauvaises conditions climatiques (par exemple en cas de gel). Pour actionner le coup de bélier et la serrure électrique, programmer le dip n°5 sur ON.

14.6 Tests photocellule

Cette centrale est dotée d'une fonction qui permet d'effectuer un contrôle sur le fonctionnement des photocellules avant chaque actionnement du moteur. On obtient ainsi la possibilité de développer la sûreté du système en cas d'endommagement du photo dispositif (p.e. relais de sortie collé, ou court-circuit non désiré sur l'entrée photocellule). En cas de panne, la centrale le signale en effectuant un clignotement à la pression d'une touche et en n'exécutant aucun mouvement. Ce contrôle est effectué après que la centrale a reçu une commande à bouger, mais avant de donner tension au moteur. Placer le dip n°6 sur ON pour activer le test photocellule.

14.7 Fonction horloge

En positionnant le dip n°7 sur ON, on active la fonction horloge. L'entrée barre palpeuse devient entrée horloge où il est possible de brancher un timer pour l'ouverture programmée de l'automatisation. Le contact est interprété comme demande d'ouverture et de rester dans l'état ouvert tant que le contact reste fermé. Quand le contact s'ouvre, l'automatisation se ferme automatiquement.

14.8 Réglage du nombre de battant

La centrale AS24 est capable de fonctionner avec des portails à 1 ou 2 battants. Ce réglage est effectué en plaçant le dip n°8 sur OFF si on désire le fonctionnement à deux battants et sur ON si on désire le fonctionnement à 1 battant. Ce réglage DOIT être fait avant d'effectuer la phase d'apprentissage des courses.

15. Modalité d'intervention des photocellules

La modalité d'intervention des photocellules est différencié:

- Les photocellule interne bloquent le mouvement tant que l'obstacle est présent, après quoi, comporte la réouverture complète de l'automatisme
- Les photocellule externe n'interviennent pas en ouverture, pendant qu'ils inversent immédiatement le mouvement jusqu'à l'ouverture complète dans le cas d'obstacle en fermeture.

16. Fonctionnement de la centrale

La modalité d'intervention du capteur de courant est unique. En cas d'intervention du capteur en ouverture l'automatisme s'arrête.

Dans le cas d'intervention en fermeture on obtient l'inversion immédiate avec ouverture totale de l'automatisme.

Si la fonction de copropriété est sélectionnée et qu'il se vérifie un sense en fermeture, cela comporte une brève inversion en ouverture avec suivi de l'arrêt de l'automatisme jusqu'à la réception d'une commande d'un utilisateur.

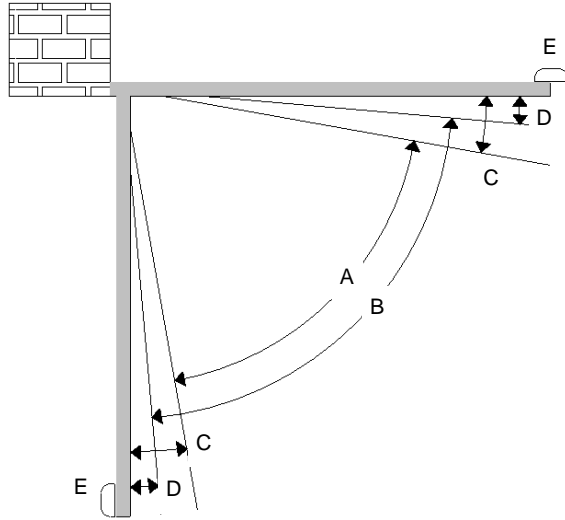

A = Zone d'intervention du capteur ampérométrique avec inversion du mouvement.

B = Zone de marche à la vitesse normale.

C = Zone d'intervention du capteur ampérométrique avec arrêt du mouvement et mémorisation de la position atteinte comme position de fermeture / ouverture totale (Resynchronisation).

D = Zone de marche à la vitesse ralentie.

ATTENTION: En coupant le pont "J1" on efface la zone d'inversion du mouvement (zone "A") et on la remplace avec la mémorisation de la position rejointe comme position d'ouverture / fermeture totale (zone "C")

16.1 Ouverture forcée des battants.

Dans le cas où les battants soient inversés (le battant 1 est en butée de fermeture avant le battant 2) et donc que l'automatisme soit bloqué, il est nécessaire de forcer l'ouverture des battants (resynchronisation). Pour faire cela, procéder con suit:

1. Appuyer la première touche de la télécommande pour un temps supérieur à 8 secondes.
2. La centrale signale l'éminente resynchronisation avec un pré clignotement. **NE PAS relâcher la touche**
3. Les deux battants commencent à s'ouvrir en même temps. **NE PAS relâcher la touche**
4. Quand les battants ont rejoint une ouverture suffisante pour ne pas entrer en collision, relâcher la touche. Les battants s'arrêtent.
5. Appuyer de nouveau sur la touche de la télécommande. Le battant 1 commence à se fermer et une fois qu'il rejoint la butée de fermeture, le battant 2 commence à se fermer à son tour.
6. Une fois fermé le portail, l'opération de resynchronisation est terminée et le portail peut fonctionner régulièrement.

N.B: Pendant la phase de resynchronisation, il est seulement possible de fermer un battant à la fois. Le fonctionnement retourne à la normalité quand les deux battants se sont fermés correctement.

ATTENTION: pendant l'opération de resynchronisation, l'intervention de la sécurité anti-écrasement vient interprété comme identification de la position de fermeture. Pour éviter une intervention involontaire, la sensibilité même vient considérablement réduite par rapport aux conditions normales de fonctionnement.

17. Sélection du type de décodification et effacement total de la mémoire .

S'il se rend nécessaire de changer le type de décodification (de code variable au code fixe ou vice versa), ou effacer toutes les télécommandes apprises procéder de la façon suivante,:

1. Enlever l'alimentation au système.
2. Appuyer sur la touche **bleue** si on veut sélectionner la décodification à code fixe ou presser la touche **rouge** si on veut sélectionner la décodification à code variable.
3. Maintenir appuyé pendant que l'on redonne tension au système.
4. Maintenir encore appuyé tant que le clignotant ne s'allume pas 3 fois.
5. À ce point relâcher la touche et attendre que le clignotant s'éteigne. La sélection de la décodification et l'effacement total de la mémoire ont été effectués.

18. État d'alarme de la centrale

Si le clignotant clignote rapidement ou il reste allumé fixe, il signifie que la centrale est en état d'alarme. Chaque commande vient ignoré jusqu'à la résolution de l'anomalie.

Signalisation anomalie	Cause de l'anomalie	Solution
Clignotement rapide du clignotant.	Copropriété active + refermeture automatique désactivée.	Activer la fermeture automatique en tournant le trimmer en sens inverse aux aiguilles d'une montre ou désactiver la fonction de copropriété (dip4 sur off).
Clignotement allumé fixe.	Intervention de la protection thermique de la centrale. Absorption de courant trop élevé. La valeur ne doit pas dépasser 7A pour plus que 3 sec.	Chaque commande vient ignoré pour 20 sec. Contrôler l'état des moteurs et leur absorption.

19. Carte supplémentaire (pas en dotation)

La carte AS24 à un connecteur (voir schéma page 1) où il est possible insérer une carte additionnelle pour avoir les sorties pour le branchement de l'électroserrure et de la minuterie d'éclairage. **Le temps d'allumage de la minuterie d'éclairage est fixé à 1 min et 30 secondes.** L'allumage est effectué à chaque départ du moteur.

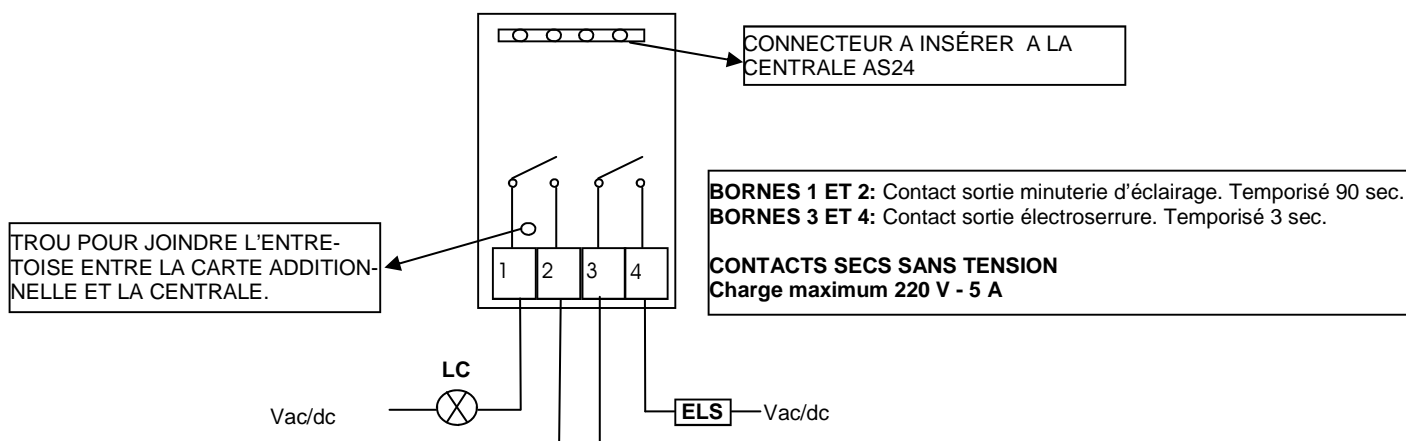

20. Deuxième canal radio

Dans le cas où on utilise un récepteur radio embrochable, il est possible d'équiper la centrale d'un bornier de sortie pour un deuxième canal radio (avec contact N.O.). Si on désire utiliser le module radio présent sur la carte, le deuxième canal radio n'est pas disponible.

21. Résolution des problèmes

Ce paragraphe veut donner quelques indications pour les problèmes les plus fréquents qui se vérifient. Avant de procéder, vérifier que les led présents sur la fiche soient allumés correctement ou éteints; l'état de ces led est reporté dans le tableau suivant:

ÉTAT DES LED						
Pas à pas	Piéton / Horloge	stop	Photocellule externe	Photocellule interne	Fin de course Battant 1	Fin de course Battant 2
éteint	éteint	allumé	allumé	allumé / éteint	allumé	allumé

Si quelques led ne résulte pas dans l'état correct, vérifier l'entrée correspondante. Éventuellement exclure les accessoires extérieurs, en shuntant les entrées relatives (photocellule) fin de course, stop, avec le commun, dans le cas de contacts fermé normalement. Vérifier les points du tableau suivant:

Type de panne	Cause probable	Solution
En activant le commandement d'ouverture, l'automatisme ne bouge pas.	Manque d'alimentation électrique.	Vérifier la présence de la tension électrique et toutes les liaisons au réseau électrique.
	Fusible brûlé.	Remplacer le fusible avec un de mêmes caractéristiques.
En activant la commande d'ouverture, l'automatisme ne va en fermeture.	Câbles moteur inversés.	Vérifier le câblage des moteurs en les inversant si nécessaire ou en coupant le petit pont J2.
On ne réussit pas à entrer en programmation des télécommandes.	<ul style="list-style-type: none"> Les dip ne sont pas placés correctement. Le type de décodification de la centrale ne correspond pas au type de télécommande en usage. 	<ul style="list-style-type: none"> Positionner les DIP 1 et 2 sur OFF. Vérifier quel décodification a été réglée et éventuellement sélectionner celle correspondante aux télécommandes en usage.
Non si riesce ad entrare in programmazione corsa.	On ne réussit pas à entrer en programmation des courses.	Reporter, en manuel, l'automatisme en fermeture. Réessayer à entrer en apprentissage.
La centrale est alimentée mais l'automatisme ne bouge pas.	Une entrée normalement fermée n'est pas active.	Vérifier l'entrée photocellule, l'entrée stop et les fins de course. Si non utilisé, shunter les au commun.
En phase d'apprentissage, l'automatisme s'arrête avant d'arriver en ouverture totale.	Seuil du trimmer RUNNING AMP.SENS trop de bas.	Augmenter le seuil d'intervention du capteur ampérométrique.
En phase d'apprentissage, l'automatisme arrive en ouverture totale mais l'automatisme il ne se referme pas.	Seuil du trimmer RUNNING AMP.SENS trop de haut.	Diminuer le seuil d'intervention du capteur ampérométrique.

GARANTIE - La garantie du producteur a une validité conforme aux dispositions de la loi à compter de la date estampillée sur le produit et se limite à la réparation ou substitution gratuite des pièces reconnues par le fabricant comme défectueuses pour cause de défaut des caractéristiques essentielles des matériaux ou pour cause de défaut d'usure. La garantie ne couvre pas les dommages ou défauts dus aux agents externes, à tout manque d'entretien, toute surtension, usure naturelle, tout choix inadéquat du type de produit, toute erreur de montage, ou autres causes non imputables au producteur. Les produits modifiés ne seront ni garantis ni réparés. Les données reportées sont purement indicatives. Le producteur ne pourra en aucun cas être reconnu comme responsable des réductions de portée ou diffusions dues à toute interférence environnementale. La responsabilité du producteur pour les dommages subis par toute personne pour cause d'accidents de toute nature dus à un produit défectueux, est limitée aux responsabilités visées par la loi italienne.