

CENTRALINA BIOS1

Quadro di comando programmabile per cancelli scorrevoli

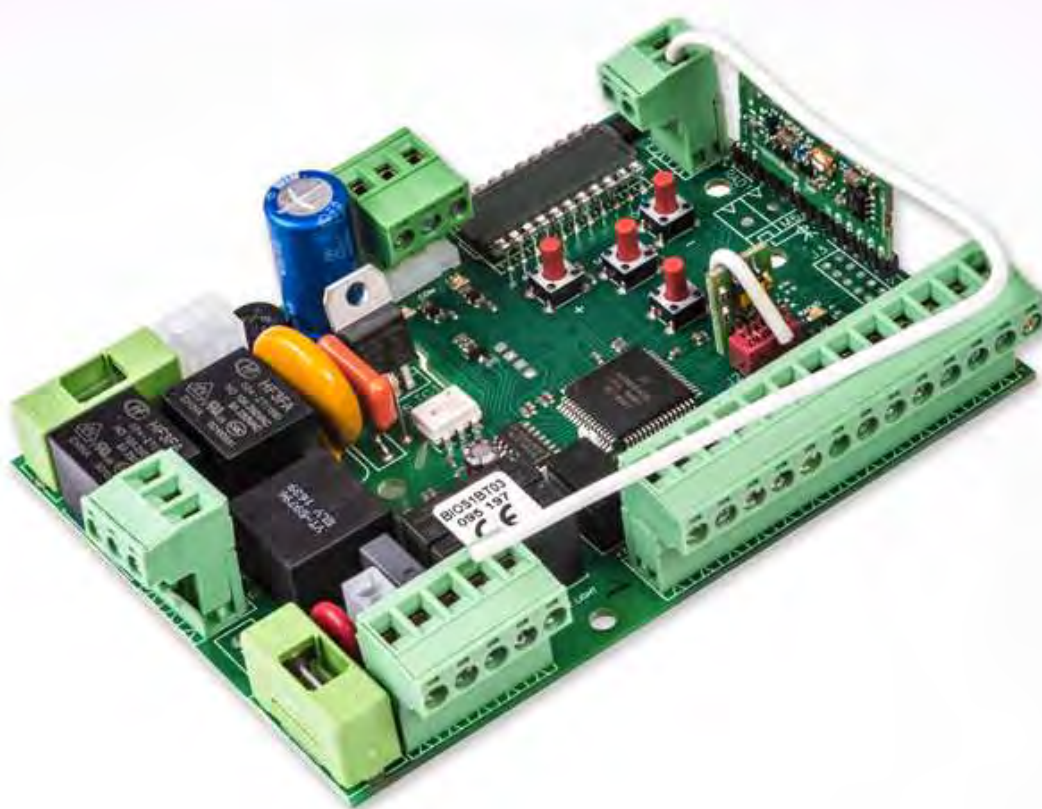

Guida per l'installazione



1. Introduzione

La centrale di comando BIOS1 è indicata per le installazioni a 1 motore 230 Vac con potenza massima di 700W. Il quadro di comando permette una regolazione precisa della forza di spinta e della sensibilità. La centrale può memorizzare fino a 8000 trasmettitori con la memoria esterna con la funzione passo a passo, apertura parziale, apri e chiudi. È dotata di ingressi per fotocellula interna ed esterna, costa (resistiva o 8k2), possibilità di collegare pulsanti per il passo passo, l'apertura parziale, apri, chiudi e lo stop. Le uscite comprendono un lampeggiante a 230 Vac, luce di cortesia/zona/spia cancello aperto, alimentazione accessori 24 Vdc.



**ATTENZIONE: NON INSTALLARE IL QUADRO DI COMANDO SENZA AVER PRIMA LETTO LE ISTRUZIONI !!!
L'INSTALLAZIONE DEVE ESSERE EFFETTUATA SOLO DA PERSONALE QUALIFICATO**

Assicurarsi di aver montato i finecorsa elettrici e di averli correttamente regolati

2. Configurazione

FUSIBILE
accessori
F 0.5 A

FUSIBILE
linea
F 6.3 A

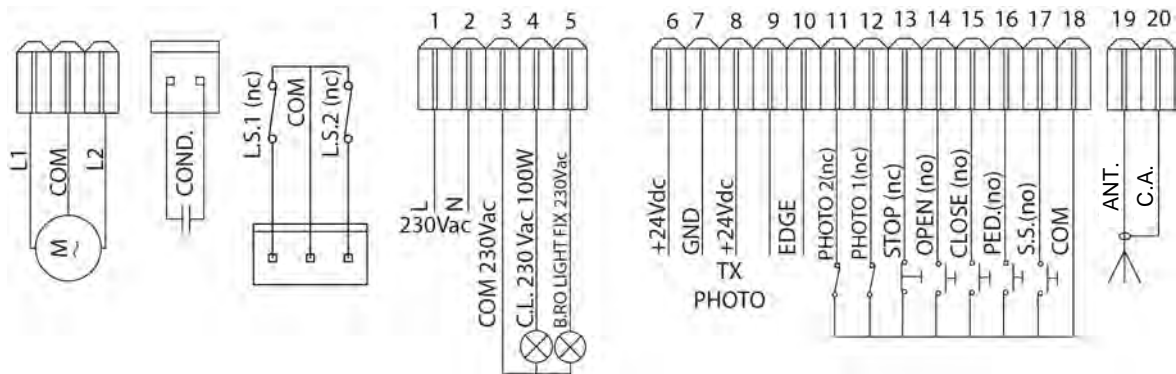
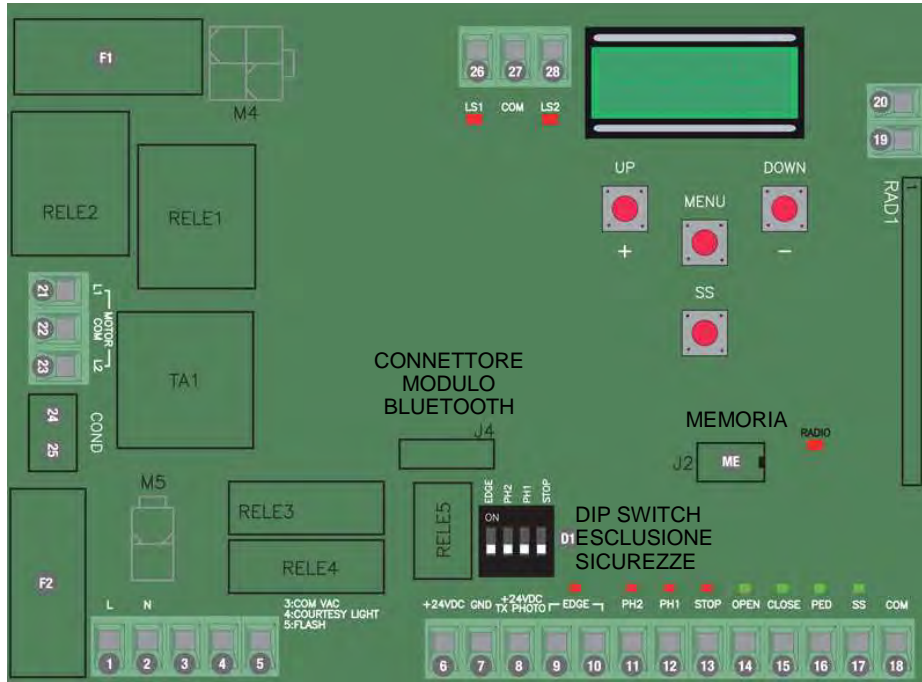

3. Collegamenti

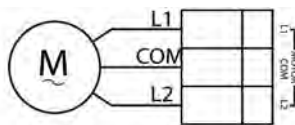

USCITA MOTORE

Collegare il **comune** del motore al morsetto COM motore della centralina.
Collegare la **fase 1** del motore al morsetto L1 della centralina.
Collegare la **fase 2** del motore al morsetto L2 della centralina.

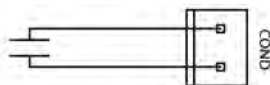
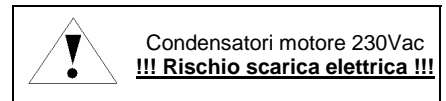

CONDENSATORE

Collegare il condensatore tra i morsetti COND della centralina.

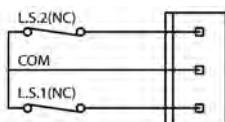

FINECORSA

Collegare i contatti **NORMALMENTE CHIUSI** dei finecorsa alla centralina

Durante l'apprendimento la centralina riconosce autonomamente il finecorsa di apertura e chiusura

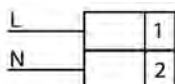

ALIMENTAZIONE

Collegare il cavo di alimentazione tra i morsetti 1 e 2 della centralina.

Alimentazione 230 Vac 50Hz

Non collegare la scheda direttamente alla rete elettrica ma prevedere un dispositivo che possa assicurare la disconnessione onnipolare dall'alimentazione della centralina.

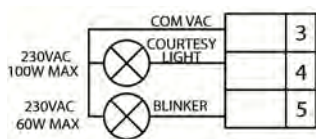

USCITA LUCE DI CORTESIA

Collegare il cavo di alimentazione tra i morsetti 3 e 4 della centralina, 230Vac 100W MAX.

Si può illuminare la zona di azione dell'automatismo durante ogni suo movimento.

Il funzionamento della luce ausiliaria è gestito nel menu avanzato *FLY*.

USCITA LAMPEGGIANTE

Collegare il cavo di alimentazione tra i morsetti 3 e 5 della centralina.

Utilizzare un lampeggiante senza autolampeggio 230Vac 60W MAX

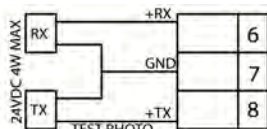

ALIMENTAZIONE FOTOCELLULE

Collegare il **morsetto 6** della centralina al **morsetto +** di alimentazione del ricevitore delle fotocellule.

Collegare il **morsetto 7** della centralina al **morsetto -** di alimentazione del ricevitore e del trasmettitore delle fotocellule.

Collegare il **morsetto 8** della centralina al **morsetto +** di alimentazione del trasmettitore delle fotocellule.

Il test fotocellule viene abilitato nel menu avanzato *EPH*.

ATTENZIONE: la centralina fornisce una tensione di 24 Vdc e può fornire una potenza massima di 4W.

Per il test costa collegare il dispositivo di test della costa sui pin di alimentazione del TX (test attivo con segnale logico basso 0Vdc.)

Fare riferimento al manuale della costa in uso.

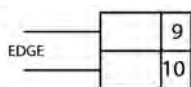

INGRESSO COSTA

Collegare i contatti della costa di sicurezza tra i morsetti 9 e 10

Selezionare il tipo di costa utilizzata (meccanica oppure 8K2) tramite il menu *Edi*, la gestione del funzionamento dal menu *Ed*.

In caso di non utilizzo portare il DIP EDGE su ON.

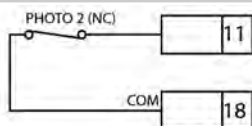

INGRESSO FOTOCELLULA DI APERTURA

Collegare il contatto **NORMALMENTE CHIUSO** della fotocellula (PHOTO 2) tra i morsetti 11 e 18 della centralina.

Il funzionamento della fotocellula di apertura può essere modificato all'interno del menu *Ph2*.

In caso di non utilizzo portare il DIP PH2 su ON.

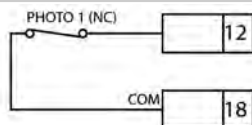

INGRESSO FOTOCELLULA DI CHIUSURA

Collegare il contatto **NORMALMENTE CHIUSO** della fotocellula (PHOTO 1) tra i morsetti 12 e 18 della centralina.

Il funzionamento della fotocellula di chiusura può essere modificato all'interno del menu *5Ph*.

In caso di non utilizzo portare il DIP PH1 su ON.

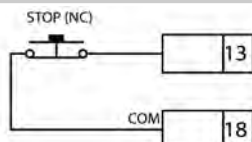

INGRESSO STOP

Collegare il contatto **NORMALMENTE CHIUSO** dello STOP tra i morsetti 13 e 18 della centralina.

In caso di non utilizzo portare il DIP STOP su ON.

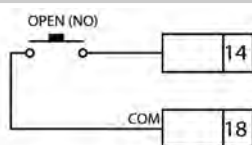

INGRESSO APRI

Collegare il pulsante OPEN tra i morsetti 14 e 18 della centralina.

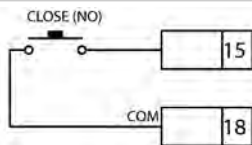

INGRESSO CHIUDI

Collegare il pulsante CLOSE tra i morsetti 15 e 18 della centralina.

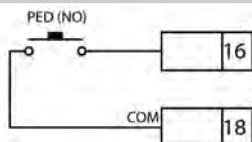

INGRESSO APERTURA PARZIALE

Collegare il pulsante PED tra i morsetti 16 e 18 della centralina.

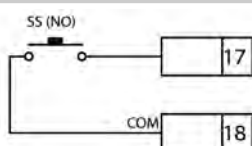

INGRESSO PASSO PASSO (SS)

Collegare il pulsante SS tra i morsetti 17 e 18 della centralina.

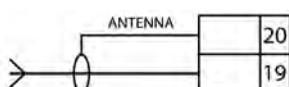

ANTENNA

Collegare il cavo di segnale dell'antenna al morsetto 19 e la massa dell'antenna al morsetto 20 della centralina.

La presenza di parti metalliche o di umidità nei muri potrebbe avere influenze negative sulla portata del sistema, si consiglia pertanto di evitare il posizionamento dell'antenna ricevente e/o i trasmettitori in prossimità di oggetti metallici voluminosi, vicino al suolo o per terra.

4. Apprendimento trasmettitori

4.1 Apprendimento di un trasmettitore

Il primo tasto memorizzato esegue la funzione di PASSO PASSO (apertura e chiusura del cancello), il secondo tasto la funzione di apertura parziale, il terzo tasto la funzione OPEN e il quarto CLOSE.

La centrale esce dalla modalità apprendimento se dopo 10 secondi non riceve un nuovo tasto o trasmettitore.

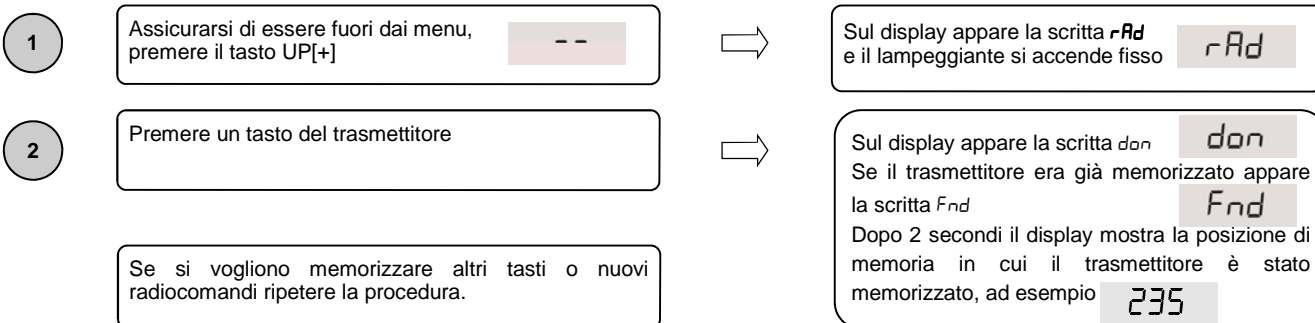

4.2 Apprendimento con il tasto nascosto di un trasmettitore già appreso

Con il tasto nascosto di un trasmettitore è possibile entrare in modalità apprendimento per memorizzare altri tasti o nuovi radiocomandi.

A cancello fermo premere con l'aiuto di una graffetta il tasto nascosto di un radiocomando già appreso, la centrale segnala l'entrata in apprendimento con l'accensione del lampeggiante, ora è possibile memorizzare altri tasti uno alla volta, o un nuovo trasmettitore.

4.3 Cancellazione di un singolo trasmettitore

Entrare in modalità apprendimento con il tasto UP[+] o con il tasto nascosto di un trasmettitore già appreso (vedi 4.1 o 4.2).

Premere contemporaneamente il tasto nascosto e il tasto 1 del trasmettitore da cancellare.

Il lampeggiante lampeggia 4 volte e a display compare la scritta

CLr

5 Apprendimento corse

5.1 Apprendimento corsa facilitato (parametro *LSI* ≠ *P*)

Assicurarsi di aver montato i finecorsa elettrici e di averli correttamente regolati

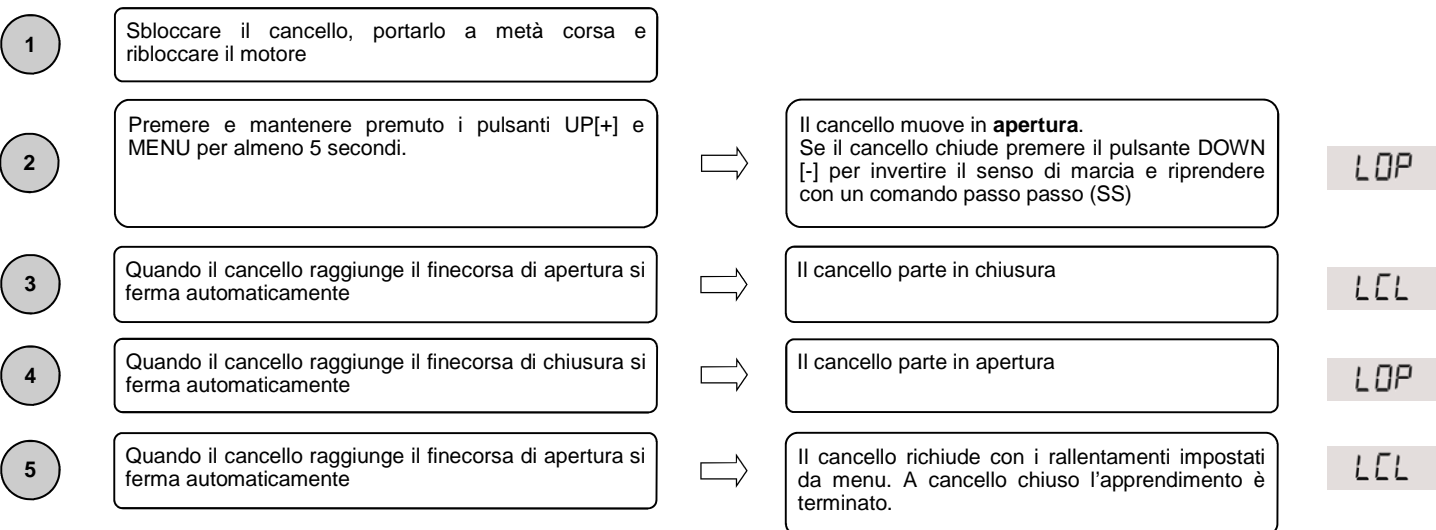

Attenzione: in caso di intervento di un dispositivo di sicurezza, la procedura viene arrestata e appare a display la scritta

L--

Premere il tasto Passo Passo per ricominciare l'apprendimento dal punto 2.

5.2 Apprendimento corsa avanzato (parametro $L5I = P$)

Assicurarsi di aver montato i finecorsa elettrici e di averli correttamente regolati

In questa procedura è necessario fornire i punti di inizio rallentamento con un comando passo passo (SS).

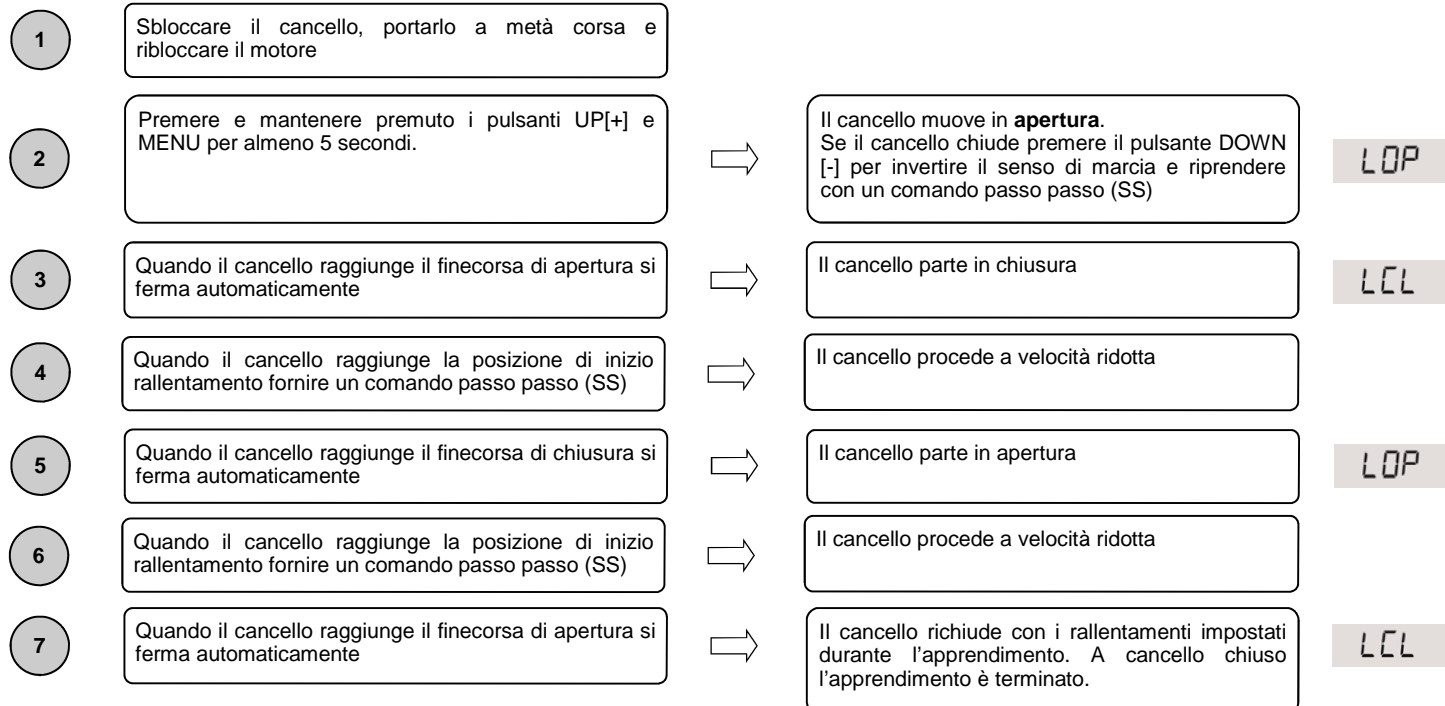

Attenzione: in caso di intervento di un dispositivo di sicurezza, la procedura viene arrestata e appare a display la scritta **L--**. Premere il tasto Passo Passo per ricominciare l'apprendimento dal punto 2.

6. Menu

Entrata nei menu:

Per entrare nel menu base mantenere premuto il tasto MENU per almeno un secondo

Per entrare nel menu avanzato mantenere premuto il tasto MENU per almeno 5 secondi

Navigazione nei menu:

È possibile passare tra le voci di menu utilizzando i tasti UP[+] e DOWN[-], per modificare il parametro mantenere premuto il tasto MENU per almeno 1 s fino a che il valore non inizia a lampeggiare, quindi rilasciare il tasto

utilizzare i tasti UP[+] e DOWN[-] per modificare il parametro al termine premere MENU per almeno 1s per salvare la modifica.

Per uscire da un menu è sufficiente una breve pressione del tasto MENU.

Es. Menu base

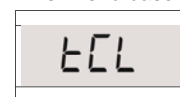

Es. Menu avanzato

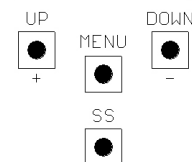
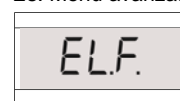

6.1 Menu base:

MENU	DESCRIZIONE	VALORI IMPOSTABILI min-max	DEFAULT	UNITÀ
tCL	Tempo richiusura automatica (0 = disabilitato)	0-900	0	s
tCr	Tempo richiusura dopo transito (0 = disabilitato)	0-30	0	s
SEI	Sensibilità su ostacolo (0 = disabilitato 100 = sensibilità massima)	0-100	0	%
Cr9	Forza motore (coppia a regime)	10-100	100	%
SSL	Modalità rallentamento 0 = lento 1 = veloce	0-1	0	
SbS	Configurazione SS 0 = normale (AP-ST-CH-ST-AP-ST...) 1 = alternato STOP (AP-ST-CH-AP-ST-CH...) 2 = alternato (AP-CH-AP-CH...) 3 = condominiale - timer 4 = condominiale con richiusura immediata	0-4	0	
blt	Comportamento dopo black out 0 = nessuna azione, il cancello rimane fermo 1 = chiusura	0-1	0	
* SSt	Soft start (partenza rallentata) 0 = disabilitato 1 = abilitato	0-1	0	
* LSI	Ampiezza rallentamento P = personalizzato da apprendimento 0...100% = percentuale della corsa	0-100	15	%
SLr	Ampiezza rampa di decelerazione 0 = disabilitato 1 ÷ 9 = durata della rampa	0-9	5	



*ATTENZIONE!

Si sconsiglia la disabilitazione dei rallentamenti e, ove possibile, utilizzare la funzione "soft start".

6.2 Menu avanzato:

MENU	DESCRIZIONE	VALORI IMPOSTABILI min-max	DEFAULT	UNITÀ
<i>Sl d</i>	Primo accoppiamento tra dispositivo Bluetooth e centralina.			
<i>ELF</i>	Tempo di attivazione elettrofreno 0 = disabilitato 1 - 100 = abilitato	0-100	0	x0.01 s
<i>SPh</i>	Comportamento PHOTO1 in partenza da chiuso 0 = Verifica PHOTO1 1 = Il cancello apre anche con PHOTO1 impegnata	0-1	1	
<i>Ph2</i>	Comportamento PHOTO2 0 = Abilitata sia in apertura che in chiusura AP/CH 1 = Abilitata solo in apertura AP	0-1	0	
<i>tPh</i>	Test fotodispositivi 0 = disabilitato 1 = abilitato PHOTO1 2 = abilitato PHOTO2 3 = abilitato PHOTO1 e PHOTO2	0-3	0	
<i>Edi</i>	Tipologia costa 0 = contatto (NC) 1 = resistiva (8k2)	0-1	0	
<i>iEd</i>	Modalità intervento costa 0 = interviene solo in chiusura con inversione del moto 1 = ferma l'automazione (sia apertura che chiusura) e libera l'ostacolo (breve inversione)	0-1	0	
<i>tEd</i>	Test costa 0 = disabilitato 1 = abilitato	0-1	0	
<i>LPa</i>	Apertura parziale	0-100	30	%
<i>tPC</i>	Tempo richiusura automatica da apertura parziale (0 = disabilitato)	0-900	20	s
<i>FP_r</i>	Configurazione uscita lampeggiante 0 = Fissa 1 = Lampeggiante	0-1	1	
<i>tP_r</i>	Tempo prelampeggio (0 = disabilitato)	0-10	0	s
<i>FCY</i>	Configurazione luce di cortesia 0 = A fine manovra accesa per tempo TCY 1 = Accesa se cancello non chiuso + durata TCY 2 = Accesa se timer luce di cortesia (TCY) non scaduto 3 = Spia cancello aperto on/off 4 = Spia cancello aperto lampeggio proporzionale	0-4	0	
<i>tCY</i>	Tempo durata luce cortesia	0-900	0	s
<i>dEA</i>	Uomo presente 0 = disabilitato 1 = abilitato	0-1	0	
<i>SE_r</i>	Soglia cicli richiesta assistenza. Raggiunta la soglia impostata i cicli successivi verranno eseguiti con lampeggio veloce (solo se <i>FP_r</i> è attivo). (0 = disabilitato)	0-100	0	x1000 cicli
<i>SE_F</i>	Abilitazione al lampeggio continuo per richiesta assistenza (funzione eseguita solo a cancello chiuso). 0 = disabilitato 1 = abilitato	0-1	0	
<i>t_rS</i>	Visualizzazione posizione di memoria singolo trasmettitore	0-999		
<i>t_rC</i>	Cancellazione singolo trasmettitore	0-999		
<i>dEF</i>	Ripristino valori di default. Entrare per modificare il parametro e poi tenere premuto il tasto MENU, appare un conto alla rovescia e termina con la scritta <i>don</i>			
<i>t_rF</i>	Cancellazione di tutti i trasmettitori. Entrare per modificare il parametro e poi tenere premuto il tasto MENU, appare un conto alla rovescia e termina con la scritta <i>don</i>			

6.3 Descrizione menu:

6.3.1 Menu base

EL Tempo di richiusura automatica

Attiva a cancello fermo nella posizione di apertura totale, il cancello richiude dopo aver atteso il tempo EL . In questa fase il display mostra con il trattino lampeggiante, che negli ultimi 10 secondi viene sostituito dal conto alla rovescia.

-EL

ELr Tempo di richiusura dopo il transito

Se durante l'apertura o nella permanenza di apertura il fascio delle fotocellule è stato oscurato e poi liberato, il cancello richiude dopo aver atteso il tempo ELr una volta raggiunta la posizione di apertura totale, in questa fase il display mostra con il trattino lampeggiante, che negli ultimi 10 secondi viene sostituito dal conto alla rovescia.

-ELr

SE Sensibilità su ostacolo

Regolare la sensibilità su ostacolo in modo da ottenere un corretto funzionamento dell'automazione, intervenendo in caso di ostacolo ma tale da garantire la movimentazione anche nelle condizioni peggiori di funzionamento (es. inverno, indurimento dei motori dovuti all'usura, etc). Si consiglia dopo la regolazione del parametro di eseguire una movimentazione completa di apertura e chiusura prima di verificare l'intervento su ostacolo. L'intervento della sensibilità su ostacolo arresta il cancello e inverte brevemente il moto.

Er9 Forza motore

Regolare la coppia fornita dal motore per assicurare il corretto funzionamento dell'automazione, è possibile regolare la percentuale di coppia da un minimo di 10% a un massimo di 100%. Si consiglia dopo la regolazione del parametro di eseguire una movimentazione completa di apertura e chiusura per verificare il corretto funzionamento.

55L Modalità rallentamento

La centrale dispone di 2 tipi di rallentamenti: uno standard e uno a velocità e coppia più alti, adatto a cancelli particolarmente pesanti.

5b5 Configurazione passo passo (SS)

- $5b5 = 0$ Normale (AP-ST-CH-ST-AP-ST-CH-...)

Tipico funzionamento Step by Step. Durante la movimentazione una pressione di SS comporta l'arresto del cancello.
- $5b5 = 1$ Alternato STOP (AP-ST-CH-AP-ST-CH-...)

Funzionamento alternato con STOP in apertura. Durante la movimentazione di apertura una pressione di SS comporta l'arresto del cancello.
- $5b5 = 2$ Alternato (AP-CH-AP-CH-...)

L'utente non ha modo di fermare il cancello con il comando di SS. Inviando il comando SS si ottiene l'immediata inversione della marcia.
- $5b5 = 3$ Condominiale – timer

Il comando SS, qualora presente, comanda solo l'apertura completa dell'automazione. Se il comando persiste a cancello aperto, si attenderà il rilascio prima di iniziare l'eventuale temporizzazione per la richiusura automatica (se attiva), un' ulteriore pressione e rilascio di un comando di Passo Passo in questa fase fa ripartire il timer della richiusura automatica.
- $5b5 = 4$ Condominiale con richiusura immediata

Come condominiale con timer (punto precedente) ma con la possibilità di chiudere manualmente con un comando di passo-passo.

bL Comportamento dopo black out

Al riavvio della scheda, dopo aver tolto alimentazione (black out), il comportamento della scheda è determinato dal parametro bL del menu avanzato

- $bL = 0$ Nessuna azione – alla riaccensione il cancello rimane fermo fino alla ricezione di un comando utente. La prima movimentazione è in apertura a velocità ridotta.
- $bL = 1$ Chiusura – la centrale, appena riavviata, comanda autonomamente una chiusura a velocità ridotta.

* 55t Soft start

Ogni movimentazione inizia a coppia ridotta. Adatto a cancelli leggeri.

* L5i Ampiezza rallentamento

Con questo parametro è possibile definire l'ampiezza dei rallentamenti ed eventualmente la loro esclusione ($L5i = 0$). Nel caso si desideri avere rallentamenti più precisi o diversi per ciascuna direzione/anta, è possibile impostare il parametro $L5i$ su P (personalizzati) ed eseguire l'apprendimento corsa specificando i punti di inizio rallentamento desiderati.

5Lr Ampiezza rampa di decelerazione

Con questo parametro è possibile definire l'ampiezza della rampa di decelerazione ed eventualmente la sua esclusione ($5Lr = 0$). Permette di eseguire una decelerazione, dalla velocità di crociera alla velocità di rallentamento, più o meno evidente a seconda delle esigenze dell'installazione.



*ATTENZIONE!

Si sconsiglia la disabilitazione dei rallentamenti e, ove possibile, utilizzare la funzione "soft start".

6.3.2 Menu avanzato

Si .d. Bluetooth

Voce del menu necessaria per il primo accoppiamento tra un dispositivo Android e la centrale di comando. Fare riferimento alla guida dell'applicazione Android per la procedura di connessione.

EL.F. Elettrofreno

Breve inversione di marcia a coppia ridotta per scaricare l'inerzia del cancello. L'operazione viene effettuata ad ogni arresto del motore fatta eccezione per il caso di inversione immediata.

5P.h. Modalità di funzionamento della fotocellula di chiusura PHOTO 1 da posizione di chiusura

La fotocellula di chiusura ha il seguente funzionamento

- Chiusura: immediata inversione del moto
- Apertura da punto intermedio: nessun intervento
- Apertura da chiuso totale:
 - ◆ $5P.h. = 0$ Il cancello non parte se PHOTO1 è impegnata
 - ◆ $5P.h. = 1$ Il cancello parte anche se PHOTO1 è impegnata

Ph.2. Modalità di funzionamento della fotocellula di apertura PHOTO 2

La fotocellula di apertura ha il seguente funzionamento

- Apertura: ferma il moto del cancello ed attende che il fascio venga liberato, quindi riparte in apertura.
- Chiusura:
 - ◆ $Ph.2. = 0$ Ferma il moto del cancello ed attende che il fascio venga liberato, quindi riparte in apertura
 - ◆ $Ph.2. = 1$ Nessun intervento

EP.h. Test fotodispositivi

Abilitando la funzione si ottiene la verifica funzionale dei fotodispositivi prima di ogni movimentazione che abbia inizio a cancello fermo. Non viene eseguita nel caso di inversioni veloci di marcia. Fare riferimento al paragrafo 3.6 per il collegamento corretto dei fotodispositivi.

Ed.i. Tipologia costa

Sono selezionabili due tipologie di coste:

- $Ed.i. = 0$ Meccanica con contatto normalmente chiuso
- $Ed.i. = 1$ Costa resistiva 8k2

IE.d. Modalità intervento costa

Per permettere l'installazione delle coste di sicurezza in entrambi i fronti di marcia del cancello, sono disponibili due modalità di intervento:

- $IE.d. = 0$ Solo in chiusura con inversione totale del moto
- $IE.d. = 1$ In entrambi i sensi di marcia con arresto e breve inversione per liberare l'ostacolo

EE.d. Test costa

Abilitando la funzione si ottiene la verifica funzionale della costa. Tale operazione è utile nel caso sia collegata una costa con circuito elettronico di test (es. costa radio R.CO.O). Per il corretto funzionamento collegare il contatto di test della costa all'alimentazione del trasmettitore delle fotocellule (paragrafo 3.6) e abilitare il test con livello logico basso 0Vdc (per la compatibilità fare riferimento al manuale della costa).

EP.p. Apertura parziale

L'apertura parziale è una movimentazione attivabile solo a partire da cancello completamente chiuso. Il parametro imposta l'apertura come percentuale della corsa totale.

EP.C. Tempo di richiusura automatica da apertura parziale

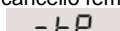
Attiva a cancello fermo nella posizione di apertura parziale, il cancello richiude dopo aver atteso il tempo $EP.C.$, in questa fase il display mostra  con il trattino lampeggiante che negli ultimi 10 secondi viene sostituito dal conto alla rovescia.

FP.r. Configurazione uscita lampeggiante

Sono selezionabili due modalità per l'uscita lampeggiante:

- $FP.r. = 0$ L'uscita lampeggiante rimane fissa. Sarà necessario utilizzare un lampeggiante con circuito di autolampeggio (B.RO LIGHT 230 Vac)
- $FP.r. = 1$ Uscita lampeggiante. Sarà necessario utilizzare un lampeggiante a luce fissa (B.RO LIGHT FIX 230 Vac)

EP.r. Tempo di prelampeggio

Lampeggio preventivo alla movimentazione, eseguito in entrambe le direzioni, la cui durata è definita dal parametro $EP.r.$

FE.y. Configurazione luce di cortesia

Sono selezionabili diverse modalità per l'uscita luce di cortesia:

- $FE.y. = 0$ la luce si spegne alla fine di una manovra dopo aver atteso il tempo $FE.y.$
- $FE.y. = 1$ la luce si spegne solo a cancello chiuso dopo aver atteso il tempo $FE.y.$ impostato
- $FE.y. = 2$ accesa fino allo scadere del tempo $FE.y.$ impostato, indipendentemente dallo stato del cancello
 - (la luce potrebbe spegnersi prima della fine della movimentazione)
- $FE.y. = 3$ spia cancello aperto - la luce si spegne immediatamente al raggiungimento della posizione di chiusura totale
- $FE.y. = 4$ spia cancello aperto con lampeggio proporzionale allo stato del cancello:
 - ◆ apertura - lampeggio lento
 - ◆ chiusura - lampeggio veloce
 - ◆ aperto - accesa
 - ◆ chiuso - spenta
 - ◆ fermo - 2flash + intervallo lungo + 2flash + intervallo lungo +...

EE.y. Tempo luce di cortesia

Tempo di attivazione della luce di cortesia

dE.A. Uomo presente

Nella modalità uomo presente il cancello muove esclusivamente finché il comando è presente; al rilascio l'automazione si pone in stop. I comandi abilitati sono OPEN e CLOSE. Sono inattivi SS e PED. In modalità uomo presente sono disabilitate tutte le operazioni automatiche, comprese le brevi o totali inversioni. Tutte le sicurezze sono disabilitate tranne lo STOP.

5E.r. Soglia cicli richiesta per assistenza

E' possibile impostare da menu il numero di cicli previsti prima che la scheda richieda l'assistenza. La richiesta consiste nella sostituzione del normale lampeggio funzionale con un lampeggio veloce durante le movimentazioni (solo se FP.r. = 1).

5E.F. Lampeggio per richiesta assistenza

L'abilitazione della funzione comporta che il lampeggiante continui a lampeggiare a cancello chiuso come richiesta di assistenza.

Er.5. Visualizzazione posizione di memoria singolo trasmettitore

Accedendo alla voce Er.5. è possibile visualizzare la posizione di memoria in cui un trasmettitore è stato memorizzato.

Per eseguire la funzione accedere alla voce Er.5. quindi confermare con la pressione prolungata del tasto MENU. Mantenere premuto finché il display stampa **SEE**, rilasciare il tasto.

A questo punto premere un pulsante del trasmettitore memorizzato (non attiva alcun comando). Il display mostra:

- la posizione nella memoria per 2 secondi, se era stato memorizzato;
- la scritta **not** per 2 secondi, se non era stato memorizzato.

Trascorsi i 2 secondi il display torna alla schermata **SEE** e sarà possibile eseguire la funzione con un altro trasmettitore.

Per uscire dalla funzione premere il tasto MENU, altrimenti dopo 15 secondi senza trasmissioni la centrale esce dalla funzione mostrando a display la scritta **toUt**

Er.L. Cancellazione singolo trasmettitore.

Accedendo alla voce Er.L. è possibile cancellare dalla memoria un singolo trasmettitore memorizzato.

Per eseguire la funzione accedere alla voce Er.L. quindi confermare con la pressione prolungata del tasto MENU. Mantenere premuto finché il display stampa il valore 0, rilasciare il tasto. Selezionare la posizione nella memoria del trasmettitore. Premere e mantenere premuto il tasto MENU finché il display stampa **CLr**, rilasciare il tasto.

Per uscire dalla funzione premere il tasto MENU. Se a display appare la scritta **Err** ci sono problemi con la memoria (ad esempio posizione vuota o memoria scollegata).

dE.F. Ripristino valori di default

Accedendo alla voce dE.F. del MENU PARAMETRI è possibile ripristinare la configurazione di fabbrica della centrale. Il reset interessa tutti i parametri del menu base e del menu avanzato mentre non agisce sull'ampiezza delle corse programmate.

Per eseguire il reset accedere alla voce dE.F. quindi confermare con la pressione prolungata del tasto MENU. Mantenere premuto finché il display stampa il valore 0, rilasciare il tasto. Mantenere premuto nuovamente il tasto MENU, parte un conto alla rovescia **d00,d79,...,d01** terminato il quale il reset è eseguito e viene visualizzato a display **don**

Er.F. Cancellazione di tutti i trasmettitori

Accedendo alla voce Er.F. del MENU è possibile cancellare tutti i trasmettitori appresi.

Per eseguire il reset accedere alla voce Er.F. quindi confermare con la pressione prolungata del tasto MENU. Mantenere premuto finché il display stampa il valore 0, rilasciare il tasto. Mantenere premuto nuovamente il tasto MENU, parte un conto alla rovescia **d00,d79,...,d01** terminato il quale il reset è eseguito e viene visualizzato a display **don**

7. Display e stati della centrale

7.1 LED ingressi e sicurezze

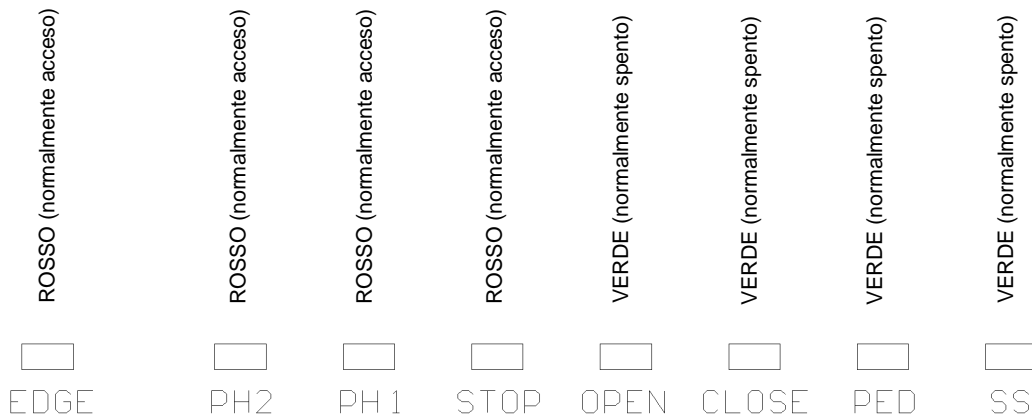

7.2 Normale funzionamento:

--	Standby - Cannello chiuso o riaccensione scheda dopo spegnimento
OP	Cannello in apertura
CL	Cannello in chiusura
SO	Cannello fermato dall'utente durante l'apertura
SC	Cannello fermato dall'utente durante la chiusura
HA	Cannello fermo per evento esterno (fotocellule, stop)
oP	Cannello aperto senza richiusura automatica
PE	Cannello aperto in apertura parziale senza richiusura automatica
-tC	Cannello aperto con richiusura automatica, gli ultimi 10 secondi il tratto viene sostituito dal conto alla rovescia
-tP	Cannello aperto in apertura parziale con richiusura automatica, gli ultimi 10 secondi il tratto viene sostituito dal conto alla rovescia
000	Durante il normale funzionamento e fuori dai menu con la pressione del tasto DOWN[-] si entra in visualizzazione cicli, si alternano le unità con i puntini in basso e le migliaia senza puntini, per uscire dalla visualizzazione cicli premere nuovamente DOWN[-] oppure MENU
rAd	Viene visualizzato durante l'apprendimento dei trasmettitori
don	Viene visualizzato quando viene appreso un nuovo trasmettitore o alla fine di un reset
Fnd	Viene visualizzato quando viene appreso un tasto di un trasmettitore già appreso
CLr	Viene visualizzato quando viene cancellato un trasmettitore
LOP	Viene visualizzato durante l'apprendimento corse per indicare che la centrale è in fase di apertura e si aspetta il comando di finecorsa in apertura
LCL	Viene visualizzato durante l'apprendimento corse per indicare che la centrale è in fase di chiusura e si aspetta il comando di finecorsa in chiusura
L--	Viene visualizzato durante l'apprendimento in caso di intervento di una sicurezza
SEE	Viene visualizzato quando la centrale rimane in attesa di un segnale da un trasmettitore durante la visualizzazione della posizione di memoria.
not	Viene visualizzato quando il trasmettitore non è presente in memoria durante la visualizzazione della posizione di memoria.
tout	Viene visualizzato quando la centrale esce per inattività dalla visualizzazione della posizione di memoria.
Snd	Viene visualizzato durante il primo accoppiamento con il dispositivo Bluetooth
C --	Viene visualizzato quando la centrale è connessa al dispositivo Bluetooth
L --	Viene visualizzato quando il dispositivo Bluetooth si disconnette dalla centrale

7.3 Segnalazione errori:

EFD	Intervento sensore di impatto
EEd	Intervento costa di sicurezza
ELS	Errore finecorsa (finecorsa di apertura e chiusura occupati contemporaneamente)
EPH	Malfunzionamento fotocellule
Eth	Intervento termico per salvaguardia centrale
EiE	Errore memoria
FUL	Memoria piena
Err	Errore memoria durante le funzioni visualizzazione posizione o cancellazione singolo trasmettitore

La segnalazione persiste fino alla pressione del tasto DOWN[-] o ad un comando di movimentazione, qualunque esso sia.

8. Tabella caratteristiche

ALIMENTAZIONE E CONSUMI

Tensione di alimentazione	230 Vac - 50/60 Hz
Assorbimento scheda da rete (Standby)	45 mA @ 230 Vac
Configurazione standard (2 coppie fotocellule, RX costa radio)	
Fusibile di protezione linea	F6.3A

ALIMENTAZIONE MOTORI

Numero di motori gestibili	1
Tensione di alimentazione motori	230 Vac - 50/60 Hz
Potenza massima assorbita dai motori	700W

ALIMENTAZIONE ACCESSORI

Tensione alimentazione accessori	24 Vdc
Corrente massima assorbibile dagli accessori	170 mA
Potenza massima assorbita accessori	4 W
Fusibile accessori	F 0.5 A
Uscita lampeggiante	230 Vac 60W max
Uscita luce di cortesia / spia cancello aperto	230 Vac 100W max

FUNZIONALITA'

Ricevitore radio 433 MHz	Rolling code
Trasmettitori memorizzabili	1000 (fino a 8000)
Ingresso costa di sicurezza	NC / 8k2

SMALTIMENTO DEL PRODOTTO

Questo prodotto è parte integrante dell'automazione, e dunque, deve essere smaltito insieme con essa. Come per le operazioni d'installazione, anche al termine della vita di questo prodotto, le operazioni di smantellamento devono essere eseguite da personale qualificato. Questo prodotto è costituito da vari tipi di materiali: alcuni possono essere riciclati, altri devono essere smaltiti. Informatevi sui sistemi di riciclaggio o smaltimento previsti dai regolamenti vigenti sul vostro territorio, per questa categoria di prodotto.

 **ATTENZIONE!** – alcune parti del prodotto possono contenere sostanze inquinanti o pericolose che, se disperse nell'ambiente, potrebbero provocare effetti dannosi sull'ambiente stesso e sulla salute umana.

Come indicato dal simbolo a lato, è vietato gettare questo prodotto nei rifiuti domestici. Eseguire quindi la "raccolta separata" per lo smaltimento, secondo i metodi previsti dai regolamenti vigenti sul vostro territorio, oppure riconsegnare il prodotto al venditore nel momento dell'acquisto di un nuovo prodotto equivalente.

 **ATTENZIONE!** – i regolamenti vigenti a livello locale possono prevedere pesanti sanzioni in caso di smaltimento abusivo di questo prodotto.

GARANZIA - La garanzia del produttore ha validità a termini di legge dalla data stampigliata sul prodotto ed è limitata alla riparazione o sostituzione gratuita dei pezzi riconosciuti dallo stesso come difettosi per mancanza di qualità essenziali nei materiali o per deficienza di lavorazione. La garanzia non copre danni o difetti dovuti ad agenti esterni, deficienza di manutenzione, sovraccarico, usura naturale, scelta del tipo inesatto, errore di montaggio, o altre cause non imputabili al produttore. I prodotti manomessi non saranno né garantiti né riparati.

I dati riportati sono puramente indicativi. Nessuna responsabilità potrà essere addebitata per riduzioni di portata o disfunzioni dovute ad interferenze ambientali. La responsabilità a carico del produttore per i danni derivati a chiunque da incidenti di qualsiasi natura cagionati da nostri prodotti difettosi, sono soltanto quelle che derivano inderogabilmente dalla legge italiana.



ALLMATIC S.r.l
 32020 Lentiai - Belluno - Italy
 Via dell'Artigiano, n°1 - Z.A.
 Tel. 0437 751175 - 751163 r.a. Fax 0437 751065
<http://www.allmatic.com> - E-mail: info@allmatic.com